

# NORDFOREST

DE Holzspalter 8 t – Bedienungsanleitung

EN 8 t wood splitter – operating manual

FR Fendeur de bois 8 t – Mode d'emploi

FI Halkaisukone 8 t – käyttöohje

SE Vedklyv 8 t – Bruksanvisning

HU Hasítógép 8 t – Használati útmutató

SK Štiepačka dreva 8 t – návod na obsluhu



DE

EN

FR

FI

SE

HU

SK



# Inhalt

<b>Über diese Anleitung</b>	<b>5</b>
Gültigkeit	5
Darstellung der Warnhinweise	5
Symbole in dieser Anleitung	6
<b>Sicherheitshinweise</b>	<b>6</b>
Bestimmungsgemäße Verwendung	7
Nicht bestimmungsgemäße Verwendung	7
Qualifikation des Personals	8
Das müssen Sie beachten	8
Allgemeine Sicherheitshinweise	8
Sicherheitshinweise zum Arbeitsplatz	8
Sicherheitshinweise zum Arbeiten an der Elektrik	9
Verhalten im Notfall	9
Sicherheitseinrichtungen	10
Persönliche Schutzausrüstung	10
<b>Aufbau und Funktion</b>	<b>11</b>
Übersicht über den Holzspalter 7 t	11
Übersicht über den Holzspalter 8 t	12
Funktion	13
Verschleißteile	13
Symbole am Holzspalter	14
Nordforest Holzspalter 7 t	14
Nordforest Holzspalter 8 t	16
<b>Lieferumfang</b>	<b>18</b>
Lieferumfang auf Vollständigkeit prüfen	18
Nordforest Holzspalter 7 t	18
Nordforest Holzspalter 8 t	19
Transportschäden prüfen	19

DE

<b>Montage</b>	<b>20</b>
Holzspalter aufstellen	20
Betätigungsarme montieren	20
Elektrisch anschließen	21
Nordforest Holzspalter 8 t, 230V	21
Nordforest Holzspalter 7 t und 8 t, 400V	21
<b>Transport zum Arbeitsplatz</b>	<b>22</b>
<b>Inbetriebnahme und Bedienung</b>	<b>23</b>
Spalttisch einhängen	24
Holzklemmung einstellen	24
Verklemmte Holzstücke lösen	24
Holz spalten	25
Spaltlänge einstellen	26
<b>Reinigung und Wartung</b>	<b>27</b>
Führungen der Spaltsäule einfetten	28
Ölstand kontrollieren und Öl wechseln	29
Ölstand kontrollieren	30
Öl wechseln	31
<b>Außerbetriebnahme und Entsorgung</b>	<b>33</b>
<b>Lagerung</b>	<b>34</b>
<b>Störungen</b>	<b>34</b>
<b>Technische Daten</b>	<b>35</b>
Allgemeine Daten	35
Lärmemission	36
<b>Händler-Service</b>	<b>36</b>
<b>EG-Konformitätserklärung</b>	<b>37</b>
<b>Gewährleistung</b>	<b>38</b>
<b>Garantie</b>	<b>38</b>
<b>Index</b>	<b>39</b>

# Über diese Anleitung

## Gültigkeit

Diese Anleitung gilt für den Nordforest Holzspalter in den folgenden Varianten:

Maschine	Typ
Nordforest 7 t	Spaltkraft 7 t, 400V
Nordforest 8 t	Spaltkraft 8 t, 230V
Nordforest 8 t	Spaltkraft 8 t, 400V

DE

Sie richtet sich an Fachkräfte der Forstwirtschaft sowie an Brennholzseltwerber.

Die Anleitung enthält wichtige Informationen, um den Holzspalter sicher und sachgerecht zu transportieren, zu montieren und installieren, in Betrieb zu nehmen, zu bedienen, zu verwenden, zu warten und einfache Störungen selbst zu beseitigen.

## Darstellung der Warnhinweise


SIGNALWORT

**Art und Quelle der Gefahr!**

Folgen



- › Gefahrenabwehr

- Das **Warnzeichen** (Warndreieck) macht auf Lebens- oder Verletzungsgefahr aufmerksam.
- Das **Signalwort** gibt die Schwere der Gefahr an.
- Der Absatz „**Art und Quelle der Gefahr**“ benennt die Art oder Quelle der Gefahr.
- Der Absatz „**Folgen**“ beschreibt mögliche Folgen bei Nichtbeachtung des Warnhinweises.
- Der Absatz „**Gefahrenabwehr**“ gibt an, wie man die Gefahr umgehen kann. Diese Maßnahmen zur Gefahrenabwehr müssen Sie unbedingt einhalten!

Die Signalwörter haben folgende Bedeutung:

Warnwort	Bedeutung
<b>GEFAHR!</b>	Kennzeichnet eine Gefahr, die mit Sicherheit zum Tod oder schwerer Verletzung führen wird, wenn Sie die Gefahr nicht vermeiden.
<b>WARNUNG!</b>	Kennzeichnet eine Gefahr, die zum Tod oder schwerer Verletzung führen kann, wenn Sie die Gefahr nicht vermeiden.
<b>VORSICHT!</b>	Kennzeichnet eine Gefahr, die zu leichten bis mittelschweren Verletzungen führen kann, wenn Sie die Gefahr nicht vermeiden.
<b>ACHTUNG!</b>	Kennzeichnet mögliche Sachschäden. Die Umwelt, Sachwerte oder die Anlage selbst können Schaden nehmen, wenn Sie die Gefahr nicht vermeiden.

## Symbole in dieser Anleitung

Symbol	Bedeutung
	Wenn diese Information nicht beachtet wird, kann dies zu Verschlechterungen im Betriebsablauf führen.
	Handlungsanweisung: Beschreibt Tätigkeiten, die ausgeführt werden müssen.

## Sicherheitshinweise

Der Nordforest Holzspalter wurde gemäß den allgemein anerkannten Regeln der Technik hergestellt. Trotzdem besteht die Gefahr von Personen- und Sachschäden, wenn Sie die folgenden grundsätzlichen Sicherheitshinweise und die Warnhinweise vor Handlungsanweisungen in dieser Anleitung nicht beachten.

- › Lesen Sie diese Anleitung gründlich und vollständig, bevor Sie mit dem Nordforest Holzspalter arbeiten.
- › Bewahren Sie die Anleitung so auf, dass sie in einem leserlichen Zustand ist.

- › Stellen Sie sicher, dass die Anleitung jederzeit für alle Benutzer zugänglich ist.
- › Geben Sie den Nordforest Holzspalter an Dritte stets zusammen mit dieser Anleitung weiter.

## Bestimmungsgemäße Verwendung

Der Nordforest Holzspalter ist eine Maschine, die Sie ausschließlich zum Zerkleinern von Brennholz in Faserrichtung einsetzen dürfen. Dabei müssen Sie stets die Leistungsgrenzen der Maschine einhalten (siehe „Die mit Stern gekennzeichnete Tätigkeiten dürfen nur vom Fachhändler durchgeführt werden.“ auf Seite 35).

Der Holzspalter ist für den Einsatz in der Forstwirtschaft sowie für den Privatbereich zugelassen. Er ist ausschließlich für den Betrieb durch eine Person ausgelegt. Es dürfen niemals zwei oder mehrere Personen an einer Maschine arbeiten.

Die bestimmungsgemäße Verwendung schließt auch ein, dass Sie diese Anleitung und insbesondere das Kapitel „Sicherheitshinweise“ auf Seite 6 vollständig gelesen und verstanden haben.

## Nicht bestimmungsgemäße Verwendung

Jegliche nicht bestimmungsgemäße Verwendung ist unzulässig. Als nicht bestimmungsgemäße Verwendung gilt, wenn Sie

- die Zweihandbedienung umbauen, verändern oder außer Betrieb setzen,
- Sicherheitseinrichtungen entfernen oder verändern,
- den Holzspalter anders verwenden, als es im Kapitel „Bestimmungsgemäße Verwendung“ beschrieben ist,
- den Holzspalter unter Betriebsbedingungen verwenden, die von den in dieser Anleitung beschriebenen abweichen.

Bei nicht bestimmungsgemäßer Verwendung der Maschine erlöschen alle Garantieansprüche.

Der Hersteller haftet nicht für Schäden an der Maschine und für Personenschäden, die durch nicht bestimmungsgemäße Verwendung entstehen.

## Qualifikation des Personals

Die Nordforest Holzspalter dürfen nur von Personen bedient, gewartet und instand gesetzt werden, die sich anhand dieser Anleitung mit der Maschine und den damit verbundenen Gefahren vertraut gemacht haben.

Personen, die den Holzspalter montieren, bedienen, demontieren oder warten dürfen nicht unter dem Einfluss von Alkohol, sonstigen Drogen oder Medikamenten, die die Reaktionsfähigkeit beeinflussen, stehen.

Personen unter 18 Jahren dürfen nicht an Spaltmaschinen beschäftigt werden. Zulässig ist es jedoch, Personen über 16 Jahren derartige Tätigkeiten zu übertragen, soweit dies zur Erreichung eines Ausbildungszieles erforderlich und der Schutz durch die Aufsicht eines Fachkundigen gewährleistet ist.

## Das müssen Sie beachten

### Allgemeine Sicherheitshinweise

- › Halten Sie die Anweisungen in dieser Anleitung unbedingt ein, um Gefahren auszuschließen und Schäden zu vermeiden.
- › Halten Sie die einschlägigen Unfallverhütungsvorschriften sowie die sonstigen allgemein anerkannten sicherheitstechnischen, arbeitsmedizinischen und straßenverkehrsrechtlichen Regeln ein.
- › Nehmen Sie Instandsetzungs-, Einrichtungs-, Wartungs- und Reinigungsarbeiten sowie das Transportieren der Maschine nur bei abgeschaltetem Antrieb und stillstehendem Werkzeug vor.
- › Betreiben Sie den Holzspalter ausschließlich mit den vom Hersteller angebrachten bzw. vorgesehenen Schutzeinrichtungen.
- › Lassen Sie den Holzspalter nie unbeaufsichtigt in Betrieb.
- › Tragen Sie bei langen Haaren ein Haarnetz, wenn Sie am Holzspalter arbeiten.

### Sicherheitshinweise zum Arbeitsplatz

- › Achten Sie darauf, dass der Arbeitsplatz um den Holzspalter und die für den An- und Abtransport des Holzes erforderlichen Verkehrswege sicher sind.
- › Halten Sie den Arbeitsbereich von Holzresten, Hindernissen und Stolperstellen frei. Stumpfen Sie schlüpfrige und glatte Stellen ab.



Verwenden Sie dazu weder Sägemehl noch Holzasche, da ansonsten Rutschgefahr besteht.

- › Stellen Sie den Holzspalter auf einen ebenen, geraden und festen Untergrund auf.
- › Sorgen Sie am Arbeitsplatz für ausreichende Beleuchtung.
- › Stellen Sie sicher, dass zum Arbeiten ein ebener und trittfester Bereich mit ausreichender Bewegungsfreiheit zur Verfügung steht.

### **Sicherheitshinweise zum Arbeiten an der Elektrik**

Jegliche Arbeiten und Modifikationen an der elektrischen Ausrüstung der Maschine dürfen nur von unserem Servicepersonal vorgenommen werden. Die Maschine darf nur von unserem Servicepersonal geöffnet werden.

DE

Beschädigungen der Isolation oder einzelner Bauteile können lebensgefährlich sein. Bei Berührung von Spannung führenden Teilen besteht unmittelbare Lebensgefahr.

- › Prüfen Sie die Maschine auf Mängel wie lose Verbindungen oder Beschädigungen an der Isolation (Intervalle und Wartungstätigkeiten siehe „Reinigung und Wartung“ auf Seite 27).
- › Schalten Sie bei Mängeln an der elektrischen Ausrüstung die Spannungsversorgung sofort ab und kontaktieren Sie den Fachhändler.

Alle unter Spannung stehenden Teile des Holzspalters sind gegen Berühren isoliert oder durch feststehende, sicher befestigte und nur mit Werkzeug zu entfernende Schutzeinrichtungen verkleidet.

- › Entfernen Sie niemals feststehende, sicher befestigte Verkleidungen. Verletzungen durch elektrischen Schlag sind möglich.

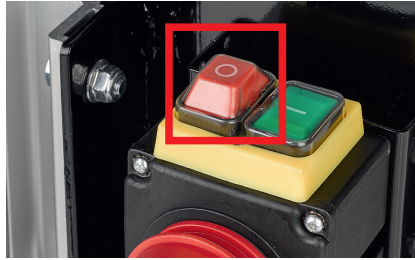
Feuchtigkeit kann zu Kurzschlüssen führen.

- › Halten Sie Feuchtigkeit von Spannung führenden Teilen fern.
- › Arbeiten Sie niemals im Regen und lassen Sie den Holzspalter niemals im Regen stehen.

### **Verhalten im Notfall**

Wenn z.B. durch Fehlfunktionen oder gefährliche Situationen unmittelbare Verletzungsgefahr für Personen besteht oder der Holzspalter beschädigt werden kann:

- › Setzen Sie die Maschine über den NOT-AUS-Schalter sofort außer Betrieb.



**Abb. 1:** NOT-AUS-Schalter

- › Trennen Sie den Holzspalter von der Spannungsversorgung.
- › Lassen Sie die Fehlfunktionen durch den Fachhändler beseitigen.

Bei einem Brand an der elektrischen Anlage des Holzspalters:

- › Verwenden Sie ausschließlich Löschmittel, die hierfür zugelassen sind (z. B. Pulverlöscher).

## Sicherheitseinrichtungen

Alle Sicherheitseinrichtungen müssen am Holzspalter verbleiben und dürfen nicht unbrauchbar gemacht werden. Wenn Sicherheitseinrichtungen außer Betrieb gesetzt oder um- bzw. abgebaut werden, sind Verletzungen der Bedienperson möglich.

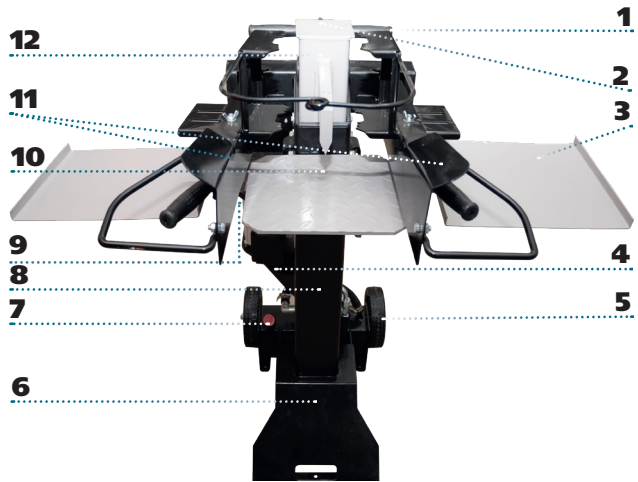
Alle durch bewegliche Teile bestehenden Gefahren sind durch die Zweihandbedienung minimiert. Der Holzspalter kann auch nicht betrieben werden, wenn ein Betätigungsarm immer in der unteren Stellung festgeklemmt wird. Es ist verboten, die Zweihandbedienung umzubauen bzw. außer Betrieb zu setzen. Wenn die Zweihandbedienung umgebaut bzw. außer Betrieb gesetzt wird, erhöht sich die Verletzungsgefahr beim Spaltvorgang.

## Persönliche Schutzausrüstung

- › Tragen Sie beim Bedienen stets folgende persönliche Schutzausrüstung:
  - Sicherheitsschuhe mit Stahlkappe
  - eng anliegende Kleidung
  - geeignete Arbeitshandschuhe
  - Augenschutz
  - Gehörschutz

# Aufbau und Funktion

## Übersicht über den Holzspalter 7 t

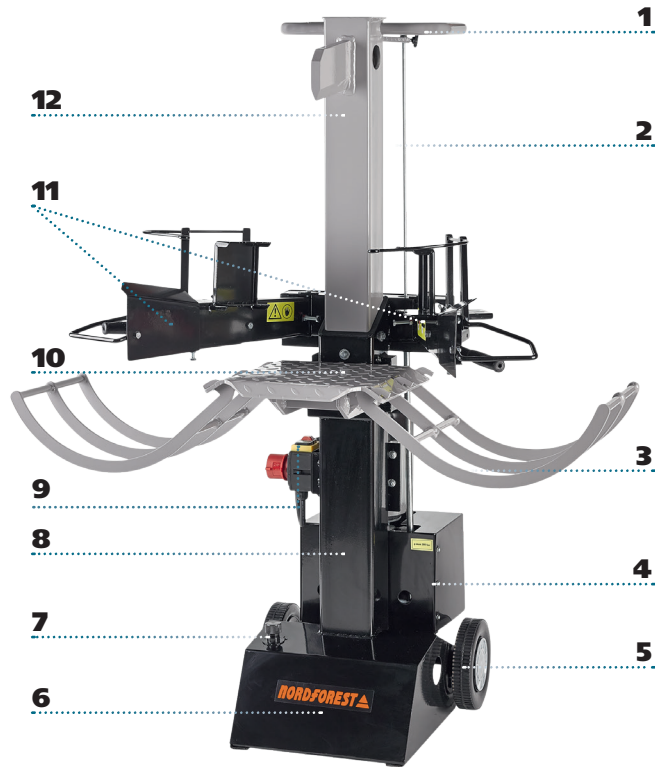


DE

**Abb. 2:** Übersicht über den Holzspalter 7 t

<b>1</b> Transportgriff	<b>7</b> Einfüllschraube am Öltank mit Ölmesstab
<b>2</b> Schaltstange	<b>8</b> Ständer
<b>3</b> Holzablageplatte	<b>9</b> Schalter mit NOT-AUS-Taster
<b>4</b> Motor	<b>10</b> Spalttisch
<b>5</b> Fahrwerk	<b>11</b> Betätigungsarme
<b>6</b> Öltank für Hydrauliköl	<b>12</b> Spaltsäule

## Übersicht über den Holzspalter 8 t



**Abb. 3:** Übersicht über den Holzspalter 8 t

1	Transportgriff	7	Einfüllschraube am Öltank mit Ölmesstab
2	Schaltstange	8	Ständer
3	Holzablage	9	Schalter mit NOT-AUS-Taster
4	Motor	10	Spalttisch
5	Fahrwerk	11	Betätigungsarme
6	Öltank für Hydrauliköl	12	Spaltsäule

## Funktion

Der Holzspalter ist mit einer mechanischen Zweihandsteuerung ausgerüstet. Diese dient dazu, dass der Bediener beim Arbeiten mit dem Holzspalter auf keinen Fall in den Spaltbereich fassen kann.

Um den Spaltvorgang zu starten, müssen Sie beide Betätigungsarme nach unten drücken. Die Spaltsäule fährt nach unten. Um die Quetschgefahr zu minimieren, ist der Endanschlag so eingestellt, dass der Spaltkeil den Spalttisch nicht erreicht.

Wenn Sie einen Betätigungsarm loslassen, wird der Spaltvorgang gestoppt. Die Spaltsäule verbleibt in ihrer Stellung und kehrt nicht in seine Ausgangsstellung zurück.

Wenn Sie beide Betätigungsarme loslassen, fährt die Spaltsäule wieder in ihre Ausgangsstellung (nach oben) zurück.

Wenn Sie nur einen Betätigungsarm betätigen, fährt die Spaltsäule nicht nach unten.

DE

## Verschleißteile

Verschleißteile, wie Gleitbacken und Führungen der Spaltsäule, sind vom Garantieanspruch ausgeschlossen.

- › Wenden Sie sich bei Bedarf an Ihren Händler.

## Symbole am Holzspalter

### Nordforest Holzspalter 7 t

Symbol	Beschreibung
	<p><b>Achtung! Stromschlaggefahr!</b></p>
	<p><b>Sicherheitsabstand einhalten!</b></p>
	<p><b>Achtung! Quetschgefahr!</b></p> <p>Dieser Aufkleber weist den Bediener darauf hin, dass im Bereich des Spaltkeils Quetschgefahr besteht.</p>
	<p><b>Achtung! Spalttisch richtig einhängen!</b></p> <p>Dieser Aufkleber warnt vor Gefahren durch einen falsch eingehängten Spalttisch (siehe „Spalttisch richtig einhängen“ auf Seite 24).</p>
	<p><b>Achtung! Drehrichtung beachten!</b></p> <p>Bei Nordforest 400-V-Holzspalter (7 t) (siehe „Elektrisch anschließen“ auf Seite 21)</p>

Symbol	Beschreibung
	<p><b>Vorsicht! Bei Nässe und Regen nicht verwenden!</b></p> <p>Dieser Aufkleber weist darauf hin, dass der Holzspalter bei Nässe und Regen nicht bedient werden darf.</p>
	<p><b>Bewegliche Maschinenteile!</b></p> <p>Dieser Aufkleber warnt vor Gefahren durch bewegliche Maschinenteile.</p>
	<p><b>Vorsicht! Nur für Betrieb durch eine Person!</b></p> <p>Dieser Aufkleber weist darauf hin, dass der Holzspalter nur von einer Person bedient werden darf.</p>
	<p><b>Instandsetzungs-, Einrichtungs-, Wartungs- und Reinigungsarbeiten nur bei abgeschaltetem Antrieb und stillstehendem Werkzeug vornehmen!</b></p>
	<p><b>Hebepunkt beachten!</b></p>
	<p><b>Schutzhandschuhe tragen!</b></p>
	<p><b>Arbeitsschutzschuhe tragen!</b></p>

DE

**Symbol**

**Beschreibung**



**Augen- und Gehörschutz tragen!**



**Vor der Inbetriebnahme die Betriebsanleitung und Sicherheitshinweise lesen und unbedingt einhalten!**



**Nordforest-Logo**

<b>NORDFOREST</b> 	
<small>Grube KG Hützelter Damm 38 - D-29646 Blispingen</small>	
<small>Bezeichnung</small>	<small>Holzspalter</small>
<small>Typ</small>	<small>NORDFOREST 7 t, 400 V B</small>
<small>Fabriknummer</small>	<small>400 V</small>
<small>Nennbetriebsspannung</small>	<small>2,1 kW</small>
<small>Leistung P1</small>	<small>16 A</small>
<small>Nennstrom</small>	<small>2920 1/min</small>
<small>Drehzahl</small>	<small>290 bar</small>
<small>max. Betriebsdruck</small>	<small>88 kg</small>
<small>Gewicht</small>	<small>46-124</small>
<small>Art.-Nr.</small>	
<small>Hersteller: Grube KG Hützelter Damm 38 - D-29646 Blispingen www.grube.de</small>	

**Typenschild**

Dieser Aufkleber enthält die Firmenbezeichnung des Herstellers und die wichtigsten technischen Daten.

**Nordforest Holzspalter 8 t**

**Symbol**

**Beschreibung**



**Instandsetzungs-, Einrichtungs-, Wartungs- und Reinigungsarbeiten nur bei abgeschaltetem Antrieb und stillstehendem Werkzeug vornehmen!**

Dieser Aufkleber warnt vor Quetschgefahr, wenn Instandsetzungs-, Einrichtungs-, Wartungs- und Reinigungsarbeiten bei laufendem Antrieb vorgenommen werden.



**Vor Inbetriebnahme Bedienungsanleitung und Sicherheitshinweise lesen und beachten!**

**Sicherheitsabstand einhalten!**



Symbol	Beschreibung
	<p><b>Bewegliche Maschinenteile!</b></p> <p>Dieser Aufkleber warnt vor Gefahren durch bewegliche Maschinenteile.</p>
	<p><b>Achtung Quetschgefahr!</b></p> <p>Dieser Aufkleber weist den Bediener darauf hin, dass im Bereich des Spaltkeils Quetschgefahr besteht.</p>
	<p><b>p max 200 bar</b></p> <p>Dieser Aufkleber zeigt den maximalen Betriebsdruck an.</p>
	<p><b>Achtung! Spalttisch richtig einhängen!</b></p> <p>Dieser Aufkleber warnt vor Gefahren durch einen falsch eingehängten Spalttisch (siehe „Spalttisch richtig einhängen“ auf Seite 24).</p>
	<p><b>Achtung! Drehrichtung beachten!</b></p> <p>Bei Nordforest 400-V-Holzspalter (8t) (siehe „Elektrisch anschließen“ auf Seite 21)</p>
	<p><b>Vorsicht! Nur für Betrieb durch eine Person!</b></p> <p>Dieser Aufkleber weist darauf hin, dass der Holzspalter nur von einer Person bedient werden darf.</p>
	<p><b>Schutzhandschuhe tragen!</b></p>
	<p><b>Arbeitsschutzschuhe tragen!</b></p>

DE

## Symbol

## Beschreibung



Augen- und Gehörschutz tragen!



Vor der Inbetriebnahme die Betriebsanleitung  
und Sicherheitshinweise lesen und unbedingt einhalten!



## Nordforest-Logo



## Typenschild

Dieser Aufkleber enthält die Firmenbezeichnung des Herstellers und die wichtigsten technischen Daten.

## Lieferumfang

### Lieferumfang auf Vollständigkeit prüfen

#### Nordforest Holzspalter 7 t

Zum Lieferumfang des Holzspalters 7 t gehören:

- ein Holzspalter
- zwei Bediengriffe mit Schutzbügel
- zwei Holzablageplatten
- zwei Bolzen
- zwei Splinte
- eine Bedienungsanleitung

## Nordforest Holzspalter 8 t

Zum Lieferumfang des Holzspalters 8 t gehören:

- ein Holzspalter
- zwei Bediengriffe mit Schutzbügel
- zwei halbrunde Holzablagen
- zwei Bolzen
- zwei Splinte
- eine Bedienungsanleitung

## Transportschäden prüfen

DE

Sichtbare Transportschäden erkennen Sie an Verpackungsschäden oder an zerkratzten und deformierten Teilen an der Maschine.

- › Vermerken Sie den Schaden unbedingt auf dem Frachtbrief: sowohl auf der Kopie, die Sie erhalten, als auch auf dem Frachtbrief, den Sie unterschreiben müssen.
- › Lassen Sie den Überbringer (Fahrer) unbedingt gegenzeichnen.

Sollte der Anlieferer sich weigern den Transportschaden zu bestätigen, ist es besser, wenn Sie die Annahme gänzlich verweigern und uns sofort informieren. Ein Anspruch im Nachhinein, ohne direkten Vermerk auf dem Frachtbrief, wird weder vom Spediteur noch von dem Transportversicherer anerkannt.

Wenn Sie einen verdeckten Transportschaden vermuten:

- › Melden Sie verdeckte Transportschaden spätestens nach zwei Tagen, das heißt, dass Sie in diesem Zeitraum Ihre angelieferte Ware überprüft haben müssen. Meldungen danach werden in der Regel nicht akzeptiert.
- › Vermerken Sie auf den Frachtpapieren in jedem Fall: „Die Warenannahme erfolgt unter Vorbehalt eines verdeckten Transportschadens“.

Versicherungen der Spediteure reagieren oftmals sehr misstrauisch und verweigern Ersatzleistungen. Versuchen Sie deshalb, die Schäden eindeutig nachzuweisen (eventuell Foto).

## Montage

### Holzspalter aufstellen

Der Holzspalter muss immer auf einem festen und ebenen Untergrund aufgestellt werden.

- › Halten Sie den Arbeitsbereich von Holzresten, Hindernissen und Stolperstellen frei.
- › Stumpfen Sie schlüpfrige und glatte Stellen ab. Verwenden Sie dazu weder Sägemehl noch Holzasche, da ansonsten Rutschgefahr besteht.

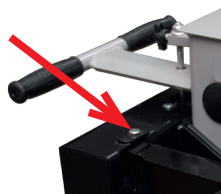
### Betätigungsarme montieren

Vor der Erstinbetriebnahme des Holzspalters müssen Sie die Betätigungsarme befestigen.



**Abb. 4:** Drehachse des Betätigungsarms, Holzspalter 8 t

- › Führen Sie das Rohr des Betätigungsarms in das Langloch der Betätigungswippe ein. Die Schutzbleche müssen dabei nach innen zeigen.
- › Führen Sie den mitgelieferten Bolzen so durch das Winkelblech des Holzspalters und den Betätigungsarm, dass der Bolzen die Drehachse bildet.



**Abb. 5:** Drehachse des Betätigungsarms, Holzspalter 7 t



**Abb. 6:** Splint

- › Sichern Sie den Bolzen mit dem mitgelieferten Splint. Setzen Sie dazu den Splint in die Bohrung des Bolzens ein und verbiegen Sie den Splint, um ihn gegen Herausfallen zu sichern.

## Elektrisch anschließen

### Nordforest Holzspalter 8 t, 230 V

Der Nordforest Holzspalter 8 t hat einen 230-V-Stromanschluss. Der Kabelquerschnitt sollte mindestens 1,5 mm<sup>2</sup> betragen.

- › Schließen Sie das Netzkabel an der Schalter-Stecker-Kombination an.

### Nordforest Holzspalter 7 t und 8 t, 400 V

#### **WARNUNG**

##### **Gefahr durch falsche Drehrichtung des Motors!**

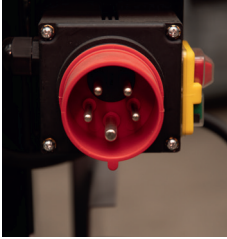
Die Hydraulikpumpe kann beschädigt werden.

- › Prüfen Sie vor der Inbetriebnahme die Drehrichtung des Motors.

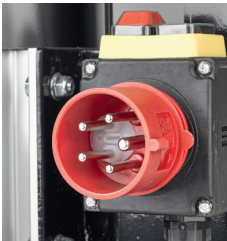
Der Nordforest Holzspalter 7 t und 8 t hat einen 400-V-Stromanschluss. Der Kabelquerschnitt für das Anschlusskabel sollte mindestens 2,5 mm<sup>2</sup> betragen. Die Länge sollte 25 m nicht überschreiten (Drehstrommotor 400 V).

Der Nullleiter des Holzspalters muss angeschlossen sein, da sonst kein Betrieb möglich ist.

- › Schließen Sie das Netzkabel an der Schalter-Stecker-Kombination an.
- › Prüfen Sie vor der Inbetriebnahme bei 400-V-Motoren die Drehrichtung durch kurzes Ein- und Ausschalten. Die Drehrichtung muss mit dem Pfeil auf dem Lüfterdeckel des Motors übereinstimmen.



**Abb. 7:** Phasenwender,  
Holzspalter 7 t



**Abb. 8:** Phasenwender,  
Holzspalter 8 t

Wenn die Drehrichtung nicht mit dem Pfeil auf dem Lüftergehäuse übereinstimmt:

- › Drehen Sie die beiden Pins des Phasenwenders mit einem Schraubendreher um 180°.

## Transport zum Arbeitsplatz

### ACHTUNG

#### Gefahr durch auslaufendes Hydrauliköl!

Wenn der Holzspalter beim Transport sehr weit nach hinten gekippt wird, kann aus dem Einfüllstutzen Öl austreten.

- › Verschließen Sie die Verschlusskappe des Öltanks vollständig, um einen unnötigen Ölverlust beim Transport zu verhindern.

Sie können den Holzspalter sehr einfach transportieren. Im hinteren Bereich ist eine Achse mit zwei Rädern angebracht. Im oberen Bereich der Spaltsäule ist ein Transportgriff angebracht.

- › Fahren Sie zum Transport des Holzspalters die Spaltsäule ganz nach unten.
- › Schließen Sie den Einfüllstutzen für das Hydrauliköl, um zu verhindern, dass beim Transport Öl ausläuft.
- › Ziehen Sie vor jeder Ortsveränderung den Netzstecker aus dem Anschluss des Holzspalters.

- › Kippen Sie den Holzspalter leicht nach hinten, bis die Räder auf dem Boden aufstehen.  
Der Holzspalter kann jetzt gerollt werden.

## Inbetriebnahme und Bedienung



### WARNUNG

#### Gefahr durch herunterfahrende Spaltsäule!

Schwere Verletzungen sind möglich.

- › Greifen Sie auf keinen Fall in den Spaltbereich, wenn sich die Spaltsäule bewegt.
- › Überprüfen Sie vor jedem Betrieb die Zweihandsteuerung.

- › Öffnen Sie vor der Inbetriebnahme des Holzspalters die Einfüllschraube am Öltank etwa eine 3/4-Umdrehung.

Dadurch ermöglichen Sie ein reibungsloses selbsttätiges Entlüften der Hydraulikanlage beim Arbeitsvorgang.

Die Einstellung des Steuerventils wird vom Herstellerwerk aus vorgenommen. Weitere Einstellungen sind nicht nötig.

### ACHTUNG

#### Gefahr durch Arbeiten bei niedrigen Temperaturen!

Bei niedrigen Temperaturen ist das Öl in der Hydraulikanlage sehr zähflüssig. Das sofortige Arbeiten (Spalten) bei niedrigen Temperaturen kann zu Schäden an der Hydraulikanlage führen.

- › Betreiben Sie den Holzspalter bei niedrigen Temperaturen erst einige Zeit im Leerlauf, damit sich das Hydrauliköl erwärmen kann.

## Spalttisch einhängen



**Abb. 9:** Spalttisch richtig einhängen

### **VORSICHT**

#### **Gefahr durch falsch eingehängten Spalttisch!**

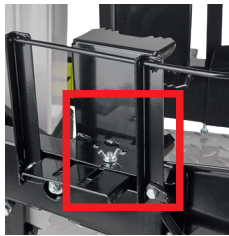
Holz kann beim Spaltvorgang unkontrolliert wegschleudern.

- › Stellen Sie sicher, dass die Haken des Spalttisches immer in die Halterungen greifen (siehe Abb. 9).

Um den Spalttisch einzuhängen:

- › Lösen Sie beide Schrauben mit einem Schraubenschlüssel.
- › Hängen Sie den Spalttisch ein, sodass die Haltenase einrastet.
- › Ziehen Sie die Schrauben nach dem Einhängen wieder mit dem Schraubenschlüssel handfest an.

## Holzklammer einstellen



**Abb. 10:** Flügelschraube an der Holzklammer

Um das Holz beim Spaltvorgang festzuhalten, sind an beiden Betätigungsarmen Holzklammern angebracht. Diese können Sie je nach Größe der Holzstämmen einstellen. Bei kleinen Holzdurchmessern müssen sie nach innen gestellt werden.

- › Lösen Sie zum Verstellen der Holzklammern die Flügelschrauben auf den Betätigungsarmen.
- › Stellen Sie die Holzklammer auf beiden Seiten auf das gleiche Maß ein.
- › Ziehen Sie nach dem Verschieben der Holzklammern die Flügelschrauben wieder fest an.

## Verklemmte Holzstücke lösen

Es kann vorkommen, das Holz nicht ganz durchgespalten wird und der Spaltkeil beim Hochfahren das Holz mit nach oben nimmt.

- › Lassen Sie dann die Spaltsäule in ihre Ausgangsstellung zurückfahren und schalten Sie den Holzspalter aus.
- › Schlagen Sie das Holz nach unten weg. Dazu können Sie einen Hammer benutzen.



## Holz spalten



### VORSICHT

#### Gefahr durch aufplatzendes oder wegrutschendes Holz!

Schräg auf dem Spalttisch stehendes Holz kann beim Spaltvorgang wegrutschen. Verastetes Holz kann aufplatzen.

- › Stellen Sie das zu spaltende Holz immer gerade auf den Spalttisch.
- › Achten Sie beim Spalten unbedingt darauf, dass das zu spaltende Holz nur auf dem Riffelblech des Spalttisches aufliegt.
- › Verwenden Sie auf keinen Fall Holz, welches nicht entastet wurde.

#### Gefahr durch unerlaubte Bedienung!

Personen, die den Holzspalter unerlaubt bedienen, können sich verletzen.

- › Schalten Sie immer den Holzspalter aus, wenn Sie sich von ihm entfernen.
- › Lassen Sie den Holzspalter niemals unbeaufsichtigt.

### ACHTUNG

#### Gefahr durch Dauerbetrieb!

Bei Dauerbetrieb des Holzspalters können hohe Temperaturen am Motor im Sammelkopf entstehen.

- › Halten Sie die vorgegebenen Umgebungsbedingungen ein (siehe „Die mit Stern gekennzeichnete Tätigkeiten dürfen nur vom Fachhändler durchgeführt werden.“ auf Seite 35).
  - › Sorgen Sie für eine ausreichende Belüftung.
- › Schalten Sie den Holzspalter ein.
  - › Stellen Sie das zu spaltende Holz auf den Spalttisch und drücken Sie beide Betätigungsarme nach innen.  
Dadurch wird das Holz fixiert.

Um den Spaltvorgang zu starten:

- › Drücken Sie beide Betätigungsarme gleichzeitig nach unten, um die Spaltsäule in Bewegung zu setzen. Halten Sie beide Betätigungsarme während des gesamten Spaltvorganges gedrückt.

Um den Spaltvorgang anzuhalten:

- › Lassen Sie einen Betätigungsarm los und halten Sie den anderen noch gedrückt.

Die Spaltsäule bleibt in ihrer aktuellen Position stehen.

Um den Spaltvorgang abubrechen oder zu beenden:

- › Lassen Sie beide Betätigungsarme los.

Die Spaltsäule fährt in ihre Ausgangslage zurück.

Wenn die Spaltsäule wieder in ihrer Ausgangsstellung steht:

- › Nehmen Sie das gespaltene Holz vom Spalttisch.
- › Reinigen Sie vor dem nächsten Spaltvorgang nach Bedarf den Spalttisch von Holzresten und Spänen.

Wenn der Arbeitsgang beendet ist:

- › Schalten Sie den Motor aus.
- › Verschließen Sie die Verschlusskappe des Öltanks wieder vollständig, um einen unnötigen Ölverlust beim Transport zu verhindern.

## **Spaltlänge einstellen**

Der Holzspalter ist bei der Auslieferung auf seine maximale Spaltlänge eingestellt. Beim Einschalten des Motors bewegt sich die Spaltsäule automatisch von der Transportstellung nach oben in die maximale Gesamthubhöhe.

Um Holz zu spalten, dessen Höhe deutlich unter dem Gesamthub des Holzspalters liegt, können Sie den Hub begrenzen. Die Hubhöhe kann stufenlos verstellt werden.



**Abb. 11:** Sterngriffschraube an der Schaltstange, Holzspalter 7 t



**Abb. 12:** Sterngriffschraube an der Schaltstange, Holzspalter 8 t

Um die Hubhöhe des Spaltkeils zu verringern, müssen Sie wie folgt vorgehen:

- › Fahren Sie die Spaltsäule in die gewünschte Höhe und stellen Sie den Motor aus. Dabei muss ein Betätigungsarm gedrückt bleiben, damit die Spaltsäule nicht wieder nach oben fahren kann.
- › Lösen Sie nun die Sterngriffschraube am Handgriff (hinter der Spaltsäule) und ziehen Sie die Schaltstange so weit wie möglich heraus.

Je weiter die Schaltstange herausgezogen wird, desto geringer wird die Spalthöhe.

- › Klemmen Sie die Schaltstange auf der gewünschten Höhe mit der Sterngriffschraube fest. Ziehen Sie dazu die Sterngriffschraube fest an.
- › Schalten Sie den Holzspalter wieder ein.

Die Spaltsäule kann jetzt nicht mehr bis auf seine maximale Länge ausfahren, da sie durch die Schaltstange begrenzt wird.

Um die maximale Spaltlänge einzustellen:

- › Halten Sie einen Betätigungsarm gedrückt.
- › Lösen Sie die Sterngriffschraube.
- › Lassen Sie den Betätigungsarm wieder los.

Die Spaltsäule fährt auf ihre maximale Spaltlänge aus.

- › Ziehen Sie die Sterngriffschraube danach wieder fest an.

DE

## Reinigung und Wartung



### WARNUNG

**Gefahr bei Wartungs-, Instandhaltungs- und Reinigungsarbeiten mit laufendem Antrieb!**

Verletzungen sind möglich.

- › Schalten Sie vor Wartungs-, Instandhaltungs- und Reinigungsarbeiten den Antrieb ab und sichern Sie den Holzspalter vor Wiedereinschalten.

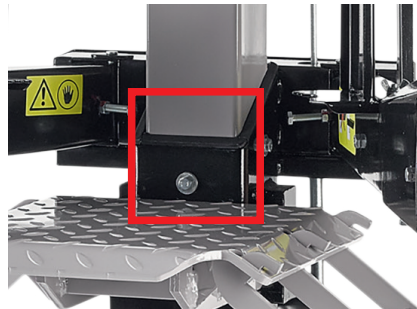
Folgende Arbeiten müssen Sie bei Bedarf durchführen:

- Holzspalter von Holzresten, Spänen und sonstigen Verschmutzungen reinigen
- Führung der Spaltsäule einfetten (siehe Seite 28)
- Hydraulikölstand kontrollieren und Öl ggf. nachfüllen (siehe Seite 29)
- Bei Ölverlust die Dichtheit der gesamten Hydraulikanlage (Schläuche und Verschraubungen) überprüfen
- Alle beweglichen Teile nach Bedarf schmieren

## Führungen der Spaltsäule einfetten

Um ein einwandfreies Verfahren der Spaltsäule zu gewährleisten, müssen Sie diese regelmäßig fetten. Sie können dazu herkömmliches Fett verwenden.

- › Geben Sie etwas Fett an die Stelle, an der die Spaltsäule in die Polyamidführungen eintritt.



**Abb. 13:** Spaltsäule einfetten

- › Fahren Sie die Spaltsäule einige Male auf und ab, bis sich das Fett gleichmäßig verteilt hat.



Wenden Sie sich an Ihren Fachhändler, wenn Sie die Führungen der Spaltsäule austauschen wollen.

## Ölstand kontrollieren und Öl wechseln

### ACHTUNG

#### **Beschädigung des Holzspalters durch Ölmenge!**

Wenn durch Ölmenge Luft in den Kreislauf gelangt, arbeitet zum einen der Holzspalter nicht mehr exakt (ruck- bzw. stoßartige Bewegungen) und zum Anderen kann die Hydraulikpumpe beschädigt werden.

- › Prüfen Sie regelmäßig den Stand des Hydrauliköles.
- › Betreiben Sie den Holzspalter niemals mit zu wenig oder ohne Öl.

#### **Beschädigung des Holzspalters durch verschmutztes Hydrauliköl!**

Wenn Schmutz in den Kreislauf gelangt, kann die Hydraulikpumpe beschädigt werden.

- › Achten Sie darauf, dass kein Schmutz, Holzspäne etc. in den Öltank gelangen kann.

#### **Umweltverschmutzung durch Altöl!**

Auslaufendes oder verschüttetes Altöl ist für die Umwelt schädlich!

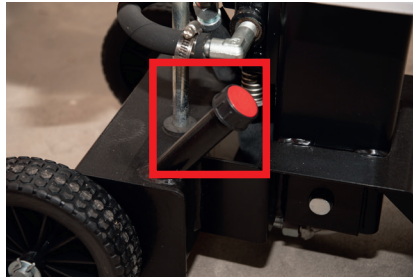
- › Stellen Sie sicher, dass beim Ölwechsel sämtliches Altöl aufgefangen wird.
- › Entsorgen Sie Altöl immer fachgerecht und bringen Sie es zu einer kontrollierten Entsorgungsstelle.



Der Öltank wird vom Werk mit Hydrauliköl gefüllt.

## Ölstand kontrollieren

Der Ölstand kann mit dem mitgelieferten Ölmesstab kontrolliert werden.



**Abb. 14:** Ölstutzen, Holzspalter 7 t



**Abb. 15:** Ölstutzen, Holzspalter 8 t

- › Schrauben Sie den Ölmesstab heraus und säubern Sie ihn.
  - › Tauchen Sie den Ölmesstab erneut bis zum Anschlag ein, ziehen Sie ihn wieder heraus und lesen Sie den Ölstand ab:
    - Wenn der Ölstand zwischen den beiden Markierungen liegt, ist der Ölstand in Ordnung.
    - Wenn der Ölstand unterhalb der unteren Markierung liegt, müssen Sie Öl mit Hilfe eines sauberen Trichters nachfüllen.
    - Wenn der Ölstand über der oberen Markierung liegt, müssen Sie etwas Öl ablassen.
  - › Schrauben Sie die Einfüllschraube wieder fest.
- Wenn Sie den Holzspalter wieder in Betrieb nehmen:
- › Öffnen Sie die Einfüllschraube am Öltank etwa eine 3/4-Umdrehung.

## Öl wechseln

Ölwechsel	Wann?
erster Ölwechsel	nach ca. 25–30 Betriebsstunden
alle weiteren Ölwechsel	ca. alle 50 Betriebsstunden bzw. 1 x jährlich

### **VORSICHT**

#### **Gefahr durch umstürzenden Holzspalter!**

Zum Ölwechsel müssen Sie den Holzspalter erhöht aufstellen, damit Sie das Ölauffanggefäß darunterstellen können.

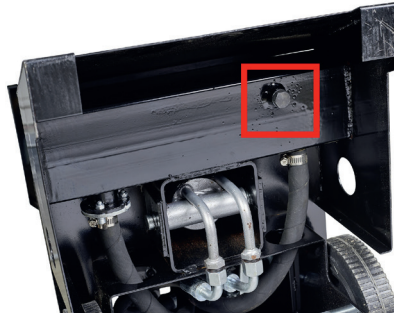
- › Stellen Sie sicher, dass der Holzspalter beim Ölwechsel nicht umstürzen kann.
- › Befestigen Sie ggf. den Holzspalter mit Rundschlingen an einer geeigneten Befestigung.

DE

Die Ablassschraube befindet sich an der Unterseite vom Öltank.

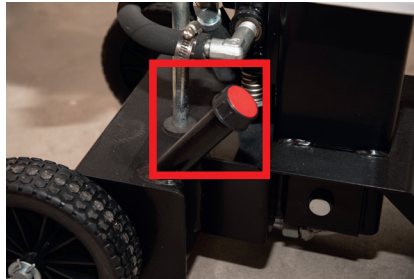


**Abb. 16:** Ablassschraube, Holzspalter 7 t



**Abb. 17:** Ablassschraube, Holzspalter 8 t

Die Einfüllschraube befindet sich links auf der Oberseite des Öltanks.



**Abb. 18:** Einfüllschraube mit Ölmesstab, Holzspalter 7 t




**Abb. 19:** Einfüllschraube mit Ölmesstab, Holzspalter 8 t



Sie benötigen für den Ölwechsel einen geeigneten Behälter für das Altöl:

- Der Behälter muss ölbeständig sein.
- Das Fassungsvermögen muss mindestens 7 Liter betragen.

 Bei einem kleineren Gefäß können Sie das Öl in mehreren Etappen ablassen.

Um Öl abzulassen:

- › Öffnen Sie die Einfüllschraube am Öltank etwa 3–4 Umdrehungen.
- › Stellen Sie einen Behälter unter den Ölablass und entfernen Sie die Ablassschraube.

DE

Um Öl einzufüllen:

- › Füllen Sie den Ölbehälter danach wieder auf. Wir empfehlen folgende Hydrauliköle:
  - DEA HD B 46
  - Shell Tellus 10-46
  - Esso Nuto H 46

**Bitte verwenden Sie kein biologisches Hydrauliköl!**

Nach dem Füllen des Ölbehälters:

- › Betätigen Sie den Holzspalter 3–4 Mal, um Luft aus dem Hydraulikkreislauf entweichen zu lassen.
- › Verschließen Sie danach den Öltank wieder mit der Einfüllschraube.

## Außerbetriebnahme und Entsorgung

Wenn die Maschine nicht mehr einsatztüchtig ist und verschrottet werden soll, müssen Sie sie deaktivieren und demontieren, d.h. Sie müssen die Maschine in einen Zustand bringen, in dem sie nicht mehr für die Zwecke, für die sie konstruiert wurde, eingesetzt werden kann.

- › Achten Sie beim Verschrottungsprozess darauf, dass die Grundstoffe der Maschine in einem Recyclingprozess wiederverwendet werden können.

**i** Die Herstellerfirma lehnt jede Verantwortung für eventuelle Personen- oder Sachschäden ab, die durch die Wiederverwendung von Maschinenteilen entstehen, wenn diese Teile für einen anderen als den ursprünglichen Sachzweck eingesetzt werden.

Um den Holzspalter zu deaktivieren, gehen Sie wie folgt vor:

- › Lassen Sie das Hydrauliköl aus dem Öltank ab und entsorgen Sie es umweltgerecht.
- › Blockieren Sie alle beweglichen Maschinenteile.
- › Bauen Sie alle Gummiteile von der Maschine ab und bringen Sie diese zu einer dafür vorgesehen Annahmestelle.
- › Bauen Sie alle elektrischen Bauelemente aus und entsorgen Sie diese getrennt von der Maschine bei kontrollierten Entsorgungsstellen.
- › Zerlegen Sie die Maschine in ihre Einzelteile und geben Sie alle Komponenten bei kontrollierten Entsorgungsstellen ab.

Nach der Deaktivierung und der Blockierung der beweglichen Teile besteht kein weiteres Restrisiko.

Wenn Sie den Holzspalter oder dessen Komponenten entsorgen:

- › Beachten Sie die Bestimmungen Ihres Landes.

## Lagerung

- › Lagern Sie den Holzspalter ausschließlich in geschlossenen Räumen.
- › Stellen Sie sicher, dass der Lagerraum gut belüftet und trocken ist.

## Störungen

Wenn Sie den Holzspalter nicht selbst reparieren können, wenden Sie sich an Ihren Händler oder an eine autorisierte Reparaturwerkstatt.

**i** Bevor Sie sich mit Ihrem Händler, einer autorisierten Reparaturwerkstatt oder der Herstellerfirma in Verbindung setzen, notieren Sie sich bitte die Daten und die Maschinenummer vom Typenschild. Diese Angaben werden bei der Problembehebung bzw. Ersatzteilbestellung benötigt.

In der folgenden Tabelle sind mögliche Fehler, Ursachen und ihre Beseitigung aufgelistet.

Bei allen Einstell-, Reinigungs-, Wartungs- und Reparaturarbeiten müssen Sie die Sicherheitsvorschriften einhalten.

Störung	Ursache	Beseitigung
Spaltsäule fährt nicht aus/ein	falsche Drehrichtung des Motors (400V)	Drehrichtung kontrollieren und ggf. Phasenwender richtig einstellen
	zu wenig Hydrauliköl	Auffüllen
Spaltsäule hat keine Kraft	zu wenig Hydrauliköl	Auffüllen
	Steuerventil verstellt	Einrichten*
	Pumpe abgenutzt	Ersetzen*
	Zylinderdichtsatz beschädigt	Ersetzen*
Spaltsäule stoppt bei der Arbeit	Holz zu groß oder zu astig	Holz drehen
Hydraulikleitungen werden sehr heiß	zu wenig Hydrauliköl	Auffüllen
	Pumpe beschädigt	Ersetzen*
	Steuerventil verstellt	Einrichten*
Elektromotor läuft nicht an	Netzstecker/Steckdose defekt	Ersetzen*
	Elektrisches Kabel defekt	Ersetzen
Elektromotor wird sehr heiß	eine Phase fehlt	Kontrollieren
	Kabelquerschnitt zu klein	Ersetzen
	Umwicklung des Motors beschädigt	Ersetzen*
Spaltsäule fährt ruckartig ein	zu wenig Fett an den Polyamidführungen	Polyamidführungen einfetten

DE

\* Die mit Stern gekennzeichnete Tätigkeiten dürfen nur vom Fachhändler durchgeführt werden.

## Technische Daten

### Allgemeine Daten

Technische Daten	Einheit	7t/400V	8t/230V	8t/400V
Spalthöhe	cm	55	54	54

Technische Daten	Einheit	7t/400V	8t/230V	8t/400V
Spaltkraft*	t	7	8	8
max. Betriebsdruck	bar	250	280	280
Motorleistung P1	kW	2,1	3,0	3,0
Bemessungsspannung	V	400 3N/ PE/AC3	230	400 3N/ PE/AC3
Vorsicherung	A	16 träge	16 träge	16 träge
Gesamthöhe ausgefahren	cm	152	152	152
Gesamthöhe eingefahren	cm	103	108	108
Breite	cm	56	58	58
Tiefe	cm	69	73	73
Gewicht	kg	88	116	113
min. Holzdurchmesser	cm	10	10	10
max. Holzdurchmesser	cm	35	45	45
Spalttisch	cm	25x27	30x35	30x35

\* Spaltkraft kann um  $\pm 10\%$  schwanken.

## Lärmemission

Die Ermittlung der Lärmemission erfolgte als Orientierungsmessung nach den gemeinsamen Grundsätzen für die Beurteilung des Lärms am Arbeitsplatz von technischen Arbeitsmitteln für die Land- und Forstwirtschaft und der allgemeinen Anleitung für die Messung des Lärms von technischen Arbeitsmitteln für die Land- und Forstwirtschaft mit folgenden Parametern:

Messpunkt am vorderen Rand der Maschine, 1600 mm hoch, 1000 mm vor der Maschine

**LpA = 79 dB(A).**

## Händler-Service

Der Händler-Service steht Ihnen bei Rückfragen zum Holzspalter gern zur Verfügung.



## Gewährleistung

Auf die Maschine wird die gesetzliche Gewährleistungsfrist gegeben. Auftretende Mängel, die nachweisbar auf Material- oder Montagefehler zurückzuführen sind, müssen unverzüglich dem Verkäufer angezeigt werden. Der Nachweis über den Erwerb der Maschine muss bei Inanspruchnahme der Gewährleistung durch Vorlage von Rechnung und Kassenbon erbracht werden. Die Gewährleistung ist ausgeschlossen, hinsichtlich der Teile, wenn die Mängel durch natürlichen Verschleiß, Temperatur-, Witterungseinflüsse sowie durch Defekte infolge mangelhaften Anschlusses, Aufstellung, Bedienung, Schmierung oder Gewalt entstanden sind. Weiterhin wird für Schäden durch ungeeignete missbräuchliche Verwendung der Maschine z.B. unsachgemäße Änderungen oder eigenverantwortliche Instandsetzungsarbeiten des Eigentümers oder von Dritten, aber auch bei vorsätzlicher Maschinenüberlastung keinerlei Gewährleistung übernommen.

Verschleißteile mit ohnehin eingeschränkter Lebensdauer (z.B. Keilriemen, Werkzeuge und andere Hilfsmittel) sowie alle Einstell- und Justierarbeiten, sind vollständig von der Gewährleistung ausgeschlossen.

## Garantie

Der Gewährleistungszeitraum beträgt bei ausschließlich privater Nutzung 24 Monate, bei gewerblichem bzw. beruflichem Einsatz oder Gebrauch bzw. bei Vermietung 12 Monate ab Auslieferungsdatum. Die gesetzliche Gewährleistung bleibt davon unberührt. Garantieleistungsansprüche sind durch den Käufer stets mittels des Original-Kaufbeleges nachzuweisen. Dieser ist dem Garantierantrag in Kopie beizufügen. Käuferadresse und Maschinentyp müssen bei beruflicher bzw. gewerblicher Nutzung eindeutig erkennbar sein.

Auftretende Mängel innerhalb der Garantiezeit durch Material- oder Herstellungsfehler sind, sofern sie trotz sachgemäßer Bedienung und Pflege der Maschine entstanden sind, durch Ausbesserung zu beseitigen.

# Index

## A

- Ablassschraube 31, 32
- Aufbau 11
- Außerbetriebnahme 33

## B

- Bedienung 23
- Bestimmungsgemäße Verwendung 7

## E

- Elektrisch anschließen 21
- Entsorgung 33

## F

- Führungen der Spaltsäule
  - austauschen 29
  - einfetten 28
- Funktion 13

## G

- Garantie 38
- Gewährleistung 38
- Gültigkeit der Anleitung 5

## H

- Holzklammer einstellen 24
- Holz spalten 25
- Holzspalter aufstellen 20
- Holzspaltertisch
- Position einstellen 24
- Holzstücke lösen 24

## I

- Inbetriebnahme 23

## K

- Konformitätserklärung 37

## L

- Lagerung 34
- Lärmemission 36
- Lieferumfang 16, 18

## M

- Montage 20

## N

- Nicht bestimmungsgemäße Verwendung 7
- NOT-AUS-Schalter 10

## O

- Ölstand kontrollieren 29
- Öl wechseln 29

## P

- Persönliche Schutzausrüstung 10
- Phasenwender 22

## Q

- Qualifikation des Personals 8

## R

- Reinigung 27

## S

- Service 36
- Sicherheitseinrichtungen 10
- Sicherheitshinweise 6
  - allgemeine 8
  - Elektrik 9
  - zum Arbeitsplatz 8
- Spaltlänge einstellen 26
- Störungen 34
- Symbole
  - an der Maschine 14
  - in der Anleitung 6

## T

- Technische Daten 35
- Transport 22
- Transportschäden 19

## U

- Übersicht über den Holzspalter 11, 12

## V

- Verhalten im Notfall 9
- Verschleißteile 13

## W

- Warnhinweise
  - Darstellung 5
- Wartung 27

## Z

- Zweihandbedienung 10

# Contents

---

<b>About this manual</b>	<b>42</b>
Validity	42
Presentation of warnings	42
Symbols in this manual	43
<hr/>	
<b>Safety instructions</b>	<b>43</b>
Intended use	44
Improper use	44
Qualification of personnel	44
You must observe these points	45
General safety instructions	45
Safety instructions regarding the workplace	45
Safety information for working on the electrics	45
Conduct in emergencies	46
Safety devices	47
Personal protective equipment	47
<hr/>	
<b>Design and function</b>	<b>48</b>
Overview of the 7 t wood splitter	48
Overview of the 8 t wood splitter	49
Mode of operation	50
Wearing parts	50
Symbols on the wood splitter	51
Nordforest 7 t wood splitter	51
Nordforest 8 t wood splitter	53
<hr/>	
<b>Included in the delivery</b>	<b>55</b>
Check that the delivery is complete	55
Nordforest 7 t wood splitter	55
Nordforest 8 t wood splitter	56
Checking for transport damage	56



<b>Assembly</b>	<b>57</b>
Setting up wood splitter	57
Fitting actuation arm	57
Connect the electrical system	58
Nordforest 8 t wood splitter, 230V	58
Nordforest 7 t and 8 t wood splitter, 400V	58
<b>Transport to the workplace</b>	<b>59</b>
<b>Commissioning and operation</b>	<b>60</b>
Attaching the splitting table	61
Setting wood clamping	61
Freeing jammed wood pieces	61
Splitting wood	62
Setting split length	63
<b>Cleaning and maintenance</b>	<b>64</b>
Greasing the splitting column guides	65
Checking the oil level and changing oil	66
Checking oil level	67
Changing oil	68
<b>Decommissioning and disposal</b>	<b>70</b>
<b>Storage</b>	<b>71</b>
<b>Faults</b>	<b>71</b>
<b>Technical specifications</b>	<b>72</b>
General data	72
Noise emission	73
<b>Dealer service</b>	<b>73</b>
<b>EC Declaration of Conformity</b>	<b>74</b>
<b>Warranty</b>	<b>75</b>
<b>Guarantee</b>	<b>75</b>
<b>Index</b>	<b>76</b>

EN

## About this manual

### Validity

This manual is applicable for the following Nordforest wood splitter variants:

Machine	Type
Nordforest 7 t	Splitting force 7 t, 400V
Nordforest 8 t	Splitting force 8 t, 230V
Nordforest 8 t	Splitting force 8 t, 400V

It is intended for persons working in the forestry industry and private firewood gatherers.

The manual contains important information on the safe and proper transport, assembly and installation, commissioning, operation, use and maintenance of the Nordforest wood splitter and also how to independently rectify simple faults.

### Presentation of warnings

 <b>SIGNAL WORD</b>
<p><b>Nature and source of hazard!</b></p> <p>Consequences</p> <ul style="list-style-type: none"> <li>› Hazard avoidance</li> </ul>



- The **warning sign** (warning triangle) indicates risks to life and limb.
- The **signal word** indicates the severity of the hazard.
- The section "**Nature and source of hazard**" indicates the nature or source of the hazard.
- The section "**Consequences**" describes the possible consequences of non-observance of the warning.
- The section "**Hazard avoidance**" indicates how the hazard can be avoided. It is essential that you implement these hazard avoidance measures!

The signal words have the following meanings:

Warning word	Meaning
<b>DANGER!</b>	Indicates a hazard that certainly will lead to severe, even fatal injuries if not avoided.
<b>WARNING!</b>	Indicates a hazard that will possibly lead to severe, even fatal injuries if not avoided.
<b>CAUTION!</b>	Indicates a hazard that will lead to light to moderately severe injuries if not avoided.
<b>ATTENTION!</b>	Indicates possible material damage. The environment, material or the machine itself may be damaged if the hazard is not avoided.

EN

## Symbols in this manual

Symbol	Meaning
	If this information is ignored, this can result in impairments to the operating process.
	Required action: Describes actions that must be performed.

## Safety instructions

The Nordforest wood splitter has been manufactured in accordance with generally accepted good engineering practice. Nevertheless, there is a risk of personal injury and material damage if you do not observe the following basic safety instructions and the warnings before operating instructions in this manual.

- › Read this manual through carefully and fully before you work with the Nordforest wood splitter.
- › Keep the manual in a safe place so that it is in a legible condition.
- › Make sure that the manual is always available to all users.
- › Always ensure that this manual is passed on to third parties together with the Nordforest wood splitter.

## Intended use

The Nordforest wood splitter is a machine that is exclusively suitable for chopping firewood in the direction of the grain. During this work, the performance limits of the machine must always be observed (see "The activities marked with an asterisk shall only be performed by the specialist dealer." on page 72).

The wood splitter is approved for use in forestry and private applications. It is intended exclusively for operation by one person. Two or more persons must never operate one machine.

Intended use also includes reading and understanding this manual completely, and in particular the chapter "Safety instructions" on page 43.

## Improper use

Any improper use is prohibited. Improper use includes

- converting, modifying or disabling the two-hand operation,
- removing or modifying safety devices,
- any other use of the wood splitter apart from those uses described in the "Intended use" chapter,
- using the wood splitter under operating conditions that deviate from those specified in this manual.

Improper use of the machine voids all guarantee claims.

The manufacturer is not liable for damage to the machine or for personal injuries that result from improper use.

## Qualification of personnel

The Nordforest wood splitter may only be operated, maintained and serviced by persons who have been familiarised with the machine and the associated hazards by reading this manual.

People who assemble, operate, disassemble or maintain the wood splitter must not be under the influence of alcohol, drugs or medication which could impair their reactions.

People under the age of 18 must not be employed on splitting machines. However, it is permissible to allow persons over 16 years of age to perform such work under the supervision of a qualified person where this is required to achieve a training objective.

## You must observe these points

### General safety instructions

- › It is essential to follow the instructions in this manual to avoid hazards and material damage.
- › Observe the relevant accident prevention regulations as well as the other generally accepted safety, occupational health and road traffic regulations.
- › Only perform servicing, set-up, maintenance and cleaning work, as well as transport of the machine with the drive switched off and the tool at a standstill.
- › Only operate the wood splitter with the protective equipment fitted or intended by the manufacturer.
- › Never leave the wood splitter unattended when in operation.
- › Wear a hairnet to cover long hair when working with the wood splitter.

EN

### Safety instructions regarding the workplace

- › Make sure that the working area around the wood splitter and the route for transporting the wood back and forth are safe.
- › Make sure that the working area is clear of wood scraps, obstacles and objects likely to cause tripping. Eliminate any slippery and smooth areas. To do so, either use sawdust or wood ash, otherwise there is a risk of slipping.
- › Erect the wood splitter on a level, horizontal and firm surface.
- › Ensure there is sufficient lighting in the workplace.
- › Ensure that you have a level area with safe footing and with sufficient freedom of movement.

### Safety information for working on the electrics

Any work on or modifications to the electrical equipment of the machine must be performed by our specialist personnel exclusively. The machine shall only be opened by our service personnel.

Damage to the insulation or individual components may pose a danger of death. Touching live parts results in a direct risk of death.

- › Check the machine for defects such as loose connections or damage to the insulation (for intervals and maintenance activities, see “Cleaning and maintenance” on page 64).
- › In case of defects to the electrical equipment, switch off the power supply immediately and contact the specialist dealer.

All live parts of the wood splitter are insulated against contact or are covered with fixed, securely fastened safety guards that can only be removed with tools.

- › Never remove fixed, securely fastened cladding. There is a risk of injury due to electric shock.

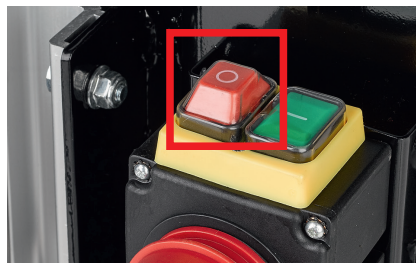
Moisture can cause short circuits.

- › Keep moisture away from live parts.
- › Never work in the rain and never leave the wood splitter out in the rain.

## Conduct in emergencies

If, for example, there is a direct risk of personal injuries or damage to the wood splitter due to malfunctions or hazardous situations:

- › Take the machine out of operation immediately with the EMERGENCY STOP switch.



**Fig. 1:** EMERGENCY STOP switch

- › Disconnect the wood splitter from the power supply.
- › Have the malfunctions rectified by the specialist dealer.

In case of a fire on the electrical equipment of the wood splitter:

- › Only use extinguishers that are approved for this (e.g. powder extinguishers).

## Safety devices

All safety devices must remain on the wood splitter and must never be rendered unserviceable. If safety devices are put out of operation, modified or changed, operating personnel may be injured.

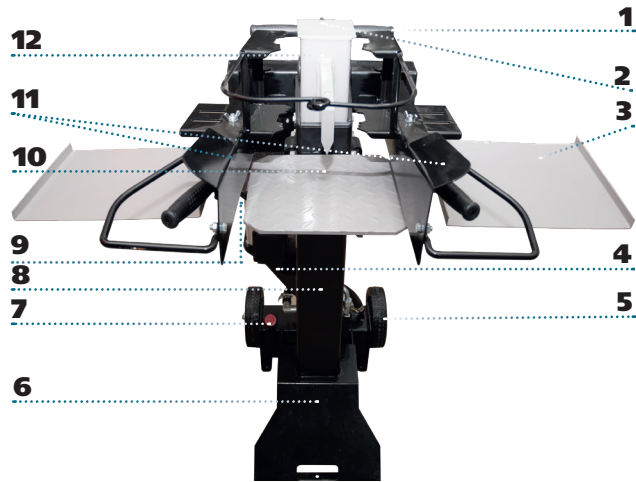
All dangers posed by moving parts are minimised by the two-hand operation. Furthermore, the wood splitter cannot be operated if an actuation arm is permanently clamped in the bottom position. It is prohibited to modify or bypass the two-hand operation. If the two-hand operation is modified or bypassed, the risk of injury during wood splitting increases.

## Personal protective equipment

- › Always wear the following personal protective equipment during operation:
  - Safety footwear with steel toe caps
  - Tight-fitting clothing
  - Suitable work gloves
  - Eye protection
  - Hearing protection

## Design and function

### Overview of the 7 t wood splitter

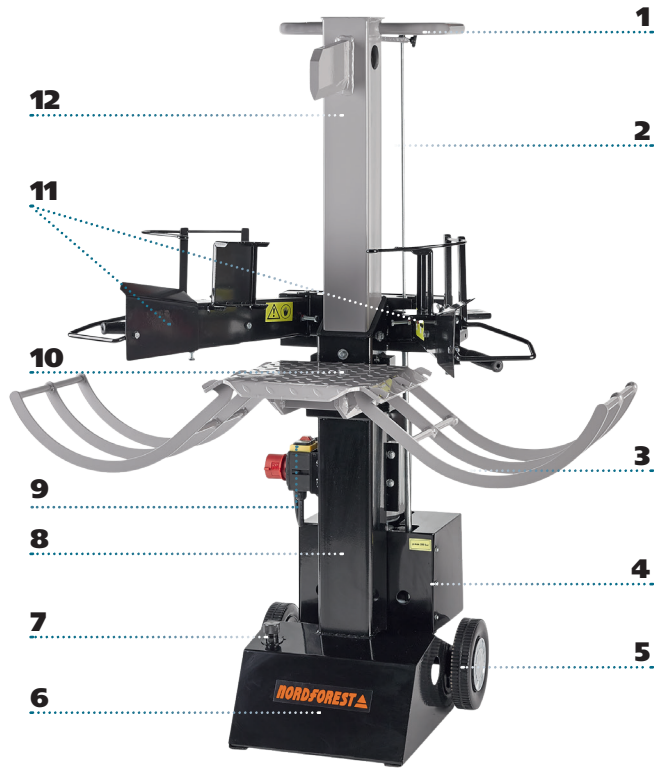


**Fig. 2:** Overview of the 7 t wood splitter

1	Transport handle	7	Filling screw on the oil tank with dipstick
2	Switching rod	8	Stand
3	Wooden shelf	9	Switch with EMERGENCY STOP button
4	Motor	10	Splitting table
5	Trolley	11	Actuation arms
6	Oil tank for hydraulic oil	12	Splitting column



## Overview of the 8t wood splitter



EN

**Fig. 3:** Overview of the 8t wood splitter

<b>1</b> Transport handle	<b>7</b> Filling screw on the oil tank with dipstick
<b>2</b> Switching rod	<b>8</b> Stand
<b>3</b> Wood rack	<b>9</b> Switch with EMERGENCY STOP button
<b>4</b> Motor	<b>10</b> Splitting table
<b>5</b> Trolley	<b>11</b> Actuation arms
<b>6</b> Oil tank for hydraulic oil	<b>12</b> Splitting column

## Mode of operation

The wood splitter functions by means of mechanical two-hand operation. This prevents the operator from reaching into the splitting area under any circumstances when working with the wood splitter.

In order to start the splitting process, you must press both actuation arms down. The splitting column drives downwards. To reduce the risk of crushing, the end stop is set such that the riving knife does not reach the splitting table.

If you release one of the actuation arms, the splitting process is stopped. The splitting column remains in position and does not return to its initial position.

If you release both actuation arms, the splitting column returns to its original position (upwards).

If you only release one actuation arm, the splitting column does not drive down.

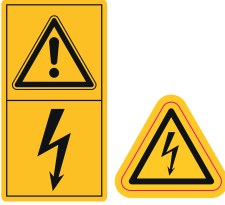




## Wearing parts

Wearing parts such as sliding jaws and splitting column guides are excluded from warranty claims.

- › Consult your dealer if necessary.

## Symbols on the wood splitter

### Nordforest 7 t wood splitter

Symbol	Description
	<p><b>Attention! Risk of electric shock!</b></p>
	<p><b>Maintain a safe distance!</b></p>
	<p><b>Attention! Risk of crushing!</b></p> <p>This sticker warns the operator that there is a risk of crushing in the area of the riving knife.</p>
	<p><b>Attention! Attach splitting table correctly!</b></p> <p>This sticker warns of the dangers of an incorrectly attached splitting table (see "Attach splitting table correctly" on page 61).</p>
	<p><b>Attention! Observe the direction of rotation!</b></p> <p>With Nordforest 400-V wood splitter (7 t) (see "Connect the electrical system" on page 58).</p>

EN

Symbol	Description
	<p><b>Caution! Do not use in wet or rainy conditions!</b></p> <p>This sticker instructs that the wood splitter must not be used in wet or rainy conditions.</p>
	<p><b>Moving machine parts!</b></p> <p>This sticker warns of the dangers of moving machine parts.</p>
	<p><b>Caution! Only for operation by one person!</b></p> <p>This sticker instructs that the wood splitter must only be operated by one person.</p>
	<p><b>Only perform servicing, set-up, maintenance and cleaning work with the drive switched off and the tool at a standstill!</b></p>
	<p><b>Observe the lifting point!</b></p>
	<p><b>Wear protective gloves!</b></p>
	<p><b>Wear safety footwear!</b></p>

**Symbol**

**Description**



**Wear eye and ear protection!**



**Read and comply with the manual and safety instructions before first use!**



**Nordforest logo**



**Type plate**

This sticker states the company name and the most important technical specs.

EN

**Nordforest 8 t wood splitter**

**Symbol**

**Description**



**Only perform servicing, set-up, maintenance and cleaning work with the drive switched off and the tool at a standstill!**



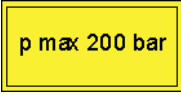





This sticker warns of a risk of crushing if servicing, set-up, maintenance and cleaning work are performed with the drive running.



**Read and comply with the operating manual and safety information before commissioning!**



**Maintain a safe distance!**

Symbol	Description
	<p><b>Moving machine parts!</b></p> <p>This sticker warns of the dangers of moving machine parts.</p>
	<p><b>Attention, risk of crushing!</b></p> <p>This sticker warns the operator that there is a risk of crushing in the area of the riving knife.</p>
	<p><b>p max 200 bar</b></p> <p>This sticker shows the maximum operating pressure.</p>
	<p><b>Attention! Attach splitting table correctly!</b></p> <p>This sticker warns of the dangers of an incorrectly attached splitting table (see "Attach splitting table correctly" on page 61).</p>
	<p><b>Attention! Observe the direction of rotation!</b></p> <p>With Nordforest 400-V wood splitter (8t) (see "Connect the electrical system" on page 58)</p>
	<p><b>Caution! Only for operation by one person!</b></p> <p>This sticker instructs that the wood splitter must only be operated by one person.</p>
	<p><b>Wear protective gloves!</b></p>
	<p><b>Wear safety footwear!</b></p>

**Symbol**

**Description**



**Wear eye and ear protection!**



**Read and comply with the manual and safety instructions before first use!**



**Nordforest logo**



**Type plate**

This sticker states the company name and the most important technical specs.

EN

## Included in the delivery

### Check that the delivery is complete

#### Nordforest 7 t wood splitter

The 7 t wood splitter scope of delivery includes:

- one wood splitter
- two operator handles with hoop guard
- two wooden shelves
- two pins
- two split pins
- an operating manual

## **Nordforest 8 t wood splitter**

The 8 t wood splitter scope of delivery includes:

- one wood splitter
- two operator handles with hoop guard
- two semi-circular wood racks
- two pins
- two split pins
- an operating manual

## **Checking for transport damage**

You can recognise visible transport damage through damaged packaging or scratched and deformed parts of the machine.

- › Immediately note damage on the delivery note: both on the copy that you retain and on the delivery note that you must sign.
- › Get the delivering party (driver) to countersign this note.

If the driver refuses to confirm the transport damage, it is better to completely refuse to accept the delivery and inform us immediately. A retrospective claim without direct comment on the delivery note will not be recognised by the carrier or by the transport insurer.

If you suspect hidden transport damage:

- › Report the hidden transport damage within two days at the latest, i.e. you must examine the delivered goods within this period. Reports of damage after this period are not usually accepted.
- › In any event, note on the delivery notes: "The delivery is accepted subject to reservation because of suspected transport damage."

The insurers of carriers are often sceptical and refuse compensation payments. Therefore, try to clearly document the damage (with a photo, for example).



# Assembly

## Setting up wood splitter

The wood splitter must always be set up on firm and level ground.

- › Make sure that the working area is clear of wood scraps, obstacles and objects likely to cause tripping.
- › Eliminate any slippery and smooth areas. To do so, either use sawdust or wood ash, otherwise there is a risk of slipping.

## Fitting actuation arm

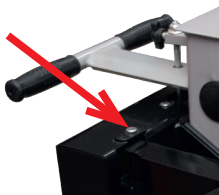
Before first commissioning of the wood splitter, fasten the actuation arms.

EN



**Fig. 4:** Axis of rotation of the actuation arm 8 t wood splitter

- › Guide the tube of the actuation arm into the elongated hole in the actuation rocker. When doing so, the protective plates must face inwards.
- › Guide the pins supplied through the bracket plate of the wood splitter and the actuation arm, such that the pin forms the axis of rotation.



**Fig. 5:** Axis of rotation of the actuation arm 7 t wood splitter



Fig. 6: Split pin

- › Secure the pin with the split pin provided. To do so, insert the split pin in the hole in the pin and bend the split pin to prevent it falling out again.

## Connect the electrical system

### Nordforest 8 t wood splitter, 230 V

The Nordforest 8 t wood splitter has a 230-V power connection. The cable cross section must be at least 1.5 mm<sup>2</sup>.

- › Connect the mains power cable to the switch/connector combination.

### Nordforest 7 t and 8 t wood splitter, 400 V

#### **WARNING**

##### **Danger due to incorrect rotational direction of the motor!**

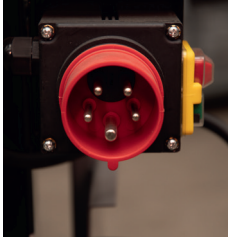
The hydraulic pump may be damaged.

- › Before commissioning, check the direction of rotation of the motor.

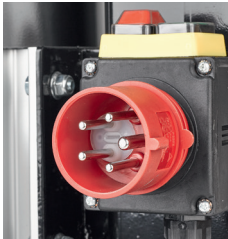
The Nordforest 7 t and 8 t wood splitter has a 400-V power connection. The cable cross section of the connecting cable should be at least 2.5 mm<sup>2</sup>. The length should not exceed 25 m (three-phase motor 400 V).

The neutral conductor of the wood splitter must be connected, otherwise operation is not possible.

- › Connect the mains power cable to the switch/connector combination.
- › Before commissioning, check the direction of rotation of 400-V motors by switching the machine on and off briefly. The direction of rotation must match with the arrow on the fan cover of the motor.



**Fig. 7:** Phased turner,  
7 t wood splitter



**Fig. 8:** Phased turner,  
8 t wood splitter

If the direction of rotation does not match with the arrow on the fan cover:

- › Turn the two pins of the phased turner through 180° with a screwdriver.

EN

## Transport to the workplace

### ATTENTION

**Danger due to leaking hydraulic oil!**

If the wood splitter is tilted very far backwards during transport, oil can leak out of the filler port.

- › Close the tank cap on the oil tank fully, in order to prevent an unnecessary loss of oil during transport.

The wood splitter is very easily transported. An axle is mounted at the rear with two wheels. A transport handle is mounted in the top area of the splitting column.

- › For transporting the wood splitter, drive the splitting column down fully.
- › Close the filler port for the hydraulic oil to prevent oil leaking out during transport.
- › Before changing location, always disconnect the mains plug from socket for the wood splitter.

- › Tilt the wood splitter back slightly until the wheels are on the ground. It is now possible to roll the wood splitter.

## Commissioning and operation

### **WARNING**

#### **Danger due to splitting column falling!**

Serious injuries are possible.

- › Never reach into the splitting area when the splitting column is moving.
  - › Always check the two-hand operation before use.
- 
- › Before starting up the wood splitter, open the filling screw on the oil tank roughly a 3/4 turn.  
This allows the hydraulic system to independently vent without difficulty during work.

The control valve is set in the manufacturer's factory. Further settings are not necessary.

### **ATTENTION**

#### **Danger due to work at low temperatures!**

The oil in the hydraulic system is very viscous at low temperatures. Starting work (splitting) immediately at low temperatures can lead to damage to the hydraulic system.

- › Run the wood splitter without a load at low temperatures for a short time first, so that the hydraulic oil can heat up.

## Attaching the splitting table



**Fig. 9:** Attach splitting table correctly

### **CAUTION**

#### **Danger due to incorrect attachment of the splitting table!**

Wood can be ejected out of control during the splitting process.

- › Ensure that the hooks on the splitting table always hook into the brackets (see fig. 9).

To attach the splitting table:

- › Loosen both screws with a spanner.
- › Attach the splitting table such that the retaining lug engages.
- › Following attachment, use the spanner to retighten the screws until hand-tight.

EN

## Setting wood clamping



**Fig. 10:** Wing screw on the wood clamp

In order to clamp the wood firmly during splitting, wood clamps are fitted on the two actuation arms. These can be adjusted to the size of the logs. With small wood diameters, they must be moved inwards.

- › To adjust the wood clamps, loosen the wing screws on the actuation arms.
- › Set the wood clamps on both sides to the same dimension.
- › After sliding the wood clamps, tighten the wing screws again.

## Freeing jammed wood pieces

It can arise that the wood cannot be fully split, and that the riving knife drags the wood with it when driving upwards.

- › Allow the splitting column to travel back to its initial position and switch the wood splitter off.
- › Knock the wood down and off. You can use a hammer for this.

## Splitting wood



### CAUTION

#### **Danger due to splintering or sliding wood!**

Wood that is placed on the splitting table at an angle can slide away during splitting. Knotty wood can splinter.

- › Always place the wood straight on the splitting table before splitting.
- › When splitting, always make sure the wood only lies on the checker plate of the splitting table.
- › Never use wood that has not been delimbed.

#### **Danger due to prohibited operation!**

Persons who perform prohibited operations with the wood splitter may injure themselves.

- › Always switch the wood splitter off if you are leaving the immediate vicinity.
- › Never leave the wood splitter unattended.

### ATTENTION

#### **Danger with continuous operation!**

If the wood splitter is operated continuously, high temperatures may arise at the motor in the collection head.

- › Observe the specified ambient conditions (see “The activities marked with an asterisk shall only be performed by the specialist dealer.” on page 72).
  - › Ensure there is sufficient ventilation.
- › Switch on the wood splitter.
  - › Place the wood on the splitting table for splitting and press both actuation arms inwards.  
This secures the wood in place.

To start the splitting process:

- › Press both actuation arms downwards at the same time to start the splitting column moving. Keep pressing both actuation arms throughout the entire splitting process.

To halt the splitting process:

- › Release one actuation arm and keep pressing the other one.  
The splitting column comes to a stop in its current position.

To abort or terminate the splitting process:

- › Release both actuation arms.  
The splitting column drives back to its starting position.

Once the splitting column is back in its starting position:

- › Remove the split wood from the splitting table.
- › Before starting the next splitting process, clean the splitting table to remove wood residues and chips if necessary.

Once operation is complete:

- › Switch the motor off.
- › Close the tank cap on the oil tank fully again, in order to prevent an unnecessary loss of oil during transport.

## Setting split length

The wood splitter is set to its maximum split length at the time of delivery. When the motor is switched on, the splitting column automatically moves upwards from the transport position to the maximum stroke height.

To split wood that has a height significantly below the full stroke of the wood splitter, you can reduce the stroke. The stroke height can be steplessly adjusted.



**Fig. 11:** Star grip screw on the switching rod, 7 t wood splitter

To reduce the stroke height of the riving knife, it is necessary to proceed as follows:

- › Drive the splitting column to the desired height and switch the motor off. The actuation arms must remain pressed at this time, so that the splitting column cannot travel any further upwards.
- › Now undo the star grip screw on the handle (behind the splitting column) and draw the switching rod as far out as possible.

The further the switching rod is drawn out, the lower the splitting height.

- › Clamp the switching rod at the desired height with the star grip screw. To do so, firmly tighten the star grip screw.
- › Switch the wood splitter on again.

The splitting column can now no longer be driven out to its maximum length because it is limited by the switching rod.

To set the maximum split length:

- › Press and hold an actuation arm.
- › Loosen the star grip screw.
- › Release the actuation arm again.

The splitting column drives to its maximum splitting length.

- › Then firmly retighten the star grip screw.



**Fig. 12:** Star grip screw on the switching rod, 8 t wood splitter

## Cleaning and maintenance



### WARNING

#### **Danger during maintenance, servicing and cleaning work with a running drive!**

Injuries are possible.

- › Switch off the drive before performing maintenance, servicing and cleaning work, and secure the wood splitter against switching on again.



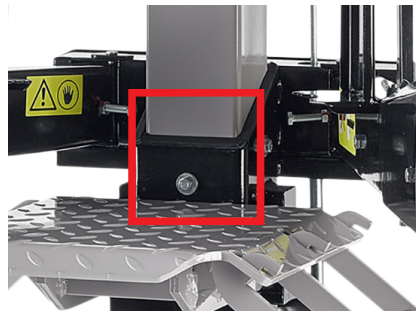
You must perform the following work if necessary:

- Clean the wood splitter of wood residues, wood chips and other dirt
- Grease the splitting column guide (see page 65)
- Check the hydraulic oil level and top up the oil if necessary (see page 66)
- With an oil loss, check the leak-tightness of the complete hydraulic system (hoses and screw connections)
- Lubricate all moving parts if necessary

## Greasing the splitting column guides

To guarantee faultless driving of the splitting column, you must grease this regularly. You can use conventional grease for this.

- › Apply a small amount of grease at the point where the splitting column enters the polyamide guides.



**Fig. 13:** Greasing the splitting column

- › Drive the splitting column up and down a few times until the grease is distributed evenly.



Contact your specialist dealer if you wish to replace the splitting column guides.

## Checking the oil level and changing oil

### ATTENTION

#### **Damage to the wood splitter due to a lack of oil!**

If low oil results in air entering the circuit, the wood splitter will no longer work precisely (jerky or sudden movements) and the hydraulic pump may also be damaged.

- › Check the level of the hydraulic oil regularly.
- › Never operate the wood splitter with insufficient oil or without oil.

#### **Damage to the wood splitter due to contaminated hydraulic oil!**

If dirt enters the circuit, this can result in damage to the hydraulic pump.

- › Ensure that no dirt, wood chips, etc. enter the oil tank.

#### **Environmental pollution due to used oil!**

Leaked or spilled oil is harmful to the environment!

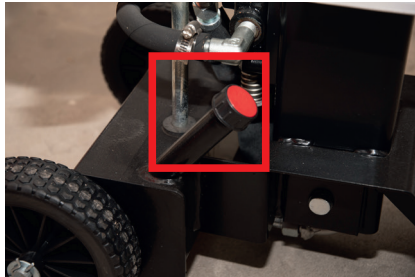
- › Make sure that all used oil is collected when performing an oil change.
- › Always dispose of used oil correctly and take it to a controlled disposal point.



The oil tank is filled with hydraulic oil in the factory.

### Checking oil level

The oil level can be checked with the dipstick provided.



**Fig. 14:** Oil nozzle, 7 t wood splitter



**Fig. 15:** Oil nozzle, 8 t wood splitter

- › Unscrew the dipstick and wipe it clean.
  - › Insert the dipstick again fully, then draw it out and read off the oil level:
    - If the oil lies between the two markings, the oil level is OK.
    - If the oil level lies below the bottom marking, you must top up the oil with the help of a clean funnel.
    - If the oil level lies above the top marking, you must drain off a little oil.
  - › Screw the filling screw on tight again.
- If you wish to put the wood splitter back into operation:
- › Open the filling screw on the oil tank roughly a 3/4 turn.

EN

## Changing oil

Oil change	When?
first oil change	after approx. 25-30 operating hours
all further oil changes	approx. every 50 operating hours or 1 x annually

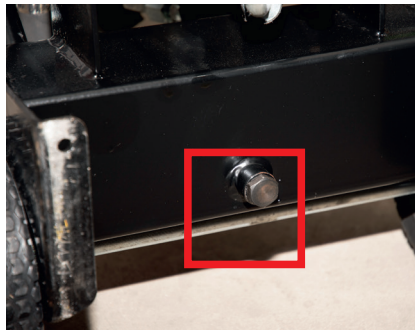
### CAUTION

#### **Danger due to toppling wood splitter!**

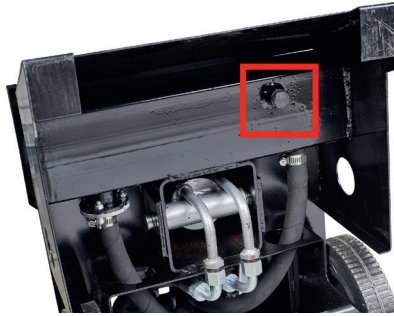
To change the oil, you must elevate the wood splitter slightly, so that you can place the oil collection container beneath it.

- › Make sure the wood splitter cannot topple during the oil change.
- › If necessary, fasten the wood splitter on a suitable mounting with round slings.

The discharge screw is located on the underside of the oil tank.

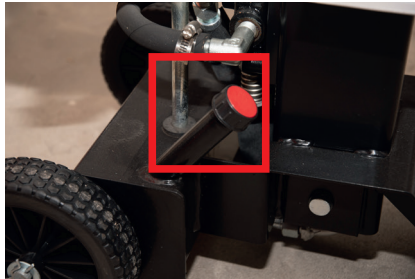


**Fig. 16:** Discharge screw, 7 t wood splitter



**Fig. 17:** Discharge screw, 8 t wood splitter

The filling screw is located on the top left side of the oil tank.



**Fig. 18:** Filling screw with dipstick, 7 t wood splitter




**Fig. 19:** Filling screw with dipstick, 8 t wood splitter

EN

When performing an oil change, you will need a suitable container for the used oil:

- The container must be oil-resistant.
- The capacity must be at least 7 litres.

 With a smaller vessel, you can drain the oil in multiple stages.

To drain off the oil:

- › Open the filling screw on the oil tank roughly 3-4 turns.
- › Place a container beneath the oil discharge point and remove the discharge screw.

To add oil:

- › Fill the oil tank again afterwards. We recommend the following hydraulic oils:
  - DEA HD B 46
  - Shell Tellus 10-46
  - Esso Nuto H 46

**Please do not use biological hydraulic oil!**


After filling the oil tank:

- › Actuate the wood splitter 3-4 times to allow air to escape from the hydraulic circuit.
- › Then close the oil tank again with the filling screw.

## Decommissioning and disposal

If the machine is no longer operable and is ready for scrapping, you must deactivate and disassemble it, i.e. you must bring the machine into a condition whereby it can no longer be used for the purposes for which it was designed.

- › During the scrapping process, note that the basic materials of the machine may be reused in the recycling process.

 The manufacturing company rejects all responsibility for any personal injury or material damage that is caused by the reuse of machine parts, where these are used for any purpose other than the original material purpose.

Proceed as follows to deactivate the wood splitter:

- › Drain the hydraulic oil from the oil tank and dispose of it in an environmentally friendly manner.
- › Block all moving machine parts.
- › Disassemble all rubber parts from the machine and take these to a designated collection point.
- › Disassemble all electrical components and dispose of these separately to the machine at controlled disposal points.
- › Dismantle the machine into its individual parts and submit all components to controlled disposal points.

After deactivating and blocking the moving parts, no further residual risk exists.

When disposing of the wood splitter or its components:

- › Observe the nationally applicable regulations.


EN

## Storage

- › Only store the wood splitter in enclosed rooms.
- › Ensure that the storage room is well ventilated and dry.

## Faults

If you are not able to repair the wood splitter yourself, contact your dealer or an authorised repair workshop.

-  Before you contact your dealer, an authorised repair workshop or the manufacturer, please note the specifications and the machine number on the type plate. These details are required to rectify the problem or order spares.

The possible faults, causes and remedies are listed in the table below.  
The safety regulations must be observed for all set-up, cleaning, maintenance and repair work.

<b>Fault</b>	<b>Cause</b>	<b>Remedy</b>
Splitting column does not drive out/in	Incorrect turning sense of the motor (400 V)	Check the direction of rotation and set the phased turner correctly if necessary
	Hydraulic oil too low	Top up
Splitting column has no force	Hydraulic oil too low	Top up
	Control valve setting incorrect	Adjust*
	Pump worn	Replace*
	Cylinder gasket insert damaged	Replace*
Splitting column stops during work	Wood too big or knotty	Turn wood
Hydraulic lines become very hot	Hydraulic oil too low	Top up
	Pump damaged	Replace*
	Control valve setting incorrect	Adjust*
Electric motor does not start	Mains plug/socket defective	Replace*
	Electrical cable defective	Replace
Electric motor becomes very hot	One phase missing	Check
	Cable cross section too small	Replace
	Motor winding damaged	Replace*
Splitting column jerky when driving in	Insufficient grease on the polyamide guides	Grease polyamide guides

\* The activities marked with an asterisk shall only be performed by the specialist dealer.

## Technical specifications

### General data

<b>Technical specifications</b>	<b>Unit</b>	<b>7t/400V</b>	<b>8t/230V</b>	<b>8t/400V</b>
Splitting height	cm	55	54	54



Technical specifications	Unit	7t/400V	8t/230V	8t/400V
Splitting force*	t	7	8	8
max. operating pressure	bar	250	280	280
Motor power P1	kW	2.1	3.0	3.0
Rated voltage	V	400 3N/ PE/AC3	230	400 3N/ PE/AC3
Pre-fuse	A	16 slow blow	16 slow blow	16 slow blow
Total height extended	cm	152	152	152
Total height retracted	cm	103	108	108
Width	cm	56	58	58
Depth	cm	69	73	73
Weight	kg	88	116	113
min. wood diameter	cm	10	10	10
max. wood diameter	cm	35	45	45
Splitting table	cm	25x27	30x35	30x35

EN

\* Splitting force can fluctuate by  $\pm 10\%$ .

## Noise emission

The noise emissions are determined as an orientation measurement in accordance with the common principles for the assessment of noise in the workplace from technical equipment for agriculture and forestry, and the general instructions for the measurement of noise from technical equipment for agriculture and forestry with the following parameters:

Measuring point at the front edge of the machine, 1600mm high, 1000mm in front of the machine

**LpA = 79 dB(A).**

## Dealer service

Our dealer service will be happy to help with your queries about the wood splitter.

## EC Declaration of Conformity

Name of the manufacturer GRUBE KG Forstgerätestelle  
Address Hützelzer Damm 38, 29646 Bispingen  
Article designation Wood splitter  
Article number 46-113, 46-114, 46-124  
Types Nordforest 8 t + LS8000B/230 V  
Nordforest 8 t + LS8000B/400 V  
Nordforest 7 t + LS7000C/400 V  
Serial number See type plate

We, the exhibitors, declare under our sole responsibility that the articles mentioned are in compliance with the requirements and regulations of the following directives:

2006/42/EC      2014/30/EU      2011/65/EU      2015/863/EU

and that the following specifications and harmonised standards have been applied:


- EN 55014-1:2017+A11, EN IEC 55014-1:2021
- EN 61000-3-2:2014, EN IEC 61000-3-2:2019+A1
- EN 61000-3-11:2000, EN IEC 61000-3-11:2019
- EN 55014-2:1997+A1+A2, EN IEC 55014-2:2021
- EN 609-1:2017

It is prohibited to modify the machines. This declaration is invalidated in case of any change to the machine that has not been approved by us.

Signed for and on behalf of:      Grube KG Forstgerätestelle  
Hützelzer Damm 38  
29646 Bispingen  
Germany

Bispingen, 01/08/2022

Manufacturer, place and date of issue

  
Dr. Günther Grube (Managing Director)

## Warranty

The statutory warranty period applies to the machine. The vendor must be immediately notified of defects which are demonstrably attributable to material or assembly errors. When making a warranty claim, proof of the purchase of the machine must be provided by submitting the invoice and the receipt. The warranty is excluded for parts if the defects are due to natural wear and tear, the effects of temperature and weather, as well as defects due to faulty connection, installation, operation, lubrication or force. Furthermore, no warranty is extended for damage caused by improper use of the machine, e.g. improper modifications or repair work carried out independently by the owner or third parties, and also in the case of deliberate overloading of the machine.

Wearing parts with a limited lifetime (e.g. V-belts, tools and other auxiliary equipment) as well as all setting and adjustment work, are completely excluded from the warranty.

EN

## Guarantee

The warranty period is 24 months for exclusively private use, 12 months from the date of delivery for commercial or professional use or rental. The above is without prejudice to the statutory warranty period. Guarantee claims must always be supported by the buyer by means of the original purchase document. A copy thereof is to be appended to the guarantee application. Buyer address and machine type must be clearly identifiable for professional or commercial use.

Defects occurring during the guarantee period due to faults in material or manufacture shall be remedied by repairs if they have arisen in spite of proper operation and maintenance of the machine.

# Index

## A

Assembly 57

## C

Changing oil 66

Checking oil level 66

Cleaning 64

Commissioning 60

Conduct in emergencies 46

Connect the electrical system 58

## D

Declaration of conformity 74

Decommissioning 70

Design 48

Discharge screw 68, 69

Disposal 70

## E

EMERGENCY STOP switch 46

## F

Faults 71

Freeing wood pieces 61

## G

Guarantee 75

## I

Improper use 44

Included in the delivery 53, 55

Intended use 44

## M

Maintenance 64

Mode of operation 50

## N

Noise emission 73

## O

Operation 60

Overview of wood splitter  
48, 49

## P

Personal protective  
equipment 47

Phased turner 59

## Q

Qualification of personnel 44

## S

Safety devices 47

Safety instructions 43

Electrics 45

general 45

on workplace 45

Service 73

Setting split length 63

Setting up wood splitter 57

Setting wood clamping 61

Splitting column guides

greasing 65

replacing 66

Splitting wood 62

Storage 71

Symbols

in the manual 43

on machine 51

## T

Technical specifications 72

Transport 59

Transport damage 56

Two-hand operation 47

## V

Validity of the guide 42

## W

Warranty 75

Wearing parts 50

Wood splitting table

Setting position 61



## Sommaire

<b>À propos de ce mode d'emploi</b>	<b>80</b>
Validité	80
Représentation des avertissements	80
Symboles utilisés dans ce mode d'emploi	81
<b>Consignes de sécurité</b>	<b>81</b>
Utilisation conforme	82
Utilisation non conforme	82
Qualification du personnel	83
Veillez respecter ce qui suit	83
Consignes de sécurité générales	83
Consignes de sécurité concernant le poste de travail	83
Consignes de sécurité concernant le travail sur le système électrique	84
Comportement à adopter en cas d'urgence	84
Dispositifs de sécurité	85
Équipement de protection individuelle	85
<b>Structure et fonctionnement</b>	<b>86</b>
Aperçu du fendeur de bois 7 t	86
Aperçu du fendeur de bois 8 t	87
Fonctionnement	88
Pièces d'usure	88
Symboles utilisés sur le fendeur de bois	89
Fendeur de bois Nordforest 7 t	89
Fendeur de bois Nordforest 8 t	91
<b>Contenu de la livraison</b>	<b>93</b>
Vérifiez que la livraison est complète.	93
Fendeur de bois Nordforest 7 t	93
Fendeur de bois Nordforest 8 t	94
Contrôle visant à repérer les dommages liés au transport	94

<b>Montage</b>	<b>95</b>
Installation du fendeur de bois	95
Montage des bras d'actionnement	95
Raccordement électrique	96
Fendeur de bois Nordforest 8 t, 230V	96
Fendeur de bois Nordforest 7 t et 8 t, 400V	96
<b>Transport jusqu'au poste de travail</b>	<b>97</b>
<b>Mise en service et commande</b>	<b>98</b>
Accrocher la table de fendage	99
Réglage du dispositif de serrage	99
Desserrage des pièces de bois coincées	99
Fendage du bois	100
Réglage de la longueur de fendage	101
<b>Nettoyage et maintenance</b>	<b>102</b>
Graissage des guidages de la colonne de fendage	103
Contrôle du niveau d'huile et vidange de l'huile	104
Contrôle du niveau d'huile	105
Vidange de l'huile	106
<b>Mise hors service et élimination</b>	<b>108</b>
<b>Stockage</b>	<b>109</b>
<b>Dysfonctionnements</b>	<b>109</b>
<b>Caractéristiques techniques</b>	<b>110</b>
Caractéristiques générales	110
Émissions sonores	111
<b>Service après-vente du revendeur</b>	<b>111</b>
<b>Déclaration de conformité CE</b>	<b>112</b>
<b>Garantie</b>	<b>113</b>
<b>Garantie</b>	<b>113</b>
<b>Index</b>	<b>114</b>

FR

## À propos de ce mode d'emploi

### Validité

Ce mode d'emploi concerne le fendeur de bois Nordforest dans les variantes suivantes :

Machine	Type
Nordforest 7 t	Force de fendage 7 t, 400 V
Nordforest 8 t	Force de fendage 8 t, 230 V
Nordforest 8 t	Force de fendage 8 t, 400 V

Il s'adresse aux spécialistes de la sylviculture ainsi qu'aux ramasseurs de bois de chauffe.

Le mode d'emploi contient des informations importantes permettant de transporter, de monter, d'installer, de mettre en service, de commander, d'utiliser et d'entretenir de manière sûre et correcte le fendeur de bois et d'éliminer soi-même les dysfonctionnements simples.

### Représentation des avertissements


MOT DE SIGNALISATION

**Type et source du danger !**

Conséquences

- › Prévention des dangers

- Le **symbole d'avertissement** (triangle d'avertissement) attire l'attention sur un risque de blessures graves voire mortelles.
- Le **mot de signalisation** indique la gravité du risque.
- Le paragraphe « **Type et source du danger** » indique le type et la source du danger.
- Le paragraphe « **Conséquences** » décrit les conséquences possibles en cas de non-respect de l'avertissement.
- Le paragraphe « **Prévention des dangers** » indique la manière dont il est possible d'éviter le danger. Ces mesures de prévention des dangers doivent impérativement être respectées !





Les mots de signalisation signifient :

Avertissement	Signification
<b>DANGER !</b>	Signale la présence d'un danger qui entraîne des blessures graves voire mortelles s'il n'est pas évité.
<b>AVERTISSEMENT !</b>	Signale la présence d'un danger qui peut entraîner des blessures graves voire mortelles s'il n'est pas évité.
<b>PRUDENCE !</b>	Signale la présence d'un danger qui peut conduire à des blessures légères à moyennes si vous ne l'évitez pas.
<b>ATTENTION !</b>	Signale un risque de dommages matériels. L'environnement, les biens matériels ou l'installation elle-même peuvent être endommagés si vous n'évitez pas le danger.

FR

## Symboles utilisés dans ce mode d'emploi

Symbole	Signification
	Le non-respect de ces informations peut nuire au fonctionnement.
	Instruction de manipulation : Décrit des opérations qui doivent être exécutées.

## Consignes de sécurité

Le fendeur de bois Nordforest a été fabriqué selon les règles techniques généralement reconnues. Cependant, il existe un risque de blessures et de dommages matériels si vous ne respectez pas les consignes de sécurité de base suivantes et les avertissements qui précèdent les instructions de manipulation dans ce mode d'emploi.

- › Lisez soigneusement et entièrement ce mode d'emploi avant d'utiliser le fendeur de bois Nordforest.
- › Conservez le mode d'emploi de manière à ce qu'il reste lisible.

- › Veillez à ce que le mode d'emploi soit accessible à tout moment par tous les utilisateurs.
- › Lorsque vous remettez le fendeur de bois Nordforest à un tiers, joignez-lui ce mode d'emploi.

## Utilisation conforme

Le fendeur de bois Nordforest est une machine exclusivement destinée à hacher le bois de chauffe dans le sens des fibres. Respectez toujours les seuils de performances de la machine (voir « Les opérations marquées par une astérisque sont réservées au revendeur spécialisé. », page 110).

Le fendeur de bois est autorisé à être utilisé dans la sylviculture ainsi que dans le domaine privé. Le fendeur de bois ne doit être utilisé que par une personne à la fois. Une utilisation par deux ou plusieurs personnes est absolument interdite.

L'utilisation conforme suppose d'avoir lu entièrement et compris ce mode d'emploi et en particulier le chapitre « Consignes de sécurité », page 81.

## Utilisation non conforme

Toute utilisation non conforme est interdite. Est considéré comme utilisation non conforme

- une transformation, une modification et une mise hors service de la commande à deux mains,
- un retrait ou une modification des dispositifs de sécurité,
- une utilisation du fendeur de bois autre que celle décrite au chapitre « Utilisation conforme »,
- une utilisation du fendeur de bois dans des conditions divergeant par rapport à celles décrites dans ce mode d'emploi.

En cas d'utilisation non conforme de la machine, tous les droits à garantie sont annulés.

Le fabricant décline toute responsabilité quant aux dommages survenant sur la machine et aux blessures qui seraient dus à une utilisation non conforme.

## Qualification du personnel

La commande, la maintenance et les réparations du fendeur de bois Nordforest doivent être réservées à des personnes maîtrisant parfaitement la machine grâce à ce mode d'emploi et connaissant très bien les dangers afférents.

Les personnes qui se chargent du montage, de la commande, du démontage ou de la maintenance du fendeur de bois ne doivent pas être sous l'influence de l'alcool, de drogues ou de médicaments ayant une incidence sur leur réactivité.

Les personnes de moins de 18 ans ne sont pas autorisées à utiliser les fendeurs. Les jeunes de plus de 16 ans sont cependant autorisés à réaliser ce type d'opérations si celles-ci s'avèrent indispensables à leur formation et que leur sécurité est garantie par la supervision d'un spécialiste.

## Veillez respecter ce qui suit

FR

### Consignes de sécurité générales

- › Respectez impérativement les instructions figurant dans ce mode d'emploi pour exclure les dangers et éviter les dommages.
- › Respectez les prescriptions en vigueur en matière de prévention des accidents, ainsi que les autres règles générales reconnues en matière de sécurité, de médecine du travail et de sécurité routière.
- › Ne procédez aux opérations de réparations, de mise en place, de maintenance, de nettoyage et de transport de la machine que si l'entraînement est coupé et l'outillage à l'arrêt.
- › N'exploitez le fendeur de bois qu'avec les dispositifs de protection montés et prévus par le fabricant.
- › Ne laissez jamais le fendeur de bois en service sans surveillance.
- › Si vous avez les cheveux longs, portez une coiffe pour utiliser le fendeur de bois.

### Consignes de sécurité concernant le poste de travail

- › Veillez à ce que le poste de travail autour du fendeur de bois et les voies d'accès nécessaires à l'arrivée et à l'évacuation du bois soient sûrs.
- › Veillez à ce que la zone de travail soit exempte de résidus de bois, d'obstacles et d'éléments susceptibles de faire trébucher. Émoussez

les zones glissantes et lisses. Pour ce faire, n'utilisez pas de sciure ou de cendres de bois, sinon il existe un risque de danger.

- › Installez le fendeur de bois sur une surface plane, droite et solide.
- › Veillez à ce que l'éclairage du poste de travail soit suffisant.
- › Le travail doit être réalisé sur une zone plane et stable offrant une liberté de mouvement suffisante.

### **Consignes de sécurité concernant le travail sur le système électrique**

L'ensemble des travaux et des modifications sur l'équipement électrique de la machine doivent uniquement être réalisés par notre personnel de service. La machine doit être ouverte seulement par notre personnel de service.

Les dommages sur l'isolation ou les composants individuels peuvent entraîner un danger de mort. Le contact avec les composants conducteurs de courant entraîne un danger de mort imminent.

- › Vérifiez si la machine présente des défauts comme des raccords desserrés ou des dommages sur l'isolation (intervalle et opérations de maintenance, voir « Nettoyage et maintenance », page 102).
- › En cas de défauts sur l'équipement électrique, désactivez immédiatement l'alimentation électrique et contactez votre revendeur spécialisé.

Tous les composants sous tension du fendeur de bois doivent être protégés contre le contact ou revêtus avec des dispositifs de protection fixes, installés correctement et ne pouvant être ouverts qu'avec un outil.

- › Ne retirez jamais les revêtements fixes et installés de manière sûre. Il est possible d'être blessé par un choc électrique.

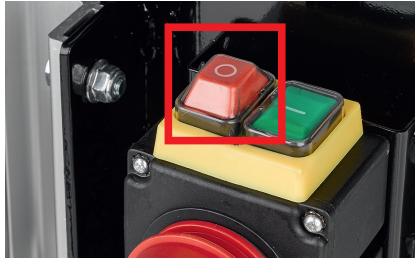
L'humidité peut entraîner des court-circuits.

- › Éloignez l'humidité à l'écart des composants sous tension.
- › Ne travaillez jamais sous la pluie et ne laissez jamais le fendeur de bois traîner sous la pluie.

### **Comportement à adopter en cas d'urgence**

Si par exemple, il existe un risque de blessures ou de dommages du fendeur de bois en raison de défaillances ou de situations de danger :

- › Mettez immédiatement la machine hors service avec le bouton d'arrêt d'urgence.



**Fig. 1** : Bouton d'arrêt d'urgence

- › Séparez le fendeur de bois de l'alimentation électrique.
- › Confiez l'élimination des défaillances au revendeur spécialisé.

En cas d'incendie de l'installation électrique du fendeur de bois :

- › N'utilisez que des moyens d'extinction autorisés à cet effet (par ex. extincteurs à poudre).

FR

## Dispositifs de sécurité

Tous les dispositifs de sécurité doivent rester sur le fendeur de bois et ne doivent pas être mis hors d'usage. Si des dispositifs de sécurité sont mis hors service, transformés ou démontés, les opérateurs peuvent être blessés.

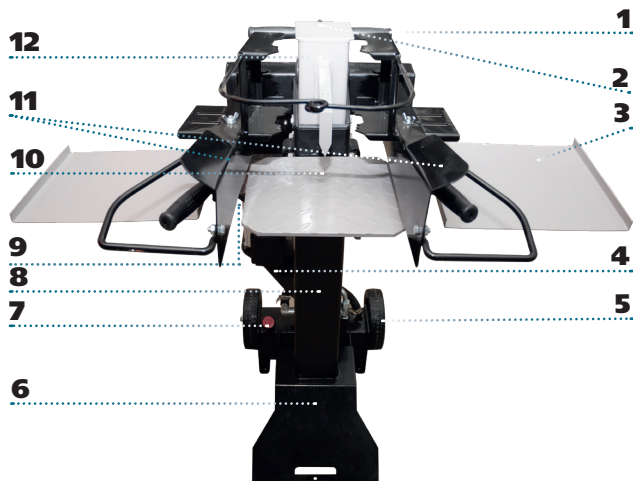
Tous les dangers émanant des pièces mobiles sont limités par la commande à deux mains. Le fendeur de bois ne peut pas non plus être utilisé si le bras d'actionnement est toujours bloqué en position inférieure. Il est interdit de modifier ou de mettre hors service la commande à deux mains. Le risque de blessure lors du fendage augmente lors de la modification ou de la mise hors tension de la commande à deux mains.

## Équipement de protection individuelle

- › Lors de la commande, portez impérativement l'équipement de protection individuelle suivant :
  - Chaussures de sécurité avec coque en acier
  - Vêtements près du corps
  - Gants de travail adaptés
  - Protection des yeux
  - Protection auditive

## Structure et fonctionnement

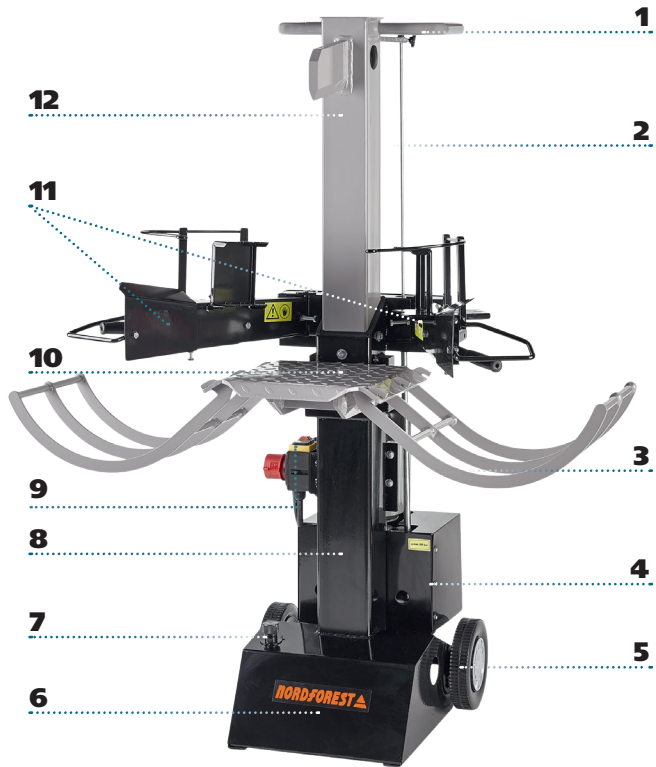
### Aperçu du fendeur de bois 7 t



**Fig. 2 :** Aperçu du fendeur de bois 7 t

<b>1</b> Poignée de transport	<b>7</b> Bouchon de remplissage sur le réservoir d'huile avec jauge d'huile
<b>2</b> Barre de commutation	<b>8</b> Support
<b>3</b> Plaque de dépose du bois	<b>9</b> Interrupteur avec bouton d'ARRÊT D'URGENCE
<b>4</b> Moteur	<b>10</b> Table de fendage
<b>5</b> Châssis	<b>11</b> Bras d'actionnement
<b>6</b> Réservoir d'huile pour huile hydraulique	<b>12</b> Colonne de fendage

## Aperçu du fendeur de bois 8 t



FR

**Fig. 3 :** Aperçu du fendeur de bois 8 t

1	Poignée de transport	7	Bouchon de remplissage sur le réservoir d'huile avec jauge d'huile
2	Barre de commutation	8	Support
3	Support de bois	9	Interrupteur avec bouton d'ARRÊT D'URGENCE
4	Moteur	10	Table de fendage
5	Châssis	11	Bras d'actionnement
6	Réservoir d'huile pour huile hydraulique	12	Colonne de fendage

## Fonctionnement

Le fendeur de bois est équipé d'une commande mécanique à deux mains. Elle empêche toute intervention de l'utilisateur dans la zone de fendage lors des travaux avec le fendeur de bois.

Pour démarrer le fendage, vous devez enfoncer les deux bras d'actionnement vers le bas. La colonne de fendage se déplace vers le bas. Afin de réduire le risque d'écrasement, la butée finale est réglée de manière à ce que le coin de fendage n'atteigne pas la table de fendage.

Le fendage est arrêté si vous relâchez un bras d'actionnement. La colonne de fendage reste à sa position et ne retourne pas en position de départ.

Si vous relâchez les deux bras d'actionnement, la colonne de fendage retourne en position de départ (vers le haut).

Si vous relâchez uniquement un bras d'actionnement, la colonne de fendage ne se déplace pas vers le bas.

## Pièces d'usure

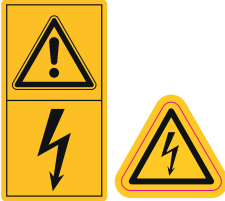

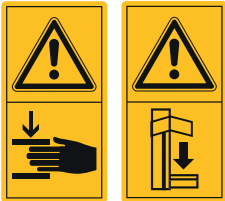


Les pièces d'usure, telles que les mâchoires coulissantes et les guidages de la colonne de fendage, sont exclues des droits à garantie.

- › Au besoin, adressez-vous à votre revendeur.



## Symboles utilisés sur le fendeur de bois

### Fendeur de bois Nordforest 7 t

Symbole	Description
	<p><b>Attention ! Risque d'électrocution !</b></p>
	<p><b>Respectez la distance de sécurité !</b></p>
	<p><b>Attention ! Risque d'écrasement !</b></p> <p>Cet autocollant avertit l'utilisateur qu'il existe un risque d'écrasement dans la zone du coin de fendage.</p>
	<p><b>Attention ! Accrocher la table de fendage correctement !</b></p> <p>Cet autocollant signale les dangers liés à une table de fendage mal accrochée (voir « Accrocher la table de fendage correctement », page 99).</p>
	<p><b>Attention ! Observer le sens de rotation !</b></p> <p>Sur le fendeur de bois 400V Nordforest (7 t) (voir « Raccordement électrique », page 96)</p>

FR

Symbole	Description
	<b>Prudence ! Ne pas utiliser par temps humide et pluvieux !</b> Cet autocollant indique que le fendeur de bois ne doit pas être utilisé par temps humide et pluvieux.
	<b>Pièces mobiles de la machine !</b> Cet autocollant avertit des dangers dus aux pièces mobiles de la machine.
	<b>Prudence ! Réservé à une utilisation par une personne !</b> Cet autocollant indique que le fendeur de bois doit être utilisé uniquement par une personne.
	<b>Procéder aux réparations ainsi qu'aux travaux de mise en place, de maintenance et de nettoyage de la machine uniquement si l'entraînement est coupé et l'outillage à l'arrêt !</b>
	<b>Observer le point de levage !</b>
	<b>Porter des gants de protection !</b>
	<b>Porter des chaussures de sécurité !</b>

**Symbole**

**Description**



**Porter des protections pour les yeux, ainsi que des protections auditives !**



**Avant toute mise en service, lisez le mode d'emploi et les consignes de sécurité, et respectez-les ensuite scrupuleusement !**



**Logo Nordforest**



**Plaque signalétique**

Cet autocollant contient la désignation de société du fabricant, ainsi que les caractéristiques techniques essentielles.

FR

**Fendeur de bois Nordforest 8 t**

**Symbole**

**Description**



**Procéder aux réparations ainsi qu'aux travaux de mise en place, de maintenance et de nettoyage de la machine uniquement si l'entraînement est coupé et l'outillage à l'arrêt !**

Cet autocollant avertit du risque d'écrasement lors des opérations de réparations, de mise en place, de maintenance et de nettoyage avec l'entraînement en marche.



**Avant toute mise en service, lisez et observez le mode d'emploi et les consignes de sécurité !**

**Respectez la distance de sécurité !**

Symbole	Description
	<p><b>Pièces mobiles de la machine !</b></p> <p>Cet autocollant avertit des dangers dus aux pièces mobiles de la machine.</p>
	<p><b>Attention risque d'écrasement !</b></p> <p>Cet autocollant avertit l'utilisateur qu'il existe un risque d'écrasement dans la zone du coin de fendage.</p>
	<p><b>p max 200 bar</b></p> <p>Cet autocollant indique la pression de service maximale.</p>
	<p><b>Attention ! Accrocher la table de fendage correctement !</b></p> <p>Cet autocollant signale les dangers liés à une table de fendage mal accrochée (voir « Accrocher la table de fendage correctement », page 99).</p>
	<p><b>Attention ! Observer le sens de rotation !</b></p> <p>Sur le fendeur de bois 400V Nordforest (8t) (voir « Raccordement électrique », page 96)</p>
	<p><b>Prudence ! Réservé à une utilisation par une personne !</b></p> <p>Cet autocollant indique que le fendeur de bois doit être utilisé uniquement par une personne.</p>
	<p><b>Porter des gants de protection !</b></p>
	<p><b>Porter des chaussures de sécurité !</b></p>

**Symbole**

**Description**



**Porter des protections pour les yeux, ainsi que des protections auditives !**



**Avant toute mise en service, lisez le mode d'emploi et les consignes de sécurité, et respectez-les ensuite scrupuleusement !**



**Logo Nordforest**



**Plaque signalétique**

Cet autocollant contient la désignation de société du fabricant, ainsi que les caractéristiques techniques essentielles.

FR

# Contenu de la livraison

## Vérifiez que la livraison est complète.

### Fendeur de bois Nordforest 7 t

Les éléments suivants sont livrés avec le fendeur de bois 7 t :

- un fendeur de bois
- deux poignées avec étrier de protection
- deux plaques de dépose du bois
- deux boulons
- deux goupilles fendues
- un mode d'emploi

## Fendeur de bois Nordforest 8 t

Les éléments suivants sont livrés avec le fendeur de bois 8 t :

- un fendeur de bois
- deux poignées avec étrier de protection
- deux supports de bois semi-circulaires
- deux boulons
- deux goupilles fendues
- un mode d'emploi

## Contrôle visant à repérer les dommages liés au transport

Vous détecterez les dommages liés au transport à la présence de dommages au niveau de l'emballage ou de pièces éraflées et déformées sur la machine.

- › Notez impérativement les dommages en question sur le bordereau de transport, aussi bien sur la copie qui vous est remise que sur le bordereau que vous devez signer.
- › Faites impérativement contresigner le transporteur (chauffeur).

Si le livreur refuse de confirmer les dommages liés au transport, il est préférable que vous refusiez totalement la prise en charge de la livraison et que vous nous en informiez immédiatement. Les réclamations qui surviendront ultérieurement, sans note immédiate sur le bordereau de livraison, ne seront reconnues ni par l'expéditeur, ni par l'assureur du transport.

Si vous soupçonnez l'existence de dommages cachés liés au transport :

- › Signalez les dommages cachés liés au transport sous deux jours au plus tard, c'est-à-dire à l'issue de la période qui vous aura été nécessaire pour vérifier la marchandise livrée. En règle générale, les réclamations qui surviennent au-delà de ce délai ne sont pas acceptées.
- › Dans tous les cas, notez sur les documents de transport : « La prise en charge de la marchandise s'effectue sous réserve d'un dommage caché lié au transport ».

Les assurances des expéditeurs réagissent souvent avec beaucoup de méfiance et refusent les remboursements. Par conséquent, tentez de justifier de manière indéniable les dommages (éventuellement en joignant des photos).

# Montage

## Installation du fendeur de bois

Le fendeur de bois doit toujours être installé sur une surface plane et solide.

- › Veillez à ce que la zone de travail soit exempte de résidus de bois, d'obstacles et d'éléments susceptibles de faire trébucher.
- › Émoussez les zones glissantes et lisses. Pour ce faire, n'utilisez pas de sciure ou de cendres de bois, sinon il existe un risque de danger.

## Montage des bras d'actionnement

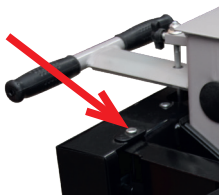
Avant la première mise en service du fendeur de bois; vous devez fixer les bras d'actionnement.



**Fig. 4 :** Axe de rotation du bras d'actionnement, fendeur de bois 8 t

- › Introduisez le tuyau du bras d'actionnement dans le trou oblong de la bascule d'actionnement. Les plaques de protection doivent dans ce cas toujours être dirigées vers le bas.
- › Insérez le boulon fourni dans la tôle angulaire du fendeur de bois et du bras d'actionnement de manière à ce que le boulon forme l'axe de rotation.

FR



**Fig. 5 :** Axe de rotation du bras d'actionnement, fendeur de bois 7 t



**Fig. 6** : Goupille fendue

- › Fixez le boulon avec la goupille fendue fournie. Pour cela, placez la goupille fendue dans l'alésage du boulon et pliez la goupille fendue pour la protéger contre la chute.

## Raccordement électrique

### Fendeur de bois Nordforest 8 t, 230 V

Le fendeur de bois Nordforest 8 t est doté d'un raccordement électrique de 230 V. La section de câble doit faire au moins 1,5 mm<sup>2</sup>.

- › Raccordez le câble d'alimentation à la combinaison interrupteur-connecteur.

### Fendeur de bois Nordforest 7 t et 8 t, 400 V



## AVERTISSEMENT

### Danger dû au sens de rotation incorrect du moteur !

La pompe hydraulique risque d'être endommagée.

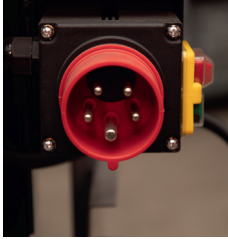
- › Avant la mise en service, contrôlez le sens de rotation du moteur.

Le fendeur de bois Nordforest 7 t et 8 t est doté d'un raccordement électrique de 400 V. La section de câble pour le câble de raccordement doit faire au moins 2,5 mm<sup>2</sup>. La longueur ne doit pas dépasser 25 m (moteur triphasé 400 V).

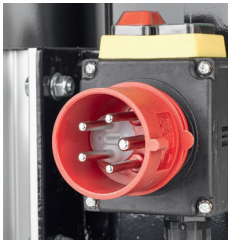
Le conducteur neutre du fendeur de bois doit être raccordé, sinon son fonctionnement est impossible.

- › Raccordez le câble d'alimentation à la combinaison interrupteur-connecteur.
- › Sur les moteurs 400 V, avant la mise en service, contrôlez le sens de rotation du moteur en l'activant et le désactivant brièvement. Le sens de rotation doit correspondre à la flèche sur le couvercle de ventilateur du moteur.





**Fig. 7 :** Inverseur de phase, fendeur de bois 7t



**Fig. 8 :** Inverseur de phase, fendeur de bois 8t

Si le sens de rotation ne correspond pas à la flèche sur le boîtier de ventilateur :

- › Tournez les deux goupilles de l'inverseur de phase de 180° avec un tournevis.

FR

## Transport jusqu'au poste de travail

### ATTENTION

#### **Danger dû à un écoulement de l'huile hydraulique !**

Si le fendeur de bois est trop basculé vers l'arrière lors du transport, de l'huile peut s'échapper de la tubulure de remplissage.

- › Fermez complètement le bouchon du réservoir d'huile afin d'éviter une perte inutile de l'huile lors du transport.

Vous pouvez transporter très facilement le fendeur de bois. Un axe avec deux roues est installé à l'arrière. Une poignée est installée dans la partie supérieure de la colonne de fendage.

- › Pour le transport du fendeur de bois, déplacez la colonne de fendage totalement vers le bas.
- › Fermez la tubulure de remplissage pour l'huile hydraulique afin d'éviter la fuite d'huile lors du transport.
- › Avant toute délocalisation, retirez la prise réseau du raccord du fendeur de bois.

- › Basculez le fendeur de bois légèrement vers l'arrière jusqu'à ce que les roues se lèvent du sol.  
Le fendeur de bois peut désormais être roulé.

## Mise en service et commande



### AVERTISSEMENT

#### **Danger dû à la chute de la colonne de fendage !**

Des blessures graves sont possibles.

- › N'intervenez en aucun cas dans la zone de fendage lorsque la colonne de fendage se déplace.
  - › Avant toute utilisation, contrôlez la commande à deux mains.
- › Avant la mise en service du fendeur de bois, ouvrez le bouchon de remplissage sur le réservoir d'huile d'environ 3/4 de tour.  
Vous pouvez ainsi purger automatiquement et sans problème le système hydraulique lors du travail.

Le réglage de la vanne de commande est réalisé à l'usine du fabricant. Il n'est pas nécessaire de réaliser d'autres réglages.

### ATTENTION

#### **Danger dû aux travaux à basse température !**

En cas de température basse, l'huile dans le système hydraulique est très visqueuse. Le travail (fendage) immédiat à basse température peut entraîner des dégâts sur le système hydraulique.

- › Utilisez le fendeur de bois à basse température uniquement après un certain temps de marche à vide afin que l'huile hydraulique s'échauffe.

## Accrocher la table de fendage



**Fig. 9 :** Accrocher la table de fendage correctement

### ⚠ PRUDENCE

#### **Danger lié à une table de fendage mal accrochée !**

Le bois peut être projeté de manière incontrôlée lors de l'opération de fendage.

- › Veillez à ce que les crochets de la table de fendage soient toujours en prise dans les supports (voir fig. 9).

Pour accrocher la table de fendage :

- › Desserrez les deux vis avec une clé.
- › Accrochez la table de fendage de manière à ce que le taquet de retenue s'encliquète.
- › Resserrez les vis avec la clé après l'accrochage.

## Réglage du dispositif de serrage



**Fig. 10 :** Vis à oreille sur le dispositif de serrage du bois

Pour maintenir le bois lors du fendage, des dispositifs de serrage sont installés sur les deux bras d'actionnement. Vous pouvez les régler en fonction de la taille des troncs. Ils doivent être placés vers l'intérieur en cas de diamètre de bois plus petit.

- › Pour régler les serrages de bois, desserrez les vis à oreilles sur les bras d'actionnement.
- › Réglez le serrage de bois sur la même dimension des deux côtés.
- › Après le décalage des serrages de bois, resserrez les vis à oreilles à fond.

## Desserrage des pièces de bois coincées

Il peut arriver que le bois ne soit pas totalement fendu et que le coin de fendage entraîne le bois vers le haut lors de la montée.

- › Laissez la colonne de fendage retourner en position de départ et désactivez le fendeur de bois.
- › Faites sortir le bois vers le bas en tapant dessus. Pour cela, vous pouvez utiliser un marteau.

## Fendage du bois



### PRUDENCE

#### **Danger dû à l'éclatement ou au glissement du bois !**

Le bois en biais sur la table de fendage peut glisser lors du fendage. Le bois coincé peut éclater.

- › Placez toujours le bois à fendre droit sur la table de fendage.
- › Lors du fendage, veillez impérativement à ce que le bois à fendre repose uniquement sur la plaque ondulée de la table de fendage.
- › N'utilisez en aucun cas du bois non ébranché.

#### **Danger dû à la commande non autorisée !**

Les personnes qui utilisent le fendeur de bois sans autorisation risquent de se blesser.

- › Désactivez toujours le fendeur de bois lorsque vous vous en éloignez.
- › Ne laissez jamais le fendeur de bois sans surveillance.

### ATTENTION

#### **Danger dû au fonctionnement permanent !**

Lors du fonctionnement permanent du fendeur de bois, des températures élevées peuvent apparaître au niveau du moteur sur la tête collectrice.

- › Respectez les conditions ambiantes prescrites (voir « Les opérations marquées par une astérisque sont réservées au revendeur spécialisé. », page 110).
  - › Veillez à une aération suffisante.
- › Activez le fendeur de bois.
  - › Placez le bois à fendre sur la table de fendage, enfoncez les deux bras d'actionnement vers l'intérieur.  
Ceci permet de fixer le bois.

Pour démarrer le fendage :

- › Enfoncez les deux bras d'actionnement simultanément vers le bas afin de mettre la colonne de fendage en mouvement. Gardez les deux bras d'actionnement enfoncés pendant tout le fendage.

Pour arrêter le fendage :

- › Relâchez un bras d'actionnement et gardez l'autre enfoncé. La colonne de fendage reste dans sa position actuelle.

Pour interrompre ou terminer le fendage :

- › Relâchez les deux bras d'actionnement. La colonne de fendage retourne en position de départ.

Lorsque la colonne de fendage est à nouveau en position de départ :

- › Retirez le bois fendu de la table de fendage.
- › Avant le prochain fendage, nettoyez au besoin les résidus de bois et les copeaux sur la table de fendage.

Lorsque l'opération est terminée :

- › Arrêtez le moteur.
- › Refermez complètement le bouchon du réservoir d'huile afin d'éviter une perte inutile de l'huile lors du transport.

FR

## Réglage de la longueur de fendage

Le fendeur de bois est réglé à sa longueur de fendage maximale lors de la livraison. Lorsque le moteur est activé, la colonne de fendage est se déplace automatiquement en position de transport vers le haut à la hauteur de course totale maximale.

Pour fendre le bois dont la hauteur est bien inférieure à la course totale du fendeur de bois, vous pouvez limiter la course. La hauteur de course peut être réglée en continu.



**Fig. 11 :** Vis à poignée étoile sur la barre de commutation, fendeur de bois 7t



**Fig. 12 :** Vis à poignée étoile sur la barre de commutation, fendeur de bois 8t

Pour réduire la hauteur de course du coin de fendage, procédez comme suit :

- › Déplacez la colonne de fendage à la hauteur souhaitée et arrêtez le moteur. Dans ce cas, un bras d'actionnement doit rester enfoncé afin que la colonne de fendage ne puisse pas remonter.
- › Desserrez maintenant la vis en poignée étoile sur la poignée (derrière la colonne de fendage) et sortez la barre de commutation le plus possible.

Plus la barre de commutation est sortie, plus la hauteur de fendage est réduite.

- › Serrez la barre de commutation à fond à la hauteur souhaitée avec la vis en poignée étoile. Pour cela, serrez la vis en poignée étoile à fond.
- › Réactivez le fendeur de bois.

La colonne de fendage ne peut plus être déployée à sa longueur maximale car elle est limitée par la barre de commutation.

Pour régler la longueur de fendage maximale :

- › Gardez un bras d'actionnement enfoncé.
- › Desserrez la vis en poignée étoile.
- › Relâchez à nouveau le bras d'actionnement.

La colonne de fendage sort en longueur de fendage maximale.

- › Resserrez ensuite la vis en poignée étoile à fond.

## Nettoyage et maintenance



### AVERTISSEMENT

**Danger en cas d'opérations de maintenance, de réparations et de nettoyage avec un entraînement en marche !**

Vous pourriez vous blesser.

- › Coupez l'entraînement avant les travaux de maintenance, de réparation et de nettoyage et sécurisez le fendeur de bois pour empêcher toute remise en marche intempestive.

Effectuez les travaux suivants au besoin :

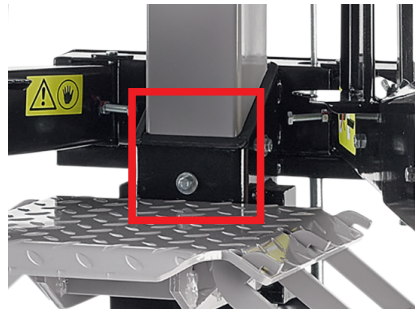
- Nettoyez les résidus de bois, les copeaux et autres salissures à l'intérieur du fendeur de bois
- Graissez le guidage de la colonne de fendage (voir page 103)
- Contrôlez le niveau d'huile hydraulique et vidangez l'huile au besoin (voir page 104)
- En cas de perte d'huile, contrôlez l'étanchéité de tout le système hydraulique (flexibles et vissages)
- Lubrifier au besoin toutes les pièces mobiles

## Graissage des guidages de la colonne de fendage

Vous devez graisser la colonne de fendage régulièrement pour garantir son parfait fonctionnement. Pour cela, vous pouvez utiliser une graisse habituelle.


- › Appliquez un peu de graisse à l'endroit où la colonne de fendage entre dans les guidages en polyamide.

FR



**Fig. 13 :** Graissage de la colonne de fendage

- › Levez et abaissez la colonne de fendage à plusieurs reprises jusqu'à ce que la graisse soit répartie de manière homogène.

 Contactez votre revendeur spécialisé si vous souhaitez remplacer les guidages de la colonne de fendage.

## Contrôle du niveau d'huile et vidange de l'huile

### ATTENTION

#### **Endommagement du fendeur de bois en cas de pénurie d'huile !**

Si de l'air pénètre dans le circuit à cause de la pénurie d'huile, le fendeur de bois ne travaille plus précisément (mouvements de recul et saccadés) et la pompe hydraulique peut être endommagée.

- › Vérifiez régulièrement le niveau de l'huile hydraulique.
- › N'exploitez jamais le fendeur de bois s'il y a trop peu ou pas d'huile.

#### **Endommagement du fendeur de bois en cas d'huile hydraulique encrassée !**

Si de la saleté pénètre dans le circuit, la pompe hydraulique peut être endommagée.

- › Veillez à ce qu'aucune saleté, aucun copeau de bois, etc. ne pénètre dans le réservoir d'huile.

#### **Pollution par l'huile usagée !**

L'huile usagée qui s'échappe ou qui est renversé est nocive pour l'environnement !

- › Veillez à récupérer toute l'huile usagée lors de la vidange.
- › Éliminez toujours l'huile usagée correctement et amenez-la dans un lieu d'élimination contrôlé.

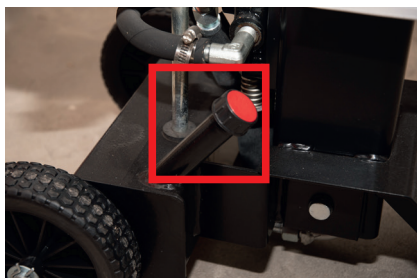


Le réservoir d'huile est rempli en usine d'huile hydraulique.



## Contrôle du niveau d'huile

Le niveau d'huile peut être contrôlé avec la jauge d'huile fournie.



**Fig. 14 :** Bouchon d'huile, fendeur de bois 7 t



**Fig. 15 :** Bouchon d'huile, fendeur de bois 8 t

- › Dévissez la jauge d'huile et nettoyez-la.
  - › Plongez à nouveau la jauge de mesure d'huile jusqu'en butée, ressortez-la et lisez le niveau d'huile :
    - Le niveau d'huile est correct s'il se trouve entre les deux marquages.
    - Si le niveau d'huile est sous le marquage inférieur, vous devez faire l'appoint d'huile avec un entonnoir propre.
    - Purgez un peu d'huile si le niveau d'huile se trouve au-dessus du marquage supérieur.
  - › Revissez le bouchon de remplissage à fond.
- Pour remettre le fendeur de bois en service :
- › Ouvrez le bouchon de remplissage sur le réservoir d'huile d'environ 3/4 de tour.

FR

## Vidange de l'huile

Vidange d'huile	Quand ?
première vidange d'huile	après env. 25-30 heures de service
toutes les autres vidanges d'huile	env. toutes les 50 heures de service ou 1 x par an



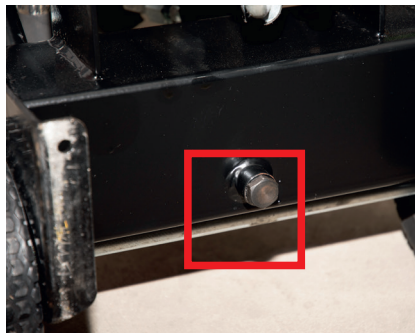
### PRUDENCE

#### **Danger dû au renversement du fendeur de bois !**

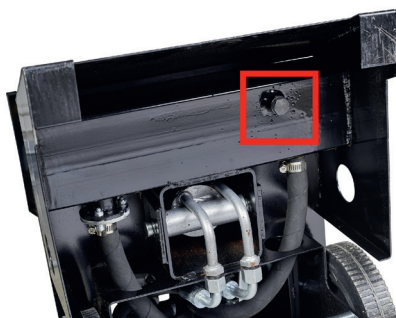
Pour vidanger l'huile, vous devez installer le fendeur de bois plus en hauteur afin de pouvoir placer un récipient collecteur d'huile dessous.

- › Veillez à ce que le fendeur de bois ne puisse pas se renverser lors de la vidange d'huile.
- › Au besoin, fixez le fendeur de bois avec des élingues rondes sur une fixation adaptée.

Le bouchon de vidange se trouve sur la partie inférieure du réservoir d'huile.

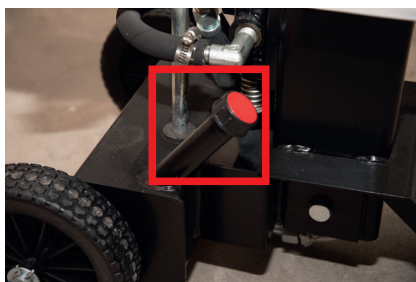


**Fig. 16** : Bouchon de vidange, fendeur de bois 7 t



**Fig. 17 :** Bouchon de vidange, fendeur de bois 8t

Le bouchon de remplissage se trouve à gauche sur la partie supérieure du réservoir d'huile.



**Fig. 18 :** Bouchon de remplissage avec jauge d'huile, fendeur de bois 7t




**Fig. 19 :** Bouchon de remplissage avec jauge d'huile, fendeur de bois 8t

FR

Vous avez besoin d'un récipient adapté pour l'huile usagée lors de la vidange d'huile :

- Le récipient doit résister à l'huile.
- La capacité doit être d'au moins 7 litres.

 En cas d'un récipient plus petit, vous pouvez décharger l'huile en plusieurs étapes.

Pour vidanger l'huile :

- › Ouvrez le bouchon de remplissage sur le réservoir d'huile d'environ 3-4 de tour.
- › Placez un récipient sous la purge d'huile et retirez le bouchon de vidange.

Pour remplir l'huile :

- › Remplissez à nouveau le réservoir d'huile. Nous recommandons les huiles hydrauliques suivantes :
  - DEA HD B 46
  - Shell Tellus 10-46
  - Esso Nuto H 46

### **N'utilisez pas d'huile hydraulique biologique !**


Après le remplissage du réservoir d'huile :

- › Activez le fendeur de bois à 3-4 reprises afin de laisser l'air s'évacuer hors du circuit hydraulique.
- › Refermez ensuite le réservoir d'huile avec le bouchon de remplissage.

## Mise hors service et élimination

Lorsque la machine n'est plus fonctionnelle et qu'elle doit être mise au rebut, vous devez la désactiver et la démonter, c'est-à-dire que vous devez mettre la machine dans un état dans lequel elle ne peut plus être utilisée pour l'objectif pour lequel elle a été construite.

- › Lors du processus de mise au rebut, veillez à ce que les matériaux de base de la machine soient réutilisés dans le cadre d'un processus de recyclage.

 Le fabricant décline toute responsabilité quant aux blessures ou dommages matériels dus à une réutilisation de parties de machine pour un usage différent de celui d'origine.

Pour désactiver le fendeur de bois, procédez comme suit :

- › Laissez l'huile hydraulique s'écouler hors du réservoir d'huile et mettez-la au rebut de manière écologique.
- › Bloquez toutes les pièces mobiles de la machine.
- › Démontez toutes les pièces en caoutchouc de la machine et déposez-les à un point de collecte prévu à cet effet.
- › Démontez tous les éléments de construction électriques et éliminez-les en les triant de la machine auprès d'organismes d'élimination contrôlés.
- › Démontez la machine en pièces et déposez tous les composants dans des points de collecte contrôlés.

Après la désactivation et le blocage des pièces mobiles, aucune risque résiduel ne perdure.

Lorsque vous éliminez le fendeur de bois ou ses composants :

- › Respectez les dispositions de votre pays.

## Stockage

- › Ne stockez le fendeur de bois que dans des espaces fermés.
- › Veillez à ce que le lieu de stockage soit bien ventilé et sec.

## Dysfonctionnements

Si vous ne pouvez pas réparer le fendeur de bois Nordforest vous-même, adressez-vous à votre revendeur ou à un atelier de réparation autorisé.

**i** Avant de vous mettre en relation avec votre revendeur, un atelier de réparation autorisé ou le fabricant, veuillez noter les données et le numéro de la machine figurant sur la plaque signalétique. Ces indications sont nécessaires lors de la résolution des problèmes ou de la commande de pièces de rechange.

Le tableau suivant répertorie les erreurs possibles, leurs causes et leur résolution.

Lors de toutes les interventions de réglage, de nettoyage, de maintenance et de réparation, vous devez respecter les consignes de sécurité.

Dysfonctionnement	Cause	Solution
La colonne de fendage ne sort pas/n'entre pas	sens de rotation incorrect du moteur (400 V)	Contrôler le sens de rotation et, au besoin, régler l'inverseur de phase correctement
	huile hydraulique insuffisante	Remplissage
La colonne de fendage n'a aucune force	huile hydraulique insuffisante	Remplissage
	Vanne de commande dérégulée	Configuration*.
	Pompe usée	Remplacer*
	Kit de joints cylindriques endommagés	Remplacer*
La colonne de fendage s'arrête après le travail	Bois trop grand ou avec trop de branches	Tourner le bois
Les conduites hydrauliques chauffent fortement	huile hydraulique insuffisante	Remplissage
	Pompe endommagée	Remplacer*
	Vanne de commande dérégulée	Configuration*
Le moteur électrique ne fonctionne pas	Prise réseau/prise murale défectueuse	Remplacer*
	Câble électrique défectueux	Remplacer
Le moteur électrique chauffe fortement	une phase est manquante	Contrôler
	Section de câble trop petite	Remplacer
	Enroulement du moteur endommagé	Remplacer*
La colonne de fendage entre de manière saccadée	graisse insuffisante dans les guidages en polyamide	Graisser les guidages en polyamide

\* Les opérations marquées par une astérisque sont réservées au revendeur spécialisé.

## Caractéristiques techniques

### Caractéristiques générales

Caractéristiques techniques	Unité	7 t/400 V	8 t/230 V	8 t/400 V
Hauteur de fendage	cm	55	54	54
Force de fendage*	t	7	8	8
Pression de service max.	bar	250	280	280

Caractéristiques techniques	Unité	7 t/400 V	8 t/230 V	8 t/400 V
Puissance du moteur P1	kW	2,1	3,0	3,0
Tension de mesure	V	400 3N/ PE/AC3	230	400 3N/ PE/AC3
Fusible en amont	A	16 à action retardée	16 à action retardée	16 à action retardée
Hauteur totale sortie	cm	152	152	152
Hauteur totale rentrée	cm	103	108	108
Largeur	cm	56	58	58
Profondeur	cm	69	73	73
Poids	kg	88	116	113
Diamètre de bois min.	cm	10	10	10
Diamètre de bois max.	cm	35	45	45
Table de fendage	cm	25x27	30x35	30x35

FR

\* La force de fendage peut varier de  $\pm 10 \%$ .

## Émissions sonores

Les émissions sonores ont été déterminées en tant que mesure d'orientation selon les principes communs pour l'évaluation du bruit sur le lieu de travail des équipements techniques en agriculture et sylviculture ainsi que selon les directives générales pour la mesure du bruit des équipements techniques en agriculture et en sylviculture avec les paramètres suivants :

Point de mesure sur le bord avant de la machine, 1 600 mm de haut, 1 000 mm devant la machine

**LpA = 79 dB(A).**

## Service après-vente du revendeur

Le service après-vente du revendeur se tient volontiers à votre disposition en cas de questions concernant le fendeur de bois.

## Déclaration de conformité CE

Nom du fabricant GRUBE KG Forstgerätestelle  
Adresse Hützeler Damm 38, 29646 Bispingen  
Désignation Fendeur de bois  
Référence 46-113, 46-114, 46-124  
Types Nordforest 8 t + LS8000B/230 V  
Nordforest 8 t + LS8000B/400 V  
Nordforest 7 t + LS7000C/400 V  
Numéro de série voir la plaque signalétique

Nous, les exposants, déclarons sous notre seule et unique responsabilité, que les produits cités sont conformes aux exigences et directives des normes suivantes :

2006/42/CE      2014/30/UE      2011/65/UE      2015/863/UE

et que les spécifications suivantes et normes harmonisées ont été appliquées :

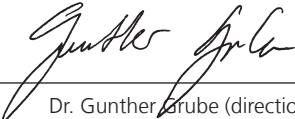
- EN 55014-1:2017+A11, EN IEC 55014-1:2021
- EN 61000-3-2:2014, EN IEC 61000-3-2:2019+A1
- EN 61000-3-11:2000, EN IEC 61000-3-11:2019
- EN 55014-2:1997+A1+A2, EN IEC 55014-2:2021
- EN 609-1:2017

Les machines ne doivent pas être modifiées. Cette déclaration est rendue caduque par toute modification de la machine que nous n'avons pas autorisée.

Signé pour et au nom de :      Grube KG Forstgerätestelle  
Hützeler Damm 38  
29646 Bispingen  
Allemagne

Bispingen, le 01/08/2022

Fabricant, lieu et date de l'exposition



Dr. Gunther Grube (direction)



## Garantie

La machine est couverte pendant la durée de garantie légale. Tout défaut dû à une erreur de matériau ou de montage doit être signalé immédiatement au vendeur. Le justificatif d'achat de la machine doit être produit lors du recours à la garantie en présentant la facture ou le ticket de caisse. Tout recours à garantie est exclu, en ce qui concerne les pièces, si les manquements sont liés à l'usure naturelle, aux températures ambiantes et intempéries, ainsi qu'à des défauts faisant suite à des erreurs de raccordement, d'installation, d'utilisation, de lubrification ou à l'exercice de la force. En outre, nous déclinons toute responsabilité quant aux dommages dus à une utilisation non conforme de la machine, par exemple, modifications incorrectes ou travaux de réparation entrepris de son propre chef par le propriétaire ou par un tiers, ou encore en cas de surcharge intentionnelle de la machine.

Les pièces d'usure à la durée de vie limitée (ex. courroies, outils et autres équipements), ainsi que tous les travaux de réglage et d'ajustement sont exclus de la garantie.

FR

## Garantie

Dans le cadre d'une utilisation exclusivement privée, la durée de garantie est de 24 mois. Dans le cas d'une utilisation commerciale ou professionnelle, ou encore dans le cadre d'une location, la durée de garantie est de 12 mois à compter de la date de livraison. La garantie légale n'en est pas affectée. Les demandes de garantie doivent être justifiées par l'acheteur au moyen de l'original de son justificatif d'achat. Une copie doit être jointe à la demande de garantie. L'adresse de l'acheteur et le type de machine doivent être clairement reconnaissables en cas d'utilisation professionnelle ou commerciale.

Les défauts qui surviennent pendant la durée de la garantie en raison d'erreurs de matériau ou de fabrication, dans la mesure où ils surviennent en dépit d'une utilisation et d'un entretien conformes de la machine, feront l'objet d'une réparation.

# Index

## A

Aperçu du fendeur de bois  
86, 87

## B

Bouchon de vidange 106,  
107  
Bouton d'arrêt d'urgence 85

## C

Caractéristiques techniques  
110  
Commande à deux mains 85  
Comportement à adopter en  
cas d'urgence 84  
Consignes de sécurité 81  
    générales 83  
    pour le poste de travail 83  
Système électrique 84  
Contenu de la livraison 91, 93  
Contrôle du niveau d'huile  
104

## D

Déclaration de conformité  
112  
Desserrage des pièces de  
bois 99  
Dispositifs de sécurité 85  
Dommages lors du transport  
94  
Dysfonctionnements 109

## E

Élimination 108  
Émissions sonores 111  
Équipement de protection  
individuelle 85  
Établi de fendeur de bois  
Réglage de la position 99

## F

Fendage du bois 100  
Fonctionnement 88

## G

Garantie 113  
Guidages de la colonne de  
fendage  
    graisser 103  
    remplacer 104

## I

Installation du fendeur de  
bois 95  
Inverseur de phase 97

## M

Maintenance 102  
Mise en service 98  
Mise hors service 108  
Montage 95

## N

Nettoyage 102

## P

Pièces d'usure 88

## Q

Qualification du personnel 83

## R

Raccordement électrique 96  
Réglage de la longueur de  
fendage 101  
Réglage du dispositif de  
serrage 99

## S

Service après-vente 111  
Stockage 109  
Structure 86  
Symboles  
    dans le mode d'emploi 81  
    sur la machine 89

## T

Transport 97

## U

Utilisation 98  
Utilisation conforme 82  
Utilisation non conforme 82

## V

Validité du mode d'emploi 80  
Vidange de l'huile 104



# Innehåll

---

<b>Om den här anvisningen</b>	<b>118</b>
Giltighet	118
Presentation av varningsanvisningarna	118
Symboler i den här anvisningen	119
<hr/>	
<b>Säkerhetsanvisningar</b>	<b>119</b>
Avsedd användning	120
Ej avsedd användning	120
Personalens kvalifikationer	120
Detta måste beaktas	121
Allmänna säkerhetsanvisningar	121
Säkerhetsanvisningar för arbetsplatsen	121
Säkerhetsanvisningar för arbeten på elektronik	121
Agerande i nödsituation	122
Säkerhetsanordningar	123
Personlig skyddsutrustning	123
<hr/>	
<b>Konstruktion och funktion</b>	<b>124</b>
Översikt över vedklyven 7 t	124
Översikt över vedklyven 8 t	125
Funktion	126
Slitagedelar	126
Symboler på vedklyven	126
Nordforest vedklyv 7 t	126
Nordforest vedklyv 8 t	129
<hr/>	
<b>Leveransomfattning</b>	<b>131</b>
Kontrollera att leveransen är komplett	131
Nordforest vedklyv 7 t	131
Nordforest vedklyv 8 t	131
Kontrollera transportsador	131

<b>Montering</b>	<b>132</b>
Ställa upp vedklyv	132
Montera aktiveringsarmar	132
Ansluta elektriskt	133
Nordforest vedklyv 8 t, 230 V	133
Nordforest vedklyv 7 t och 8 t, 400 V	134
<b>Transport till arbetsplatsen</b>	<b>135</b>
<b>Drifftagning och hantering</b>	<b>135</b>
Häng in klyvbord	136
Ställa in vedklämma	136
Lossa fastklämda vedstycken	137
Klyva ved	137
Ställa in klyvlängd	139
<b>Rengöring och underhåll</b>	<b>139</b>
Smörja in klyvpelarens styrningar med fett	140
Kontrollera oljenivå och byta olja	141
Kontrollera oljenivå	141
Byta olja	143
<b>Urdrifftagning och kassering</b>	<b>145</b>
<b>Lagring</b>	<b>146</b>
<b>Störningar</b>	<b>146</b>
<b>Tekniska data</b>	<b>147</b>
Allmänna data	147
Bulleremission	148
<b>Återförsäljar-service</b>	<b>148</b>
<b>EG-försäkran om överensstämmelse</b>	<b>149</b>
<b>Garanti</b>	<b>150</b>
<b>Garanti</b>	<b>150</b>
<b>Innehållsförteckning</b>	<b>151</b>

## Om den här anvisningen

### Giltighet

Denna anvisning gäller Nordforest vedklyv i följande varianter:

Maskin	Typ
Nordforest 7 t	Klyvkraft 7 t, 400 V
Nordforest 8 t	Klyvkraft 8 t, 230 V
Nordforest 8 t	Klyvkraft 8 t, 400 V

Den vänder sig till fackmän inom skogsbruket och inom vedhanteringen. Anvisningen innehåller viktig information om hur vedklyven transporteras, monteras och installeras, tas i drift, hanteras, används och underhålls säkert och korrekt samt om hur du själv kan åtgärda enklare störningar.

### Presentation av varningsanvisningarna


SIGNALORD

**Farans typ och källa!**

Följder



- › Riskförebyggande

- **Varningstecknet** (varningstriangel) uppmärksammar på livsfara eller skaderisk.
- **Signalordet** anger farans allvarlighetsgrad.
- Stycket **”Farans typ och källa”** anger farans typ eller källa.
- Stycket **”Följder”** beskriver möjliga följder av att inte beakta en varningsanvisning.
- Stycket **”Riskförebyggande”** anger hur man kan hantera faror. Dessa riskförebyggande åtgärder måste genomföras!

Signalorden har följande betydelse:

Varningsord	Betydelse
<b>FARA!</b>	Markerar en fara som om den inte undviks med säkerhet leder till dödsfall eller allvarlig skada.
<b>WARNING!</b>	Markerar en fara som om den inte undviks kan leda till dödsfall eller allvarlig skada.
<b>VAR FÖRSIKTIG!</b>	Markerar en fara som om den inte undviks kan leda till lätta till medelsvåra skador.
<b>OBSERVERA!</b>	Markerar möjliga saksador. Om faran inte undviks kan miljön, sakvärden eller själva anläggningen skadas.

## Symboler i den här anvisningen

Symbol	Betydelse
	Om denna information inte beaktas kan driftsförloppet försämrats.
	Hanteringsanvisning: Beskriver åtgärder som måste utföras.

SE

## Säkerhetsanvisningar

Nordforest-vedklyven är tillverkad enligt allmänt erkända tekniska regler. Det finns trots detta risk för person- och saksador om de grundläggande säkerhetsanvisningarna och varningsanvisningarna före hanteringsanvisningarna inte beaktas.

- › Läs hela den här anvisningen noga före arbete med Nordforest-vedklyven.
- › Förvara anvisningen på ett sådant sätt att den går att läsa.
- › Säkerställ att alla användare alltid har tillgång till anvisningen.
- › Överlämna alltid Nordforest-vedklyven till tredje part tillsammans med den här anvisningen.

## Avsedd användning

Nordforest-vedklyven är en maskin som endast får användas till klyvning av ved i fiberriktningen. Därvid får maskinens prestandagränser inte överskridas (se "Åtgärder markerade med en stjärna får bara utföras av specialiståterförsäljare." på sida 147).

Vedklyven är godkänd för användning inom skogsbruket och för privat bruk. Den är endast avsedd att användas av en person. Två eller flera personer får aldrig arbeta med en maskin.

Den avsedda användningen innefattar även att du har läst denna anvisning och i synnerhet kapitlet "Säkerhetsanvisningar" på sida 119 i dess helhet samt att du har förstått innehållet.

## Ej avsedd användning

Alla former av ej avsedd användning är otillåten. Som ej avsedd användning betraktas de fall då

- tvåhandshanteringen byggs om, förändras eller tas ur drift,
- säkerhetsanordningar tas bort eller förändras,
- vedklyven används på annat sätt än vad som beskrivs i kapitlet "Avsedd användning",
- vedklyven används under driftsförhållanden som avviker från vad som beskrivs i denna anvisning.

Vid ej avsedd användning av maskinen förfaller alla garantianspråk.

Tillverkaren ansvarar inte för skador på maskinen eller för personskador som uppkommer till följd av ej avsedd användning.

## Personalens kvalifikationer

Nordforest-vedklyvarna får endast användas, underhållas och skötas av personer som med hjälp av denna anvisning har satt sig in i maskinen och de därmed förbundna farorna.

Personer som monterar, använder, demonterar eller underhåller vedklyven får inte vara påverkade av alkohol, andra droger eller mediciner som inverkar på reaktionsförmågan.

Personer under 18 år får inte använda klyvmaskiner. Det är dock tillåtet att personer över 16 år utför uppgifter som krävs för att deras utbildningsmål ska uppnås och om skydd garanteras genom att arbetet sker under sakkunnigs överinseende.



## Detta måste beaktas

### Allmänna säkerhetsanvisningar

- › Dessa anvisningar måste följas så att faror kan uteslutas och skador undvikas.
- › Följ tillämpliga föreskrifter för olycksförebyggande samt övriga allmänt erkända säkerhetstekniska, arbetsmedicinska och trafikrättsliga regler.
- › Reparations-, inställnings-, underhålls- och rengöringsarbeten samt transport av maskinen ska endast utföras när drivningen är avstängd och verktyg är stillastående.
- › Kör bara vedklyven med tillverkarens monterade resp. avsedda skyddsanordningar.
- › Ha alltid uppsikt över vedklyven när den är i drift.
- › Vid arbete med vedklyven ska långt hår sättas upp i hårnät.

### Säkerhetsanvisningar för arbetsplatsen

SE

- › Se till att arbetsplatsen kring vedklyven och vägarna som behövs för att virkestransporten är säkra.
- › Håll arbetsplatsen fri från vedrester, hinder och snubblingsrisker. Gör slippriga och hala ställen säkrare. Använd vare sig sågspån eller träaska till detta eftersom det då finns risk att halka.
- › Ställ vedklyven på ett jämnt, rakt och fast underlag.
- › Se till att belysningen är tillräcklig på arbetsplatsen.
- › Säkerställ att det går att arbeta på ett jämnt och fast underlag och att rörelsefriheten är tillräcklig.

### Säkerhetsanvisningar för arbeten på elektronik

Det är endast vår servicepersonal som får utföra arbeten och modifieringar i någon form på maskinens elektriska utrustning. Maskinen får bara öppnas av vår servicepersonal.

Skador på isoleringen eller på separata komponenter kan vara livsfarliga. Överhängande livsfara föreligger vid beröring av spänningsförande delar.

- › Undersök om maskinen har brister som lösa förbindningar eller skador på isoleringen (intervaller och underhållsarbeten, se "Rengöring och underhåll" på sida 139).
- › Bryt spänningsförsörjningen direkt vid brister hos den elektriska utrustningen och kontakta specialiståterförsäljaren.

Alla spänningsförande delar hos vedklyven är isolerade mot beröring eller inklädda med fastsittande, säkert fixerade skyddsanordningar som bara kan tas bort med verktyg.

- › Ta aldrig bort fastsittande, säkert fixerade paneler. Personskador på grund av elstöt är möjliga.

Fuktighet kan leda till kortslutningar.

- › Håll fuktighet borta från spänningsförande delar.
- › Arbeta aldrig i regn och låt aldrig vedklyven stå i regn.

## Agerande i nödsituation

Om t.ex. felfunktioner eller farliga situationer medför omedelbar risk för personskada eller om vedklyven kan skadas:

- › Ta omedelbart maskinen ur drift över NÖDSTOPP-brytaren.

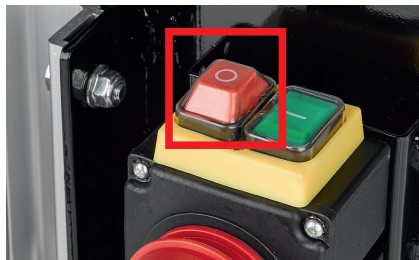


Fig. 1: NÖDSTOPP-brytare

- › Skilj vedklyven från spänningsförsörjningen.
- › Låt specialiståterförsäljaren åtgärda felfunktioner.

Vid en brand i vedklyvens elsystem:

- › Använd endast släckmedel som är godkända för detta (t.ex. pulversläckare).

## Säkerhetsanordningar

Alla säkerhetsanordningar måste sitta kvar på vedklyven och får inte göras obrukbara. Om säkerhetsanordningar tas ur drift, byggs om eller demonteras finns det risk att användaren skadas.

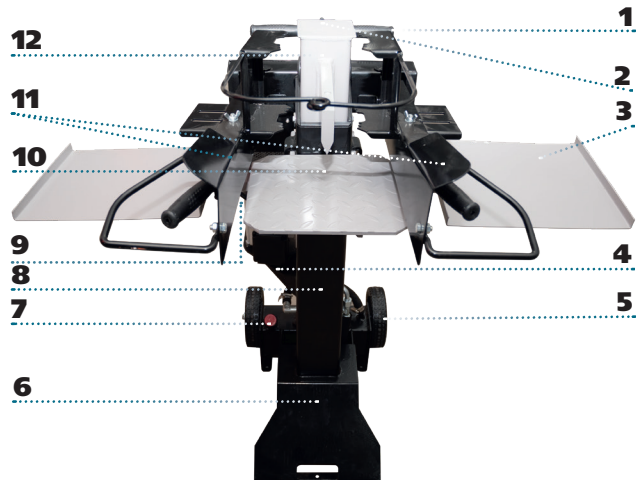
Alla risker som finns på grund av rörliga delar är minimerade genom tvåhandshanteringen. Vedklyven kan inte heller köras om en manövreringsarm alltid är fastklämd i det undre läget. Det är förbjudet att bygga om tvåhandshanteringen eller att ta den ur drift. Om tvåhandshanteringen byggs om eller tas ur drift ökar risken för personskador vid klyvningsprocessen.

## Personlig skyddsutrustning

- › Bär alltid följande personliga skyddsutrustning vid användning:
  - Säkerhetsskor med stålhätta
  - Tättsittande kläder
  - Lämpliga arbetshandskar
  - Ögonskydd
  - Hörselskydd

## Konstruktion och funktion

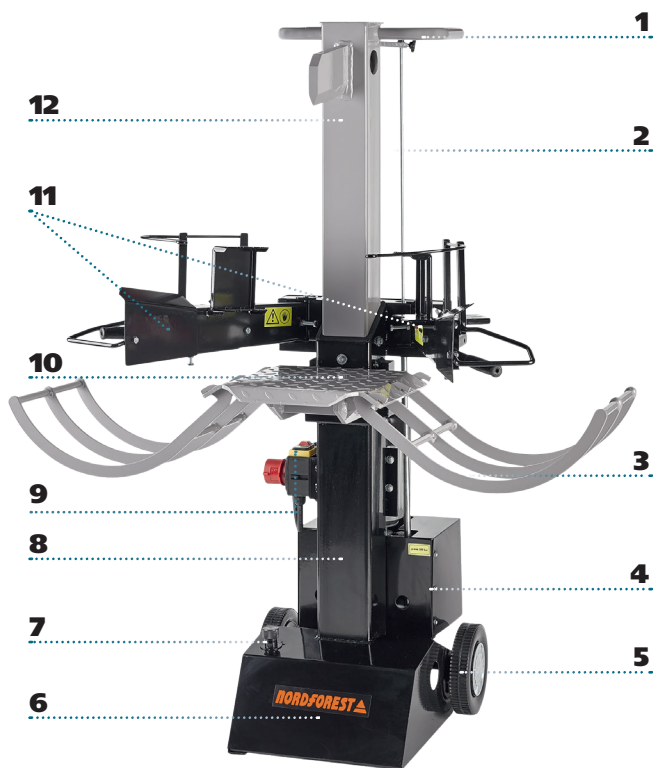
### Översikt över vedklyven 7 t



**Fig. 2:** Översikt över vedklyven 7 t

1	Transporthandtag	7	Påfyllningsskruv på oljetanken med oljesticka
2	Kopplingsstång	8	Stativ
3	Träuppläggningshylla	9	Brytare med NÖDSTOPP-knapp
4	Motor	10	Klyvbord
5	Transportenhet	11	Manövreringsarmar
6	Oljetank för hydraulolja	12	Klyvpelare

## Översikt över vedklyven 8 t



**Fig. 3:** Översikt över vedklyven 8 t

1	Transporthandtag	7	Påfyllningsskruv på oljetanken med oljesticka
2	Kopplingsstång	8	Stativ
3	Vedhållare	9	Brytare med NÖDSTOPP-knapp
4	Motor	10	Klyvbord
5	Transportenhet	11	Manövreringsarmar
6	Oljetank för hydraulolja	12	Klyvpelare

## Funktion

Vedklyven är utrustad med en mekanisk tvåhandsstyrning. Den gör att användaren absolut inte kan sträcka in händerna i klyvområdet under arbetet med vedklyven.

Du måste trycka ner båda manövreringsarmarna för att starta klyvningsprocessen. Klyvpelaren kör ner. För att minimera klämningsrisken är ändanslaget inställt på sådant sätt att klyvkilen inte når klyvbordet.

Om du släpper en manövreringsarm stoppas klyvningsprocessen. Klyvpelaren stannar kvar i sitt läge och återgår inte till sin utgångsposition.

Om du släpper båda manövreringsarmarna återgår klyvpelaren till sin utgångsposition igen (uppåt).

Om du bara släpper en manövreringsarm kör klyvpelaren inte ner.

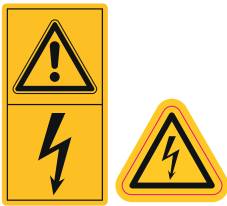

## Slitagedelar

Slitagedelar som glidbackar och styrningar hos klyvpelaren omfattas inte av garantianspråk.

- › Kontakta återförsäljaren vid behov.

## Symboler på vedklyven

### Nordforest vedklyv 7 t

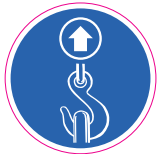
Symbol	Beskrivning
	<b>Observera! Risk för elstötar!</b>
	<b>Håll säkerhetsavstånd!</b>

Symbol	Beskrivning
	<p><b>Observera! Klämrisk!</b></p> <p>Den här etiketten informerar användaren om att det föreligger klämningsrisk vid klyvkilen.</p>
	<p><b>Observera! Häng in klyvbordet korrekt!</b></p> <p>Denna etikett varnar för faror på grund av klyvbord som hängts in på fel sätt (se "Häng in klyvbordet korrekt" på sida 136).</p>
	<p><b>Observera! Tänk på rotationsriktningen!</b></p> <p>Endast hos Nordforest 400 V-vedklyvar (7 t) (se "Ansluta elektriskt" på sida 133)</p>
	<p><b>Var försiktig! Använd inte i fuktiga förhållanden eller regn!</b></p> <p>Den här etiketten informerar om att vedklyven inte får användas i fuktiga förhållanden eller regn.</p>
	<p><b>Rörliga maskindelar!</b></p> <p>Denna etikett varnar för faror på grund av rörliga maskindelar.</p>
	<p><b>Var försiktig! Endast avsedd att användas av en person!</b></p> <p>Den här etiketten informerar om att vedklyven endast får användas av en person.</p>
	<p><b>Reparations-, inställnings-, underhålls- och rengöringsarbeten ska endast utföras när drivningen är avstängd och verktyget är stillastående!</b></p>

SE

**Symbol**

**Beskrivning**



**Observera lyftpunkten!**



**Använd skyddshandskar!**



**Använd arbetsskyddsskor!**



**Använd ögon- och hörselskydd!**



**Före drifttagning ska bruksanvisningen och säkerhetsanvisningarna läsas igenom och därefter alltid följas!**



**Nordforest-logotyp**

<b>NORDFOREST</b> 		
<small>Grube KG Hützel Damm 38 - D-29646 Bispingen</small>		
<small>Bezeichnung</small>	<small>Holzspalter</small>	
<small>Typ</small>	<small>NORDFOREST 7 t, 400 V</small>	
<small>Fabriknummer</small>	<small>B:</small>	
<small>Nennbetriebsspannung</small>	<small>400 V</small>	
<small>Leistung P1</small>	<small>2,1 kW</small>	
<small>Nennstrom</small>	<small>16 A</small>	
<small>Drehzahl</small>	<small>2950 1/min</small>	
<small>max. Betriebsdruck</small>	<small>250 bar</small>	
<small>Gewicht</small>	<small>89 kg</small>	
<small>Art.-Nr.</small>	<small>46-124</small>	
<small>Hersteller: Grube KG Hützel Damm 38 - D-29646 Bispingen www.grube.de</small>		

**Typskylt**

Den här dekaler anger tillverkarens firmabeteckning och de viktigaste tekniska data.



## Nordforest vedklyv 8 t

### Symbol

### Beskrivning



**Reparations-, inställnings-, underhålls- och rengöringsarbeten ska endast utföras när drivningen är avstängd och verktyget är stillastående!**

Den här etiketten varnar för klämningsrisk om reparations-, inställnings-, underhålls- och rengöringsarbeten utförs medan drivningen är igång.



**Läs och beakta bruksanvisningen och säkerhetsanvisningarna före drifttagning!**

**Håll säkerhetsavstånd!**



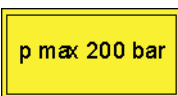
**Rörliga maskindelar!**

Denna etikett varnar för faror på grund av rörliga maskindelar.



**Observera klämningsrisk!**

Den här etiketten informerar användaren om att det föreligger klämningsrisk vid klyvkilen.



**p max 200 bar**

Den här etiketten anger det maximala arbetstrycket.



**Observera! Häng in klyvbordet korrekt!**

Denna etikett varnar för faror på grund av klyvbord som hängts in på fel sätt (se "Häng in klyvbordet korrekt" på sida 136).



**Observera! Tänk på rotationsriktningen!**

Endast hos Nordforest 400 V-vedklyvar (8t)  
(se "Ansluta elektriskt" på sida 133)

SE

**Symbol**

**Beskrivning**



**Var försiktig! Endast avsedd att användas av en person!**

Den här etiketten informerar om att vedklyven endast får användas av en person.



**Använd skyddshandskar!**



**Använd arbetsskyddsskor!**



**Använd ögon- och hörselskydd!**



**Före drifttagning ska bruksanvisningen och säkerhetsanvisningarna läsas igenom och därefter alltid följas!**



**Nordforest-logotyp**

<b>NORDFOREST</b> 	
Grube KG Hützel Damm 38 - D-29646 Bispingen	
Bezeichnung	Holzspalter
Type	NORDFOREST 8t, 400V
Fabriknummer	B:
Nennbetriebsspannung	400 V
Leistung P1	3,0 kW
Nennstrom	16 A
Drehzahl	2950 1/min
max. Betriebsdruck	290 bar
Gewicht	115 kg
Art.-Nr.	46-114
Hersteller: Grube KG Hützel Damm 38 - D-29646 Bispingen www.grube.de	

**Typskylt**

Den här dekaler anger tillverkarens firmabeteckning och de viktigaste tekniska data.

# Leveransomfattning

## Kontrollera att leveransen är komplett

### Nordforest vedklyv 7 t

I leveransomfånget för vedklyv 7 t ingår:

- en vedklyv
- två manövreringshandtag med skyddsbygel
- två träuppläggningshyllor
- två bultar
- två sprintar
- en bruksanvisning

### Nordforest vedklyv 8 t

I leveransomfånget för vedklyv 8 t ingår:

- en vedklyv
- två manövreringshandtag med skyddsbygel
- två halvrunda vedhållare
- två bultar
- två sprintar
- en bruksanvisning

SE

## Kontrollera transportskador

Synliga transportskador identifieras via förpackningsskador eller repiga och deformerade delar på maskinen.

- › Skadorna måste noteras på fraktsedeln, både på din kopia av densamma och på den fraktsedel som du måste underteckna.
- › Se till att även varubudet (föraren) undertecknar.

Om den leveransansvarige vägrar att bekräfta transportskadan är det bättre att du inte tar emot leveransen alls och genast informerar oss. Ett anspråk i efterhand, utan direkt notering på fraktsedeln, erkänns vare sig av speditören eller av transportens försäkringsgivare.

Om du misstänker en dold transportskada:

- › Anmäl dold transportskada senast efter två dagar, dvs. inom denna tidsrymd måste den levererade varan ha kontrollerats. Anmälningar som kommer in senare än så accepteras i regel inte.
- › På fraktdokumentet ska alltid noteras: "Varumottagningen sker med förbehåll för dold transportskada".

Speditörens försäkringsbolag kan ofta vara mycket misstroende och inte vilja betala ut ersättning. Försök därför att entydigt påvisa skadorna (eventuellt foto).

## Montering

### Ställa upp vedklyv

Vedklyven måste alltid ställas upp på ett fast och jämnt underlag.

- › Håll arbetsplatsen fri från vedrester, hinder och snubblingsrisker.
- › Gör slippriga och hala ställen säkrare. Använd vare sig sågspån eller träaska till detta eftersom det då finns risk att halka.

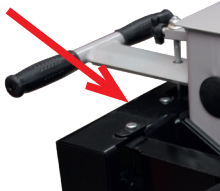
### Montera aktiveringsarmar

Du måste sätta fast manövreringsarmarna innan vedklyven används första gången.



**Fig. 4:** Manöveringsarmens rotationsaxel, vedklyv 8 t

- › För in manöveringsarmens rör i manöveringsvippans ovala hål. Skyddsplåtarna måste peka inåt.
- › För den medföljande bulten så genom vedklyvens vinkelplåt och manöveringsarmen att bulten bildar rotationsaxeln.



**Fig. 5:** Manöveringsarmens rotationsaxel, vedklyv 7 t

- › Säkra bulten med den medföljande sprinten. Sätt då sprinten i öppningen på bulten och böj sprinten för att säkra den så att den inte faller ut.



**Fig. 6:** Sprint

## Ansluta elektriskt

### Nordforest vedklyv 8 t, 230 V

Nordforest vedklyv 8 t har en 230-V-strömanslutning. Kabeltvärsnittet bör vara minst 1,5 mm<sup>2</sup>.

- › Anslut nätkabeln till uttag-stickpropp-kombinationen.

**Nordforest vedklyv 7 t och 8 t, 400 V**** VARNING****Fara om motorn roterar åt fel håll!**

Hydraulpumpen kan skadas.

- › Kontrollera motorns vridriktning före drifttagningen.

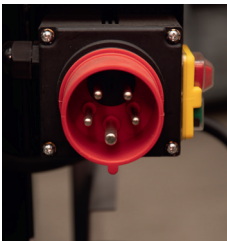
Nordforest vedklyv 7 t och 8 t har en 400-V-strömanslutning. Kabeltvärsnittet för anslutningskabeln ska vara minst 2,5 mm<sup>2</sup>. Längden får inte överskrida 25 m (trefasmotor 400 V).

Vedklyvens nolledare måste vara ansluten eftersom drift annars inte är möjlig.

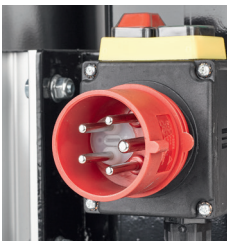
- › Anslut nätkabeln till uttag-stickpropp-kombinationen.
- › Kontrollera vridriktningen hos 400V-motorer före drifttagningen genom att starta kort och sedan stänga av. Rotationsriktningen måste överensstämma med pilen på motorns fläktlock.

Om rotationsriktningen inte överensstämmer med pilen på fläkthöljet:

- › Använd en skruvmejsel och vrid de båda stiften hos fasomvandlaren i 180°.



**Fig. 7:** Fasomvandlare, vedklyv 7 t



**Fig. 8:** Fasomvandlare, vedklyv 8 t

## Transport till arbetsplatsen

### OBSERVERA

#### Fara vid utträngande hydraulolja!

Om vedklyven lutas väldigt långt bakåt vid transporten kan olja tränga ut från påfyllningsstutsen.

- › Förslut oljetankens förslutningslock helt för att förhindra en onödig oljeförlust vid transporten.

Det är mycket enkelt att transportera vedklyven. I den bakre delen finns en axel med två hjul. I den övre delen av klyvpelaren finns ett transporthandtag.

- › Kör ner klyvpelaren helt när vedklyven ska transporteras.
- › Stäng påfyllningsstutsen för hydrauloljan för att förhindra att olja rinner ut vid transporten.
- › Dra ut nätstickproppen ur vedklyvens anslutning före varje platsbyte.
- › Tippa vedklyven lätt bakåt, tills hjulen står på marken.  
Nu kan vedklyven rullas iväg.

SE

## Drifttagning och hantering



### VARNING

#### Fara om klyvpelaren far ner!

Allvarliga personskador är möjliga.

- › Sträck absolut inte in händerna i klyvområdet när klyvpelaren är i rörelse.
  - › Kontrollera tvåhandsstyrningen före varje användning.
- › Öppna påfyllningsskruven på oljetanken cirka ett 3/4-varv före vedklyvens drifttagning.  
Då möjliggör du en smidig, automatisk avluftning av hydraulsystemet under arbetsprocessen.  
Styrventilen ställs in hos tillverkaren. Inga andra inställningar behövs.

## OBSERVERA

### Fara vid arbete i låga temperaturer!

Vid låga temperaturer är oljan i hydraulsystemet mycket trögflytande. Att börja arbeta (klyva) direkt i låga temperaturer kan leda till skador på hydraulsystemet.

- › Låt vedklyven gå på tomgång en stund i låga temperaturer så att hydrauloljan kan bli varm.

## Häng in klyvbord



## VAR FÖRSIKTIG

### Fara på grund av felaktigt monterat klyvbord!

Ved kan slängas ut på ett okontrollerat sätt under klyvningsprocessen.

- › Se till att klyvbordskrokarna alltid hakar i fästena (se fig. 9).

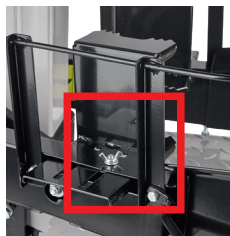


**Fig. 9:** Häng in klyvbordet korrekt

För att hänga in klyvbordet:

- › Lossa båda skruvarna med en skiftnyckel.
- › Haka i klyvbordet så att fästklacken hakar fast.
- › Efter upphängning, dra åt skruvarna för hand igen med skiftnyckeln.

## Ställa in vedklämman



**Fig. 10:** Vingskruv på vedklämman

För att hålla fast virket vid klyvningsprocessen sitter det vedklämmor på båda manövreringsarmarna. Dessa kan ställas in så att det passar virkets storlek. Vid små virkesdiametrar måste de ställas inåt.

- › Lossa vingskruvarna på manövreringsarmarna för att justera vedklämmorna.
- › Ställ in vedklämman på samma mått på båda sidor.
- › Dra fast vingskruvarna ordentligt igen när vedklämmorna har flyttats.



## Lossa fastklämda vedstycken

Det händer ibland att veden inte klyvs helt utan följer med klyvkilen uppåt när denna körs upp.

- › Låt då klyvpelaren köra tillbaka till sin utgångsposition och stäng av vedklyven.
- › Slå bort veden neråt. Du kan använda en hammare till detta.

## Klyva ved



### VAR FÖRSIKTIG

#### Fara på grund av ved som spricker eller glider iväg!

Ved som står snett på klyvbordet kan glida iväg under klyvningsprocessen. Grenad ved kan spricka.

- › Ställ alltid veden som ska klyvas rakt på klyvbordet.
- › Det är viktigt att tänka på att veden som ska klyvas bara ligger på klyvbordets räfflade plåt.
- › Klyv absolut inte ved där grenar inte tagits bort först.

#### Fara vid otillåten hantering!

Personer som hanterar vedklyven utan tillåtelse kan skada sig.

- › Stäng alltid av vedklyven när du lämnar den.
- › Ha alltid uppsikt över vedklyven.

### OBSERVERA

#### Fara vid kontinuerlig drift!

När vedklyven är i drift kontinuerligt kan höga temperaturer uppstå hos motorn i samlingshuvudet.

- › Följ de föreskrivna omgivningsvillkoren (se "Åtgärder markerade med en stjärna får bara utföras av specialiståterförsäljare." på sida 147).
- › Se till att ventilationen är tillräcklig.

- › Starta vedklyven.
- › Ställ veden som ska klyvas på klyvbordet och tryck båda manövreringsarmarna inåt.

Detta fixerar veden.

För att starta klyvningsprocessen:

- › Tryck ner de båda manövreringsarmarna samtidigt för att sätta igång klyvpelarens rörelse. Håll båda manövreringsarmarna nedtryckta under hela klyvningsprocessen.

För att pausa klyvningsprocessen:

- › Släpp en manövreringsarm och fortsätt att hålla den andra nedtryckt. Klyvpelaren stannar i sin aktuella position.

För att avbryta eller avsluta klyvningsprocessen:

- › Släpp båda manövreringsarmarna. Klyvpelaren kör tillbaka till sitt utgångsläge.

När klyvpelaren står i sin utgångsposition igen:

- › Ta bort den kluvna veden från klyvbordet.
- › Om det behövs så ta bort trärester och spån från klyvbordet före nästa klyvningsprocess.

När arbetet är avslutat:

- › Stäng av motorn.
- › Förslut oljetankens förslutningslock helt igen för att förhindra en onödig oljeförlust vid transporten.

## Ställa in klyvlängd

Vedklyven är inställd på sin maximala klyvlängd vid leveransen. När motorn startas förflyttar sig klyvpelaren automatiskt från transportläget och uppåt till den maximala, totala lyfthöjden.

Du kan begränsa lyftet när du ska klyva ved som har en höjd som ligger tydligt under vedklyvens totallyft. Lyfthöjden kan ställas in steglöst.



**Fig. 11:** Stjärngreppskruv på kopplingsstången, vedklyv 7 t

Gör så här för att reducera klyvkielens lyfthöjd:

- › Kör klyvpelaren till önskad höjd och stäng av motorn. En manövreringsarm måste då förbli nedtryckt så att klyvpelaren inte kan köra upp igen.
- › Lossa stjärngreppskruven på handtaget (bakom klyvpelaren) och dra ut kopplingsstången så långt som möjligt.

Ju längre kopplingsstången dras ut, desto mindre blir klyvhöjden.

- › Kläm fast kopplingsstången på den önskade höjden med stjärngreppskruven. Dra fast stjärngreppskruven ordentligt för detta.
- › Starta vedklyven igen.

Nu kan klyvpelaren inte längre köra ut till sin maximala längd eftersom den begränsas av kopplingsstången.



**Fig. 12:** Stjärngreppskruv på kopplingsstången, vedklyv 8 t

För att ställa in maximal klyvlängd:

- › Håll en manövreringsarm nedtryckt.
- › Lossa stjärngreppskruven.
- › Släpp manövreringsarmen igen.

Klyvpelaren kör ut till sin maximala klyvlängd.

- › Dra sedan fast stjärngreppskruven ordentligt igen.

SE

## Rengöring och underhåll



### **VARNING**

**Fara vid underhålls-, service- och rengöringsarbeten när drivningen är igång!**

Personskador är möjliga.

- › Stäng av drivningen före underhålls-, service- och rengöringsarbeten och säkra vedklyven mot återstart.

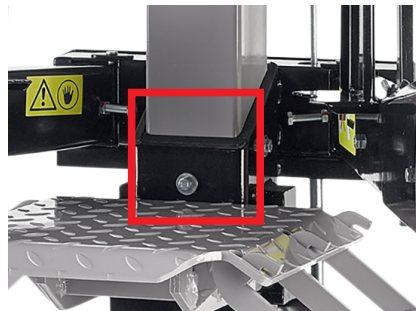
Följande arbeten måste utföras vid behov:

- Ta bort trärester, spån och annan smuts från vedklyven
- Smörj in klyvpelarens styrning med fett (se sida 140)
- Kontrollera hydrauloljenivå och fyll vid behov på olja (se sida 141)
- Vid oljeförlust ska tätheten hos hela hydraulsystemet (slangar och skruvkopplingar) kontrolleras
- Smörj alla rörliga delar efter behov

## Smörja in klyvpelarens styrningar med fett

Du måste smörja in klyvpelaren regelbundet med fett för att säkerställa att den kan köras smidigt. Till detta kan du använda vanligt fett.

- › Lägg lite fett på stället där klyvpelaren går in i polyamidstyrningarna.



**Fig. 13:** Smörja klyvpelaren med fett

- › Kör klyvpelaren upp och ner några gånger tills fettet är jämnt fördelat.

**i** Vänd dig till din specialiståterförsäljare när du vill byta klyvpelarens styrningar.

## Kontrollera oljenivå och byta olja

### OBSERVERA

#### Skada på vedklyven på grund av oljebrist!

Om det tränger in luft i systemet på grund av oljebrist så arbetar, å ena sidan, vedklyven inte exakt längre (ryckiga resp. stötliknande rörelser) och å andra sidan kan hydraulpumpen skadas.

- › Kontrollera hydrauloljenivån regelbundet.
- › Kör aldrig vedklyven med för lite olja, eller utan olja.

#### Skada på vedklyven på grund av smutsig hydraulolja!

Om det tränger in smuts i systemet kan hydraulpumpen skadas.

- › Var noga med att smuts, träspån etc. inte kan ta sig in i oljetanken.

#### Miljöföroreningar på grund av spillolja!

Spillolja som rinner ut eller spills ut är skadlig för miljön!

- › Säkerställ att all spillolja samlas upp vid oljebyte.
- › Kassera alltid spillolja på rätt sätt och lämna den till en kontrollerad avfallsanläggning.

**i** Oljetanken fylls med hydraulolja hos tillverkaren.

### Kontrollera oljenivå

Oljenivån kan kontrolleras med den medföljande oljestickan.

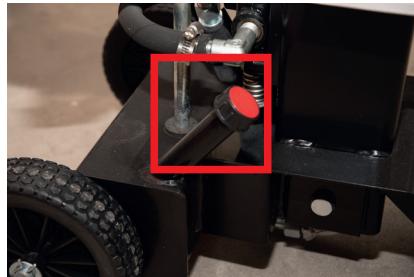


Fig. 14: Oljepåfyllningshals, vedklyv 7 t



**Fig. 15:** Oljepåfyllningshals, vedklyv 8t

- › Skruva ur oljestickan och rengör den.
  - › Stoppa ner oljestickan igen ända till anslag, dra ut den på nytt och avläs oljenivån:
    - Om oljenivån ligger mellan de båda markeringarna är nivån bra.
    - Om oljenivån ligger under den undre markeringen måste du fylla på olja med hjälp av en ren tratt.
    - Om oljenivån ligger över den övre markeringen måste du tappa ur lite olja.
  - › Skruva fast påfyllningsskruven igen.
- När du startar vedklyven igen:
- › Öppna påfyllningsskruven på oljetanken cirka ett 3/4-varv.

## Byta olja

Oljebyte	När?
första oljebyte	efter ca. 25–30 driftstimmar
alla andra oljebyten	ca. var 50:e driftstimme resp. 1 x år

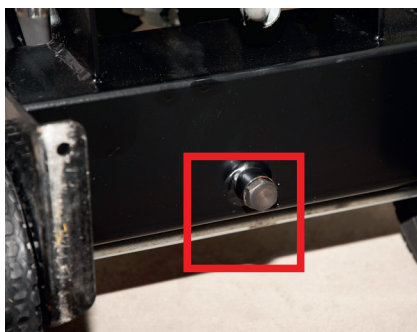
### **VAR FÖRSIKTIG**

#### **Fara om vedklyven välter!**

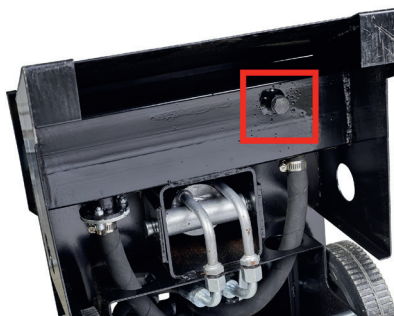
Vid oljebytet måste du ställa vedklyven lite högt så att du kan ställa oljeuppsamlingskärl under den.

- › Förvissa dig om att vedklyven inte kan välta vid oljebytet.
- › Sätt vid behov fast vedklyven i en lämplig fästaneldning med rundslingor.

Avtappningsskruven sitter på oljetankens undersida.



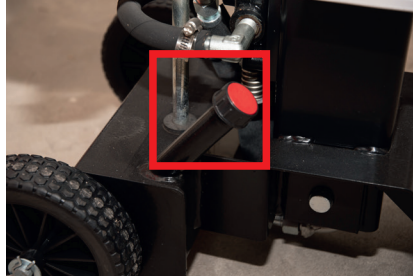
**Fig. 16:** Avtappningsskruv, vedklyv 7 t



**Fig. 17:** Avtappningsskruv, vedklyv 8 t

SE

Påfyllningsskruven sitter till vänster på oljetankens ovasida.



**Fig. 18:** Påfyllningsskruv med oljesticka, vedklyv 7 t



**Fig. 19:** Påfyllningsskruv med oljesticka, vedklyv 8 t

Vid oljebytet behöver du en lämplig behållare till spilloljan:

- Behållaren måste vara oljebeständig.
- Volymen måste vara minst 7 liter.

**i** Om behållaren är mindre kan du tappa ur oljan i flera etapper.

För att tappa ur olja:

- › Öppna påfyllningsskruven på oljetanken cirka ett 3–4 varv.
- › Ställ en behållare under oljeavtappningen och ta bort avtappningsskruven.



För att fylla på olja:

- › Fyll därefter oljebehållaren igen. Vi rekommenderar följande hydrauloljor:
  - DEA HD B 46
  - Shell Tellus 10-46
  - Esso Nuto H 46

### Använd inte biologisk hydraulolja!

När oljebehållaren har fyllts på:

- › Manövrera vedklyven 3–4 gånger för att släppa ut luft ur hydraulsystemet.
- › Förslut sedan oljetanken igen med påfyllningsskruven.

## Urdrifttagning och kassering

När maskinen inte längre kan användas och ska skrotas måste du deaktivera och demontera den, dvs. maskinen måste försättas i ett skick där den inte längre kan användas för de syften den konstruerades.

- › Se vid skrotningsprocessen till att maskinmaterialen kan återanvändas i en recyklingsprocess.

**i** Tillverkningsföretaget fransäger sig allt ansvar för eventuella person- eller sagskador till följd av återanvändning av maskindelar, när dessa delar används i ett annat syfte än det ursprungliga.

Gör så här för att deaktivera vedklyven:

- › Tappa ur hydrauloljan ur oljetanken och kassera den på ett miljövänligt sätt.
- › Blockera alla rörliga maskindelar.
- › Demontera alla gummidelar från maskinen och lämna in dem på en lämplig återvinningsstation.
- › Demontera alla elektriska element och kassera dessa separerat från maskinen hos kontrollerade avfallsanläggningar.
- › Demontera maskinen i dess enskilda delar och lämna in alla komponenter vid en kontrollerad avfallsanläggning.

Efter deaktiveringen och blockeringen av de rörliga delarna återstår ingen ytterligare restriktion.

När vedklyven eller dess komponenter ska kasseras:


- › Beakta de nationella bestämmelserna.

## Lagring

- › Vedklyven ska bara lagras inomhus.
- › Se till att lagringsutrymmet är välventilerat och torrt.

## Störningar

Om du inte kan reparera vedklyven själv ska du kontakta återförsäljaren eller en behörig reparationsverkstad.

-  Notera data och maskinnummer på typskylten innan du kontaktar återförsäljaren, en behörig reparationsverkstad eller tillverkningsföretaget. Dessa uppgifter behövs vid problemlösning resp. reservdelsbeställning.

I den följande tabellen listas möjliga fel, orsaker och åtgärder.

Säkerhetsföreskrifterna måste följas vid alla inställnings-, rengörings-, underhålls- och reparationsarbeten.

Störning	Orsak	Åtgärd
Klyvpelaren kör inte ut/in	Motorn har fel rotationsriktning (400 V)	Kontrollera rotationsriktningen och ställ vid behov in fasomvandlaren
	För lite hydraulolja	Fyll på
Klyvpelaren har ingen kraft	För lite hydraulolja	Fyll på
	Styrventil manipulerad	Ställ in*.
	Pump utsliten	Byt*
	Cylindertätningssats skadad	Byt*
Klyvpelare stannar vid arbetet	Vedstycke för stor eller för många grenar	Vrid vedstycke
Hydraulledningar blir väldigt varma	För lite hydraulolja	Fyll på
	Pump skadad	Byt*
	Styrventil manipulerad	Ställ in*

Störning	Orsak	Åtgärd
Elmotor startar inte	Nätstickpropp/uttag defekt	Byt*
	Elkabel defekt	Byt
Elmotor blir väldigt varm	En fas saknas	Kontrollera
	Kabeltvärsnitt för litet	Byt
	Motorlindning skadad	Byt*
Klyvpelare kör ryckigt	För lite fett vid polyamidstyrningarna	Smörj in polyamidstyrningarna med fett

\* Åtgärder markerade med en stjärna får bara utföras av specialisterförsäljare.

## Tekniska data

### Allmänna data

Tekniska data	Enhet	7t/400V	8t/230V	8t/400V
Klyvhöjd	cm	55	54	54
Klyvkraft*	t	7	8	8
max. arbetstryck	bar	250	280	280
Motoreffekt P1	kW	2,1	3,0	3,0
Märkspänning	V	400 3N/ PE/AC3	230	400 3N/ PE/AC3
Huvudsäkring	A	16 trög	16 trög	16 trög
Totalhöjd utkörd	cm	152	152	152
Totalhöjd inkörd	cm	103	108	108
Bredd	cm	56	58	58
Djup	cm	69	73	73
Vikt	kg	88	116	113
min. veddiameter	cm	10	10	10
max. veddiameter	cm	35	45	45
Klyvbord	cm	25x27	30x35	30x35

\* Klyvkraft kan variera med ± 10 %.

## **Bulleremission**

Bulleremissionen fastställdes som orienteringsmätning enligt de gemensamma principerna för bedömningen av buller på arbetsplats med tekniska arbetsredskap inom jordbruk och skogsbruk och den allmänna instruktionen för mätning av buller hos tekniska arbetsredskap inom jordbruk och skogsbruk. Följande parametrar gäller:

Mätpunkt på maskinens främre kant, 1 600 mm hög, 1 000 mm framför maskinen

**LpA = 79 dB(A).**

## **Återförsäljar-service**

Återförsäljarservicen hjälper gärna till om du har frågor om vedklyven.

## EU-försäkrans om överensstämmelse

Tillverkarens namn	GRUBE KG Forstgerätestelle
Adress	Hützelers Damm 38, 29646 Bispingen
Artikelbeskrivning	vedklyv
Artikelnummer	46-113, 46-114, 46-124
Typer	Nordforest 8t + LS8000B/230V Nordforest 8t + LS8000B/400V Nordforest 7t + LS7000C/400V
Serienummer	se typskylt

Vi, utfärdarna, förklarar under vårt ensamma ansvar att de nämnda artiklarna överensstämmer med kraven och föreskrifterna i följande direktiv:

2006/42/EG      2014/30/EU      2011/65/EU      2015/863/EU

och att följande specifikationer och harmoniserade standarder har tillämpats:


- EN 55014-1:2017+A11, EN IEC 55014-1:2021
- EN 61000-3-2:2014, EN IEC 61000-3-2:2019+A1
- EN 61000-3-11:2000, EN IEC 61000-3-11:2019
- EN 55014-2:1997+A1+A2, EN IEC 55014-2:2021
- EN 609-1:2017

Maskinerna får inte ändras. Detta intyg förlorar sin giltighet om maskinen ändras utan att detta avtalats med oss.

Signerad för och på uppdrag av:      Grube KG Forstgerätestelle  
Hützelers Damm 38  
29646 Bispingen  
Tyskland

Bispingen 2022-08-01

Tillverkare, plats och datum för utfärdandet

  
Dr. Günther Grube (Geschäftsführung)

## Garanti

Maskinen omfattas av den lagstadgade garantitiden. Uppkomna brister, som bevisligen kan hänföras till material- eller monteringsfel, måste utan dröjsmål påvisas för återförsäljaren. Vid garantianspråk måste inköpsbevis i form av faktura och kassakvitto uppvisas. Garantianspråk är uteslutna avseende delarna, om briserna uppkommit genom naturligt slitage, temperatur-, väderpåverkan eller till följd av defekter orsakade av bristande anslutning, uppställning, hantering, smörjning eller yttre åverkan. Vidare kan inga garantianspråk ställas vid skador orsakade av olämplig och oskälig användning av maskinen, t.ex. felaktiga ändringar eller på eget initiativ av ägaren eller tredje part utförda underhållsarbeten, samt ej heller av avsiktlig överbelastning av maskinen.

Slitagedelar vars livslängd redan är begränsad (t.ex. kilrem, verktyg och andra hjälpmedel) samt alla inställnings- och justeringsarbeten är helt undantagna från garantin.

## Garanti

Garantitiden uppgår vid uteslutande privat användning till 24 månader, vid kommersiell resp. yrkesmässig insats eller bruk resp. vid uthyrning till 12 månader från leveransdatum. Detta påverkar inte den lagstadgade garantin. Garantianspråk ska alltid påvisas av köparen med hjälp av köpehandling i original. Denna ska bifogas till anspråket i form av kopia. Köparadress och maskintyp måste framgå tydligt vid yrkesmässig resp. kommersiell användning.

Uppkomna brister inom garantitiden till följd av material- eller tillverkningsfel ska, om de uppkommit trots korrekt hantering och skötsel av maskinen, åtgärdas genom förbättringar.

# Innehållsförteckning

**A**

Agerande i nödsituation 122  
Ansluta elektriskt 133  
Anvisningens giltighet 118  
Avsedd användning 120  
Avtappningsskruv 143

**B**

Bulleremission 148  
Byta olja 141

**D**

Drifttagning 135

**E**

Ej avsedd användning 120

**F**

Fasomvandlare 134  
Funktion 126

**G**

Garanti 150

**H**

Hantering 135

**K**

Kassering 145  
Klyva ved 137  
Klyvpelarens styrningar  
byta ut 141  
smörja in med fett 140  
Konstruktion 124  
Kontrollera oljenivå 141

**L**

Lagring 146  
Leveransomfattning 129, 131  
Lossa vedstycken 137

**M**

Montering 132

**N**

NÖDSTOPP-brytare 122

**O**

Överensstämmelseförklaring  
149  
Översikt över vedklyven 124,  
125

**P**

Personalens kvalifikationer  
120  
Personlig skyddsutrustning  
123

**R**

Rengöring 139

**S**

Service 148  
Slitagedelar 126  
Ställa in klyvlängd 139  
Ställa in vedklämma 136  
Ställa upp vedklyv 132  
Störningar 146  
Symboler  
i anvisningen 119  
på maskinen 126

Säkerhetsanordningar 123  
Säkerhetsanvisningar 119  
allmänna 121  
Elektronik 121  
om arbetsplatsen 121

**T**

Tekniska data 147  
Transport 135  
Transportskador 131  
Tvåhandshantering 123

**U**

Underhåll 139  
Urdrifttagning 145

**V**

Vedklyvsbord  
Ställa in position 136

## Sisältö

---

<b>Tätä ohjetta koskevia tietoja</b>	<b>154</b>
Voimassaolo	154
Varoitusten esitystapa	154
Tämän ohjeen symbolit	155

---

<b>Turvallisuusohjeita</b>	<b>155</b>
Määräysten mukainen käyttö	156
Määräystenvastainen käyttö	156
Henkilökunnan pätevyys	157
Otettava huomioon	157
Yleiset turvallisuusohjeet	157
Työskentelypaikkaa koskevia turvallisuusohjeita	157
Sähkölaitteiden kanssa työskentelyä koskevia turvallisuusohjeita	158
Käyttäytyminen hätätilanteessa	158
Turvalaitteet	159
Henkilökohtaiset suojarusteet	159

---

<b>Rakenne ja toiminta</b>	<b>160</b>
Halkaisukoneen 7 t yleiskuva	160
Halkaisukoneen 8 t yleiskuva	161
Toiminta	162
Kuluvat osat	162
Halkaisukoneessa olevat symbolit	163
Nordforest-halkaisukone 7 t	163
Nordforest-halkaisukone 8 t	165

---

<b>Toimitussisältö</b>	<b>167</b>
Lähetysten täydellisyyden tarkastaminen	167
Nordforest-halkaisukone 7 t	167
Nordforest-halkaisukone 8 t	168
Kuljetusvaurioiden tarkastaminen	168



<b>Asennus</b>	<b>169</b>
Halkaisukoneen pystyttäminen	169
Käyttövarsien asentaminen	169
Sähköliitäntä	170
Nordforest-halkaisukone 8 t, 230V	170
Nordforest-halkaisukone 7 t ja 8 t, 400V	170
<b>Kuljetus työskentelypaikalle</b>	<b>171</b>
<b>Käyttöönotto ja käyttö</b>	<b>172</b>
Halkaisupöydän ripustaminen	173
Puun kiinnityksen säätäminen	173
Jumiutuneiden puukappaleiden irrottaminen	173
Puun halkaiseminen	174
Halkaisupituuden säätäminen	175
<b>Puhdistus ja huolto</b>	<b>176</b>
Halkaisupylvään ohjausten rasvaaminen	177
Öljymäärän tarkastaminen ja öljyn vaihtaminen	178
Öljymäärän tarkistaminen	179
Öljyn vaihtaminen	180
<b>Käytöstä poistaminen ja hävittäminen</b>	<b>182</b>
<b>Varastointi</b>	<b>183</b>
<b>Häiriöt</b>	<b>183</b>
<b>Tekniset tiedot</b>	<b>184</b>
Yleiset tiedot	184
Melupäästöt	185
<b>Jälleenmyyjän palvelut</b>	<b>185</b>
<b>EY-vaatimustenmukaisuusvakuutus</b>	<b>186</b>
<b>Virhevastuu</b>	<b>187</b>
<b>Takuu</b>	<b>187</b>

ET

## Tätä ohjetta koskevia tietoja

### Voimassaolo

Tämä ohje koskee Nordforest-halkaisukoneen seuraavia malleja:

Kone	Tyyppi
Nordforest 7 t	Halkaisuvoima 7 t, 400V
Nordforest 8 t	Halkaisuvoima 8 t, 230V
Nordforest 8 t	Halkaisuvoima 8 t, 400V

Laite on suunnattu metsätalouden ammattilaisille ja polttopuiden myyjille.

Ohje sisältää tärkeitä tietoja koskien halkaisukoneen turvallista ja ohjeiden mukaista kuljetusta, asennusta, käyttöönottoa, käyttöä, huoltoa ja yksinkertaisten häiriöiden omatoimista korjausta.

### Varoitusten esitystapa

 **MERKKISANA**

**Vaaran tyyppi ja lähde!**

Seuraukset



- › Vaarojen torjunta

- **Varoitusmerkki** (varoituskolmio) varoittaa hengen- ja loukkaantumiswaarasta.
- **Merkkisana** ilmoittaa vaaran vakavuuden.
- Kohdassa **”Vaaran tyyppi ja lähde”** on mainittu vaaran tyyppi ja lähde.
- Kohdassa **”Seuraukset”** on kuvattu mahdolliset seuraukset, mikäli varoitusta ei noudateta.
- Kohdassa **”Vaarojen torjunta”** ilmoitetaan, kuinka vaaroja voi estää. Vaarojen torjuntaa koskevia toimenpiteitä on ehdottomasti noudatettava!

Merkkisanoilla on seuraava merkitys:

Varoitussana	Merkitys
<b>VAARA!</b>	Merkitsee vaaraa, joka johtaa varmuudella kuolemaan tai vakavaan loukkaantumiseen, mikäli vaaraa ei estetä.
<b>VAROITUS!</b>	Merkitsee vaaraa, joka voi johtaa kuolemaan tai vakavaan loukkaantumiseen, mikäli vaaraa ei estetä.
<b>VARO!</b>	Merkitsee vaaraa, joka voi aiheuttaa lieviä tai keski-vakavia loukkaantumisia, mikäli vaaraa ei estetä
<b>HUOMIO!</b>	Merkitsee mahdollisia esinevahinkoja. Ympäristö, muut esineet tai itse laitteisto voivat vahingoittua tai vaurioitua, mikäli vaaraa ei estetä.

## Tämän ohjeen symbolit

Symboli	Merkitys
	Mikäli ohjetta ei noudateta, se voi aiheuttaa toiminnan heikentymistä.
	Käsittelyohje: Kuvaa toimenpiteitä, jotka on suoritettava.

ET

## Turvallisuusohjeita

Nordforest-halkaisukone on valmistettu tekniikan yleisesti voimassa olevien ohjeiden mukaisesti. Silti henkilöille ja esineille voi aiheutua vaaratilanteita, mikäli seuraavia perusluontoisia turvallisuusohjeita ja tämän ohjeen käsittelyohjeita edeltäviä varoituksia ei noudateta.

- › Lue tämä ohje perusteellisesti ja kokonaisuudessaan ennen Nordforest-halkaisukoneen käytön aloittamista.
- › Säilytä ohje siten, että se on luettavassa kunnossa.
- › Varmista, että ohje on aina kaikkien käyttäjien saatavilla.
- › Mikäli Nordforest-halkaisukone luovutetaan eteenpäin, tämä ohje on luovutettava laitteen mukana.

## Määräysten mukainen käyttö

Nordforest-halkaisukone on laite, jota saa käyttää ainoastaan poltto-  
puiden halkaisuun puun kuidun suuntaisesti. Koneen tehorojoja on  
aina noudatettava (ks. ”Tähdellä merkityt työt saa suorittaa vain valtuu-  
tettu ammattiliike.” sivulla 183).

Halkaisukone on hyväksytty käyttöön metsätaloudessa sekä yksityi-  
sessä käytössä. Se on tarkoitettu ainoastaan yhden henkilön käyttöön.  
Koneella ei saa koskaan työskennellä enemmän kuin yksi henkilö.

Määräysten mukainen käyttö tarkoittaa myös, että tämä ohje ja erityi-  
sesti luku ”Turvallisuusohjeita” sivulla 155 on luettu kokonaisuus-  
dessaan ja ymmärretty.

## Määräysten vastainen käyttö

Kaikki muu kuin määräysten mukainen käyttö on kiellettyä. Määräysten  
vastaista käyttöä on

- kaksikäsihjauksen muuttaminen tai käytöstä poistaminen,
- turvalaitteiden poistaminen tai muuttaminen,
- halkaisukoneen muu kuin luvussa ”Määräysten mukainen käyttö”  
kuvattu käyttö,
- halkaisukoneen käyttö käyttöolosuhteissa, jotka poikkeavat tässä  
käyttöohjeessa ilmoitetuista olosuhteista.

Koneen muu kuin määräysten mukainen käyttö aiheuttaa kaikkien  
takuuvaatimusten raukeamisen.

Valmistaja ei ole vastuussa koneen vaurioista tai henkilövahingoista,  
jotka johtuvat määräysten vastaisesta käytöstä.

## Henkilökunnan pätevyys

Nordforest-halkaisukonetta saavat käyttää, huoltaa ja pitää kunnossa  
vain henkilöt, jotka ovat tutustuneet tämän ohjeen avulla koneeseen ja  
siihen liittyviin vaaroihin.

Halkaisukoneen asentavat, käyttävät, purkavat tai huoltavat henkilöt  
eivät saa olla alkoholin tai muiden huumeiden tai lääkkeiden alaisena.

Alle 18-vuotiaat henkilöt eivät saa työskennellä halkaisukoneilla. Yli  
16-vuotiaat henkilöt saavat kuitenkin suorittaa sellaisia töitä, mikäli se  
on tarpeen koulutustavoitteen saavuttamiseksi ja turvallisuudesta on  
huolehdittu ammattitaitoisen henkilön toimesta.

## Otettava huomioon

### Yleiset turvallisuusohjeet

- › Tämän ohjeen ohjeita ja määräyksiä on ehdottomasti noudatettava vaarojen estämiseksi ja vaurioiden välttämiseksi.
- › Voimassa olevia tapaturmantorjuntamääräyksiä sekä muita yleisesti päteviä turvallisuusteknisiä, työlääketeieteellisiä ja tieliikenneoikeudellisia määräyksiä on noudatettava.
- › Kunnossapito-, asetus-, huolto- ja puhdistustöitä sekä koneen kuljetuksen saa tehdä vain koneen käyttölaitteen ollessa sammutettuna ja työkalujen ja osien ollessa pysähdyksissä.
- › Halkaisukonetta saa käyttää ainoastaan kuljettajan kiinnittämien ja/ tai koneeseen tarkoitettujen suojalaitteiden kanssa.
- › Älä koskaan anna halkaisukoneen olla toiminnassa ilman valvontaa.
- › Pitkät hiukset on suojattava verkolla halkaisukoneella työskennellessä.

### Työskentelypaikkaa koskevia turvallisuusohjeita

- › Varmista, että halkaisukonetta ympäröivät ja puun kuljetukseen käytettävät liikkumisalueet ovat turvallisia.
- › Työskentelyalue on pidettävä vapaana puujäämistä, esteistä ja kompastumisen aiheuttavista esteistä. Luisuvat ja liukkaat kohdat on poistettava. Älä käytä sahanpuruja tai puutuhkaa, koska se voi aiheuttaa liukastumisvaaran.
- › Sijoita halkaisukone tasaiselle, suoralle ja tukevalle alustalle.
- › Varmista, että työskentelypaikassa on riittävä valaistus.
- › Varmista, että työskentelyyn on olemassa tasainen ja tukeva alue, jossa on riittävästi liikkumistilaa työskentelyä varten.

### Sähkölaitteiden kanssa työskentelyä koskevia turvallisuusohjeita

Kaikki koneen sähköiseen laitteistoon kohdistuvat työt ja muutokset on annettava valmistajan huoltohenkilökunnan suoritettaviksi. Vain valmistajan huoltohenkilökunta saa avata koneen.

Eristyksen tai yksittäisten rakenneosien vauriot voivat olla hengenvaarallisia. Jännitteisiin osiin koskeminen aiheuttaa välittömän hengenvaaran.

- › Tarkista kone vaurioiden ja puutteiden, kuten irtonaisten liitosten ja eristyksen vaurioiden varalta (tarkastusvälit ja huoltotoimenpiteet on lueteltu kohdassa ”Puhdistus ja huolto” sivulla 175).
- › Mikäli sähköisissä varusteissa ilmenee puutteita tai vaurioita, jännitesyöttö on kytkettävä välittömästi pois päältä ja on otettava yhteyttä jälleenmyyjään tai huoltopalveluun.

Kaikki halkaisukoneen jännitteen alaiset osat on eristetty kosketukselta tai verhoiltu kiinteillä, tukevasti kiinnitetyillä ja ainoastaan työkaluilla irrotettavilla suojalaitteilla.

- › Älä koskaan poista kiinteitä ja tukevasti kiinnitetyjä suojuksia. Sähköiskun aiheuttamat loukkaantumiset ovat mahdollisia.

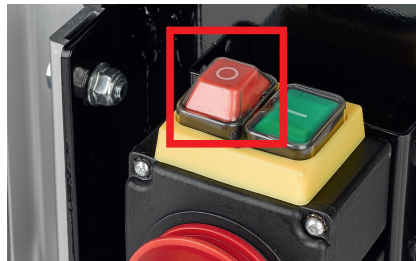
Kosteus voi aiheuttaa oikosulkuja.

- › Kosteus on pidettävä erillään jännitettä johtavista osista.
- › Älä koskaan työskentele sateessa äläkä jätä halkaisukonetta sateeseen.

## Käyttäytyminen hätätilanteessa

Mikäli esim. toimintahäiriöt tai vaaralliset tilanteet aiheuttavat henkilöille välittömän loukkaantumisvaaran tai halkaisukone voi vaurioitua:

- › Sammuta kone välittömästi HÄTÄ-SEIS-kytkimellä.



**Kuva 1:** HÄTÄ-SEIS-kytkin

- › Kytke halkaisukone irti jännitesyötöstä.
- › Anna toimintahäiriöt valtuutetun huoltoliikkeen korjattavaksi.

Mikäli halkaisukoneen sähkölaitteistossa syttyy tulipalo:

- › Käytä ainoastaan tarkoitukseen hyväksytyjä sammutusaineita (esim. jauhesammuttimia).

## Turvallitteet

Kaikkien turvalaitteiden on pysyttävä paikoillaan halkaisukoneessa eikä niitä saa ohittaa tai kytkeä pois päältä. Mikäli turvalaitteita kytketään pois päältä tai irrotetaan tai niihin tehdään muutoksia, se voi aiheuttaa käyttöhenkilökunnan loukkaantumisen.

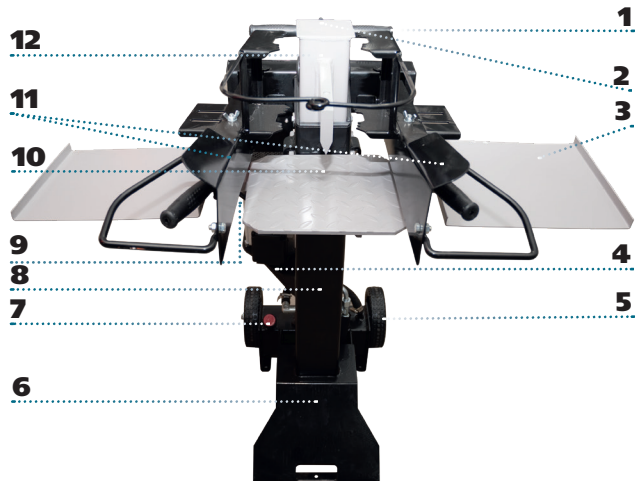
Kaikki liikkuvista osista aiheutuvat vaarat on minimoitu kaksikäsi-käytöllä. Halkaisukonetta ei voi käyttää myöskään silloin, jos käyttövarsi kiilataan aina alimpaan asentoonsa. On kiellettyä tehdä kaksikäsi-käyttöön muutoksia ja/tai poistaa se käytöstä. Mikäli kaksikäsi-käyttöön tehdään muutoksia tai se poistetaan käytöstä, loukkaantumisvaara lisääntyy halkaisun aikana.

## Henkilökohtaiset suojaruusteet

- › Käytön aikana on aina käytettävä seuraavia henkilökohtaisia suojaruusteita:
  - teräskärjillä varustetut turvakengät
  - ihonmyötäiset vaatteet
  - soveltuvat työkasineet
  - silmäsuojaimet
  - kuulosuojaimet

## Rakenne ja toiminta

### Halkaisukoneen 7 t yleiskuva

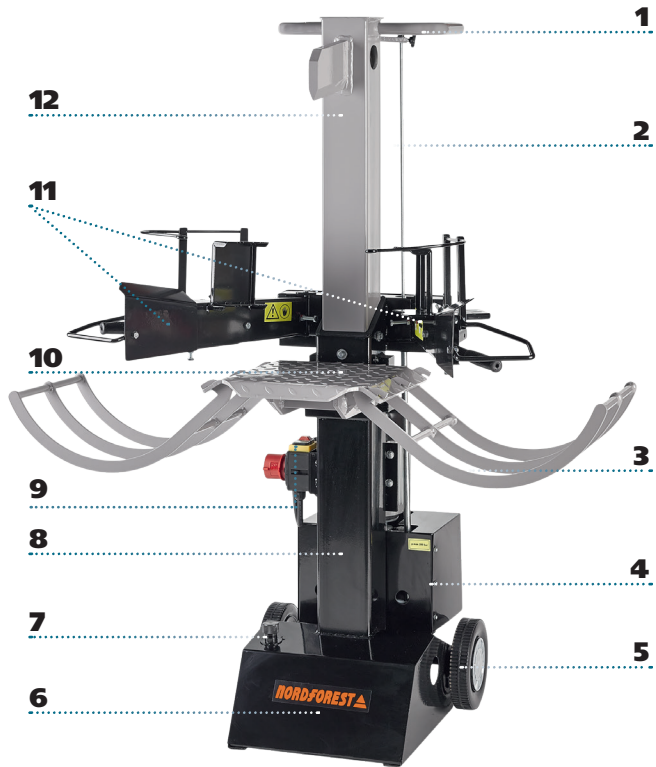


**Kuva 2:** Halkaisukoneen 7 t yleiskuva

1 Kuljetuskahva	7 Öljysäiliön täyttöruuvi ja öljyn mittatikku
2 KytKentätanko	8 Teline
3 Puunasetuslevy	9 KytKin ja HÄTÄ-SEIS-painike
4 Moottori	10 Halkaisupöytä
5 Alusta	11 Käyttövarret
6 Hydraulioiljyn öljysäiliö	12 Halkaisupylväs



## Halkaisukoneen 8 t yleiskuva



**Kuva 3:** Halkaisukoneen 8 t yleiskuva

1	Kuljetuskahva	7	Öljysäiliön täyttöruuvi ja öljyn mittatikku
2	KytKentätanko	8	Teline
3	Puualusta	9	Kytkin ja HÄTÄ-SEIS-painike
4	Moottori	10	Halkaisupöytä
5	Alusta	11	Käyttövarret
6	Hydrauliöljyn öljysäiliö	12	Halkaisupylväs

## Toiminta

Halkaisukone on varustettu mekaanisella kaksikäsihauksella. Sen avulla käyttäjän ei tarvitse koskaan työntää raajoja halkaisualueelle halkaisukoneella työskenneltäessä.

Molemmat käyttövarret tulee painaa alas halkaisuvaiheen käynnistämiseksi. Halkaisupylväs ajetaan alas. Päätevastus on säädetty puristumisvaaran minimoimiseksi siten, että halkaisukiila ei saavuta halkaisupöytää.

Kun käyttövarsi vapautetaan, halkaisuvaihe pysäytetään. Halkaisupylväs jää paikalleen eikä palaa takaisin lähtöasentoon.

Kun molemmat käyttövarret vapautetaan, halkaisupylväs palaa takaisin lähtöasentoon (ylös).

Mikäli käytät vain yhtä käyttövartta, halkaisupylväs ei aja alas.

## Kuluvat osat

Takuu ei koske kuluvia osia, kuten liukukenkiä ja halkaisupylvään ohjauksia.

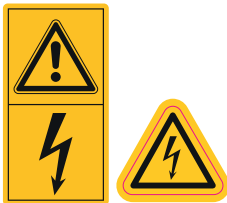
› Ota tarvittaessa yhteyttä jälleenmyyjään.

## Halkaisukoneessa olevat symbolit

### Nordforest-halkaisukone 7t

#### Symboli

#### Kuvaus



**Huomio! Sähköiskun vaara!**



**Säilytä turvaetäisyys!**

**Symboli**

**Kuvaus**



**Huomio! Puristumisvaara!**

Tämä tarra ilmoittaa käyttäjälle, että halkaisukiilan alueella on puristumisvaara.



**Huomio! Halkaisupöytä tulee ripustaa oikein!**

Tämä tarra varoittaa virheellisesti ripustetun halkaisupöydän aiheuttamista vaaroista (ks. "Halkaisupöydän oikea ripustus" sivulla 172).



**Huomio! Ota huomioon pyörimissuunta!**

Nordforest 400 V:n halkaisukoneessa (7t)  
(ks. "Sähköliitäntä" sivulla 169)



**Varo! Älä käytä kosteassa tai sateella!**

Tämä tarra osoittaa, että halkaisukonetta ei saa käyttää kosteassa tai sateisessa säässä.



**Liikkuvia koneen osia!**

Tämä tarra varoittaa liikkuvien koneen osien aiheuttamasta vaarasta.



**Varo! Vain yhden henkilön käytettäväksi!**

Tämä tarra osoittaa, että halkaisukonetta saa käyttää vain yksi henkilö.



**Kunnossapito-, asetus-, huolto- ja puhdistustöitä saa suorittaa vain käyttölaitteen ollessa kytkettynä pois päältä ja työkalun ollessa pysähdyksissä!**

ET

**Symboli**

**Kuvaus**



**Huomioi nostopiste!**



**Käytä suojakäsineitä!**



**Käytä työsuojakäsineitä!**



**Käytä silmä- ja kuulonsuojaimia!**



**Lue käyttöohje ja turvallisuusohjeet ennen käyttöönottoa.  
Ohjeita on ehdottomasti noudatettava!**



**Nordforest-logo**

<b>NORDFOREST</b> 	
Grube KG Hützel Dam 38 - D-29646 Bispingen	
Bezeichnung	Holzspalter
Typ	NORDFOREST 71, 400 V B
Fabriknummer	
Nennbetriebsspannung	400 V
Leistung P1	2,1 kW
Nennstrom	16 A
Drehzahl	2950 1/min
max. Betriebsdruck	250 bar
Gewicht	89 kg
Art.-Nr.	46-124
Hersteller: Grube KG Hützel Dam 38 - D-29646 Bispingen www.grube.de	

**Tyypikilpi**

Tämä tarra sisältää valmistajayrityksen nimen ja tärkeimmät tekniset tiedot.

## Nordforest-halkaisukone 8 t

### Symboli

### Kuvaus



**Kunnossapito-, asetus-, huolto- ja puhdistustöitä saa suorittaa vain käyttölaitteen ollessa kytkettynä pois päältä ja työkalun ollessa pysähdyksissä!**

Tarra varoittaa puristumisvaarasta, kun kunnossapito-, asetus-, huolto- ja puhdistustöitä suoritetaan moottorin ollessa käynnissä.



**Lue käyttöohje ja turvallisuusohjeet ennen käyttöönottoa ja noudata niitä!**

**Säilytä turvaetäisyys!**



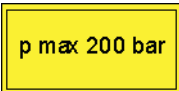
**Liikkuvia koneen osia!**

Tämä tarra varoittaa liikkuvien koneen osien aiheuttamasta vaarasta.



**Huomio: puristumisvaara!**

Tämä tarra ilmoittaa käyttäjälle, että halkaisukiilan alueella on puristumisvaara.



**p max 200 bar**

Tämä tarra osoittaa maksimaalisen käyttöpaineen.



**Huomio! Halkaisupöytä tulee ripustaa oikein!**

Tämä tarra varoittaa virheellisesti ripustetun halkaisupöydän aiheuttamista vaaroista (ks. "Halkaisupöydän oikea ripustus" sivulla 172).



**Huomio! Ota huomioon pyörimissuunta!**

Nordforest 400 V:n halkaisukoneessa (8 t)  
(ks. "Sähköliitäntä" sivulla 169)

## Symboli

## Kuvaus

**Varo! Vain yhden henkilön käytettäväksi!**

Tämä tarra osoittaa, että halkaisukonetta saa käyttää vain yksi henkilö.

**Käytä suojakäsineitä!****Käytä työsuojakäsineitä!****Käytä silmä- ja kuulonsuojaimia!**

**Lue käyttöohje ja turvallisuusohjeet ennen käyttöönottoa.  
Ohjeita on ehdottomasti noudatettava!**



## Nordforest-logo

**Tyypikilpi**

Tämä tarra sisältää valmistajayrityksen nimen ja tärkeimmät tekniset tiedot.

# Toimitussisältö

## Lähetyksen täydellisyyden tarkastaminen

### Nordforest-halkaisukone 7 t

Halkaisukoneen 7 t toimituslaajuuteen kuuluvat seuraavat osat:

- halkaisukone
- kaksi käyttökahvaa ja suojakaari
- kaksi puunasetuslevyä
- kaksi pulttia
- kaksi sokkaa
- käyttöohje

### Nordforest-halkaisukone 8 t

Halkaisukoneen 8 t toimituslaajuuteen kuuluvat seuraavat osat:

- halkaisukone
- kaksi käyttökahvaa ja suojakaari
- kaksi puolipyöreää puualustaa
- kaksi pulttia
- kaksi sokkaa
- käyttöohje

E

## Kuljetusvaurioiden tarkastaminen

Näkyvät kuljetusvauriot tunnistaa pakkauksen vaurioista tai koneessa havaittavista naarmuista tai muodonmuutoksista.

- › Vauriot tulee ehdottomasti kirjata rahtikirjaan: sekä kopioon että myös allekirjoitettavaan rahtikirjaan.
- › Kuljettajalta on pyydettävä allekirjoitus vahvistukseksi kirjatuihin puutteisiin.

Mikäli tuotteen toimittanut kuljettaja kieltäytyy vahvistamasta kirjattuja puutteita, tuotteen vastaanotosta tulee kieltäytyä ja valmistajaan on otettava välittömästi yhteyttä. Kuljetusyritys ja vakuutusyhtiö eivät hyväksy jälkikäteen esitettyjä vaatimuksia, mikäli puutteita ei ole merkitty rahtikirjaan.

Mikäli oletat, että tuotteessa on piilevä kuljetuksesta aiheutunut vaurio:

- › Piilevistä kuljetusvaurioita tulee ilmoittaa viimeistään kahden päivän kuluessa, eli toimitettu tuote on tarkastettava kyseisen ajan kuluessa. Sen jälkeen ilmoitettuja puutteita ja vaurioita ei hyväksytä.
- › Rahtiasiakirjoihin on joka tapauksessa kirjattava: "Toimitus otetaan vastaan, mutta samalla pidätetään oikeus ilmoittaa piilevästä kuljetusvauriosta jälkikäteen".

Kuljetusyritysten vakuutusyhtiöt ovat usein hyvin epäileviä eivätkä näe tarvetta korvauksiin. Siksi on pyrittävä osoittamaan vauriot selkeästi (mieluiten kuvien avulla).

## Asennus

### Halkaisukoneen pystyttäminen

Halkaisukone on aina pystytettävä tukevalle ja tasaiselle alustalle.

- › Työskentelyalue on pidettävä vapaana puujäämistä, esteistä ja kompastumisen aiheuttavista esteistä.
- › Luisuvat ja liukkaat kohdat on poistettava. Älä käytä sahanpuruja tai puutuhkaa, koska se voi aiheuttaa liukastumisvaaran.



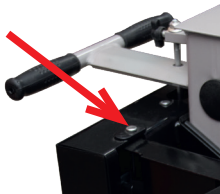
## Käyttövarsien asentaminen

Käyttövarret on kiinnitettävä ennen halkaisukoneen ensimmäistä käyttöönottoa.



**Kuva 4:** Käyttövarren kääntöakseli, halkaisukone 8t

- › Työnnä käyttövarren putki käyttövipan pitkäreikään. Suojapeltien on näytettävä sisäänpäin.
- › Työnnä toimitukseen sisältyvä pultti halkaisukoneen kulmapellin ja käyttövarren läpi siten, että pultti muodostaa kääntöakselin.



**Kuva 5:** Käyttövarren kääntöakseli, halkaisukone 7t



**Kuva 6:** Sokka

- › Varmista pultti toimitukseen sisältyvällä sokalla. Aseta sokka sitä varten pulstin poraukseen ja taivuta sokkaa estääksesi sen ulosputoamisen.

## Sähköliitäntä

### Nordforest-halkaisukone 8t, 230V

Nordforest-halkaisukoneella 8t on 230V:n jänniteliitäntä. Kaapelin poikkipinnan on oltava vähintään 1,5mm<sup>2</sup>.

- › Kytke verkkokaapeli kytkin-pistokeyhdistelmään.

## Nordforest-halkaisukone 7 t ja 8 t, 400 V

**VAROITUS****Moottorin väärän pyörimissuunnan aiheuttama vaara!**

Hydrauliikkapumppu voi vaurioitua.

- › Tarkista moottorin pyörimissuunta ennen jokaista käyttöönottoa.

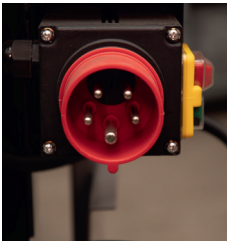
Nordforest-halkaisukoneella 7 t ja 8 t on 400 V:n jänniteliitännä. Liitäntäkaapelin poikkipinnan tulisi olla vähintään 2,5 mm<sup>2</sup>. Pituuden ei tulisi olla yli 25 m (kolmivaihevirtamoottori 400 V).

Halkaisukoneen nollajohtimen on oltava liitettyinä, sillä käyttö ei ole muuten mahdollista.

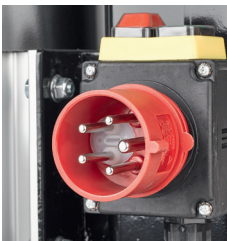
- › Kytke verkkokaapeli kytkin-pistokeyhdistelmään.
- › Tarkista 400-V-moottoreiden pyörimissuunta ennen käyttöönottoa kytkemällä moottori lyhyesti päälle ja pois. Pyörimissuunnan on vastattava moottorin tuulettimen kannessa olevaa nuolta.

Mikäli pyörimissuunta ei vastaa tuulettimen kotelossa olevaa nuolta:

- › Käänä vaihekääntimen molempia nastoja ruuviavaimella 180°.



**Kuva 7:** Vaihekääntäjä, halkaisukone 7 t



**Kuva 8:** Vaihekääntäjä, halkaisukone 8 t

## Kuljetus työskentelypaikalle

### HUOMIO

#### **Ulosvaluvan hydraulioöljyn aiheuttama vaara!**

Mikäli halkaisukonetta kipataan kuljetuksen aikana voimakkaasti taaksepäin, täyttömuhveista voi valua öljyä.

- › Sulje öljysäiliön sulkukansi kokonaan tarpeettoman öljyhävikin estämiseksi kuljetuksen aikana.

Halkaisukoneen voi kuljettaa helposti. Taaemmalla alueella on kahdella pyörällä varustettu akseli. Halkaisupylvään ylemmälle alueelle on kiinnitetty kuljetuskahva.

- › Aja halkaisupylväs kokonaan alas halkaisukoneen kuljettamiseksi.
- › Liitä hydraulioöljyn täyttömuhvit estääksesi öljyn valumisen ulos kuljetuksen aikana.
- › Irrota verkkopistoke halkaisukoneen liitännästä ennen jokaista asento- tai paikkamuutosta.
- › Kippaa halkaisukonetta hieman taaksepäin, kunnes pyörät asettuvat maahan.

Halkaisukonetta voi nyt kuljettaa pyörien varassa.

E1

## Käyttöönotto ja käyttö



### VAROITUS

#### **Alas liikkuvan halkaisupylvään aiheuttama vaara!**

Vakavien loukkaantumisten vaara.

- › Älä koskaan työnnä raajoja halkaisualueelle halkaisupylvään liikkeessa.
- › Tarkista kaksikäsiöjous ennen jokaista käyttöä.
- › Avaa öljysäiliön täyttöruuvia n. 3/4 kierrosta ennen halkaisukoneen käyttöönottoa.  
Siten mahdollistetaan hydraulikalitteiston ongelmaton ja itsenäinen tuuletus työskentelyn aikana.

Ohjausventtiilin asetukset tehdään valmistajan tehtaalla valmiiksi. Muita asetuksia ei tarvita.

## HUOMIO

### Vaara työskenneltäessä alhaisissa lämpötiloissa!

Hydrauliikkalaitteiston öljy on erittäin sitkeää alhaisissa lämpötiloissa. Työskentelyn välitön aloittaminen (halkaisu) alhaisissa lämpötiloissa voi aiheuttaa hydrauliikkalaitteiston vaurioitumisen.

- › Käytä halkaisukonetta alhaisissa lämpötiloissa ensin jonkin aikaa tyhjäkäynnillä, jotta hydrauliöljy ehtii lämmetä.

## Halkaisupöydän ripustaminen

### VARO

### Väärin ripustetun halkaisupöydän aiheuttama vaara!

Puu voi sinkoutua hallitsemattomasti halkaisuvaiheen aikana.

- › Varmista, että halkaisupöydän koukut osuvat aina pidikkeisiin (katso kuva 9).



**Kuva 9:** Halkaisupöydän oikea ripustus

Halkaisupöydän ripustaminen:

- › Avaa molemmat ruuvit ruuviavaimella.
- › Ripusta halkaisupöytä paikoilleen niin, että nokka lukittuu paikoilleen.
- › Kiristä ruuvit jälleen ripustamisen jälkeen ruuviavaimella.

## Puun kiinnityksen säätäminen

Jotta puusta voidaan pitää kiinni halkaisuvaiheen aikana, molempiin käyttövarsiin on kiinnitetty puukiinnittimet. Ne voi säätää puunrun-kojen koon mukaisesti. Puunrunгон halkaisijan ollessa pieni kiinnittimiä tulee viedä sisäänpäin.

- › Kun puukiinnittimiä säädetään, käyttövarsissa olevia siipiruuveja tulee löysätä.
- › Säädä puukiinnittimet molemmin puolin samaan mittaan.
- › Kiristä siipiruuvit puukiinnittimien siirtämisen jälkeen jälleen tiukalle.



**Kuva 10:** Puukiinnittimen siipiruuvi

## Jumiutuneiden puukappaleiden irrottaminen

On mahdollista, että puukappale ei halkea kokonaan ja halkaisukiila vetää puukappaleen jälleen mukanaan ylös.

- › Anna halkaisupylvään ajaa silloin takaisin lähtöasentoonsa ja kytke puuhalkaisija pois päältä.
- › Iske puukappale irti alaspäin. Voit käyttää vasaraa.

## Puun halkaiseminen



**VARO**

### Auki repeävän tai pois luisuvan puun aiheuttama vaara!

Halkaisupöydällä vinosti sijaitseva puu voi luisua pois halkaisun aikana. Oksainen puu voi haljeta reveten.

- › Aseta halkaistava puu aina suoraan halkaisupöydälle.
- › Halkaistessa on aina varmistettava, että halkaistava puu sijaitsee vain halkaisupöydän aaltopellin päällä.
- › Älä koskaan käytä puuta, josta ei ole poistettu oksia.

### Luvattoman käytön aiheuttama vaara!

Halkaisukonetta luvatta käyttävät henkilöt voivat loukkaantua.

- › Halkaisukone tulee aina kytkeä pois päältä, mikäli sen luota poistutaan.
- › Älä koskaan jätä halkaisukonetta valvomattomaan tilaan.

**HUOMIO**

### Jatkuvan käytön aiheuttama vaara!

Kun halkaisukonetta käytetään jatkuvassa käytössä, moottori ja keruupää voivat ylikuumentua.

- › Noudata ohjeiden mukaisia ympäristöolosuhteita (ks. "Tähdellä merkityt työt saa suorittaa vain valtuutettu ammattiliike." sivulla 183).
- › Huolehdi riittävästä tuuletuksesta.
- › Kytke halkaisukone päälle.
- › Aseta halkaistava kone halkaisupöydälle ja paina molempia käyttövarsia sisäänpäin.
- › Siten puukappale kiinnitetään.

Halkaisuvaiheen käynnistämiseksi:

- › Paina molemmat halkaisuvarret samanaikaisesti alas asettaaksesi halkaisupylvään liikkeelle. Pidä molempia halkaisuvarsia painettuna koko halkaisuvaiheen aikana.

Halkaisuvaiheen pysäyttämiseksi:

- › Vapauta toinen käyttövarsi ja pidä toista vielä painettuna. Halkaisupylväs pysähtyy sen hetkiseen asentoon.

Halkaisuvaiheen keskeyttämiseksi tai lopettamiseksi:

- › Vapauta molemmat käyttövarret. Halkaisupylväs palaa sen lähtöasentoon.

Kun halkaisupylväs on jälleen sen lähtöasennossa:

- › Ota halkaistu puukappale halkaisupöydältä.
- › Puhdista halkaisupöytä tarvittaessa puujäämistä ja lastuista ennen seuraavaan halkaisuvaihetta.

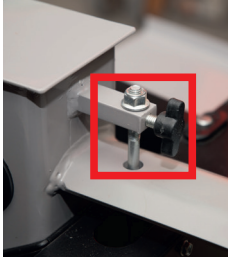
Kun työvaihe on suoritettu loppuun:

- › Kytke moottori pois päältä.
- › Sulje öljysäiliön sulkukansi jälleen kokonaan estääksesi tarpeetoman öljyhävikin kuljetuksen aikana.

## Halkaisupituuden säätäminen

Halkaisukone on säädetty sen toimitustilassa sen maksimaaliselle halkaisupituudelle. Kun moottori kytketään päälle, halkaisupylväs liikkuu automaattisesti kuljetusasennosta ylös maksimaaliselle kokonaisiskukorkeudelle.

Kun halkaistaan puuta, jonka korkeus on selkeästi pienempi kuin halkaisukoneen kokonaisisku, iskua voi rajoittaa. Iskukorkeutta voi säätää portaattomasti.



**Kuva 11:** Tähtikahvaruuvi kytKentätangossa, halkaisukone 7t



**Kuva 12:** Tähtikahvaruuvi kytKentätangossa, halkaisukone 8t

Menettele seuraavasti pienentääksesi halkaisukiilan iskukorkeutta:

- › Aja halkaisupylväs haluttuun korkeuteen ja sammuta moottori. Käyttövarren on pystyttävä painettuna, jotta halkaisupylväs ei voi ajaa jälleen ylös.
- › Irrota nyt käsikahvan tähtikahvaruuvi (halkaisupylvään takana) ja vedä kytKentätankoa ulos niin pitkälle kuin mahdollista.

Mitä pidemmälle kytKentätankoa vedetään, sitä pienempi halkaisukorkeus on.

- › Kiinnitä kytKentätanko halutulle korkeudelle tähtikahvaruuvilla. Kiristä tähtikahvaruuvi kiinnitystä varten tiukalle.
- › Kytke halkaisukone jälleen päälle.

Halkaisupylväs ei enää voi ajaa sen maksimipituuteen, sillä kytKentätanko rajoittaa sitä.

Maksimaalisen halkaisupituuden säätämiseksi:

- › Pidä käyttövartta painettuna.
- › Irrota tähtikahvaruuvi.
- › Vapauta käyttövarsi jälleen.

Halkaisupylväs ajaa sen maksimaaliseen halkaisupituuteen.

- › Kiristä tähtikahvaruuvi jälleen tiukalle.



## Puhdistus ja huolto

### **VAROITUS**

**Vaara huolto-, kunnossapito- ja puhdistustöiden aikana moottorin ollessa käynnissä!**

Loukkaantumiset ovat mahdollisia.

- › Kytke moottori pois päältä huolto-, kunnossapito- ja puhdistustöiden ajaksi ja varmista halkaisukone uutta päällekytkentää vastaan.

Seuraavat työt on suoritettava tarvittaessa:

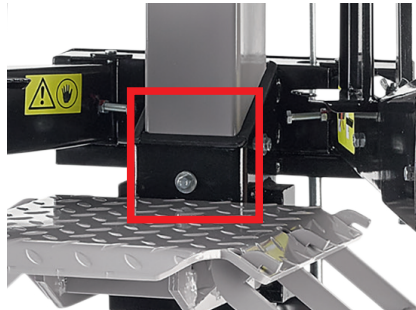
- Puhdista halkaisukone puujäämistä, lastuista ja muusta liasta.
- Rasvaa halkaisupylvään ohjaus (ks. sivu 176)

- Tarkista hydrauliohjain määrä ja lisää öljyä tarvittaessa (ks. sivu 177)
- Mikäli öljyhävikkiä esiintyy, tarkista koko hydraulikalusteiston tiiviys (letkut ja ruuviliitokset)
- Voitele kaikki liikkuvat osat tarvittaessa

## Halkaisupylvään ohjausten rasvaaminen

Ohjaukset on rasvattava säännöllisesti halkaisupylvään moitteettoman toiminnan varmistamiseksi. Voit käyttää tavallista rasvaa.

- › Syötä hieman rasvaa kohtaan, jossa halkaisupylväs siirtyy polyamidiohjauksiin.



**Kuva 13:** Halkaisupylvään rasvaaminen

- › Aja halkaisupylvästä joitain kertoja ylös ja alas, kunnes rasva on jakautunut tasaisesti.

**i** Ota yhteyttä valtuutettuun jälleenmyyjään, mikäli haluat vaihtaa halkaisupylvään ohjaukset.



## Öljymäärän tarkastaminen ja öljyn vaihtaminen

### HUOMIO

#### Öljynpuutteen aiheuttama halkaisukoneen vaurioituminen!

Mikäli kiertopiiriin pääsee öljynpuutteen vuoksi ilmaa, halkaisukone ei enää toimi tarkasti (nykäyksittäin tai iskemällä tapahtuvia liikkeitä) ja samalla hydraulikkapumppu voi vaurioitua.

- › Tarkasta hydrauliohjain määrä säännöllisesti.
- › Älä koskaan käytä halkaisukonetta liian pienen öljymäärän kanssa tai ilman öljyä.

#### Likaantuneen hydrauliohjain aiheuttama halkaisukoneen vaurioituminen!

Mikäli kiertopiiriin pääsee likkaa, hydraulikkapumppu voi vaurioitua.

- › Varmista, että öljysäiliöön ei voi päästä likaa, puulastuja jne.

#### Vanhan öljyn aiheuttama ympäristön likaantuminen!

Ulos valuva tai kaatuva vanha öljy vahingoittaa ympäristöä!

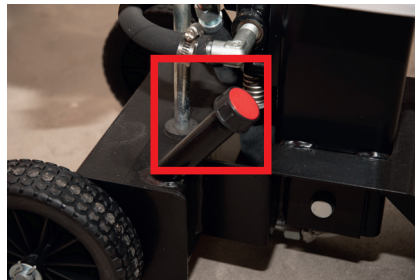
- › Varmista, että kaikki vanha öljy kerätään talteen öljyä vaihdettaessa.
- › Vanha öljy tulee aina hävittää asianmukaisesti ja viedä valvottuun keräyspisteeseen.



Öljysäiliö täytetään tehtaalla hydrauliohjain.

### Öljymäärän tarkistaminen

Öljymäärä voidaan tarkastaa mukana tulevan öljyn mittatikun avulla.



**Kuva 14:** Öljytulkka, halkaisukone 7t



**Kuva 15:** Öljytulikka, halkaisukone 8t

- › Kierrä öljyn mittatikku ulos ja puhdistu se.
  - › Upota öljyn mittatikku uudelleen vasteeseen asti, vedä se jälleen ulos ja lue öljymäärä:
    - Mikäli öljymäärä on molempien merkintöjen välissä, öljymäärä on kunnossa.
    - Mikäli öljymäärä riittää alemman merkinnän alapuolelle, öljyä on lisättävä puhtaalla suppilolla.
    - Mikäli öljymäärä on ylemmän merkinnän yläpuolella, öljyä on valutettava hieman ulos.
  - › Kierrä täyttöruuvi takaisin kireälle.
- Kun otat halkaisukoneen jälleen käyttöön:
- › Avaa öljysäiliön täyttöruuvia n. 3/4 kierrosta.

## Öljyn vaihtaminen

Öljynvaihto	Milloin?
Ensimmäinen öljynvaihto	N. 25–30 käyttötunnin jälkeen
Kaikki muut öljynvaihdot	N. 50 käyttötunnin jälkeen ja/tai 1 x vuodessa



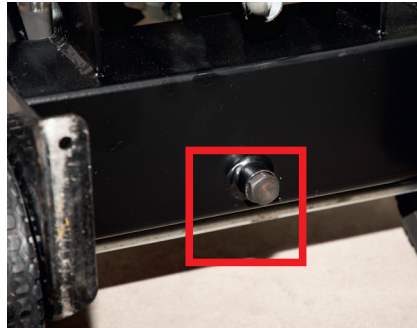
**VARO**

### **Kaatuva halkaisukone aiheuttama vaara!**

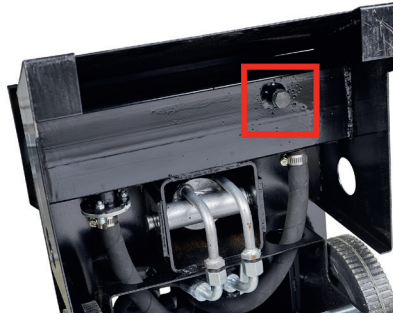
Halkaisukone tulee pystyttää korotetusti öljynvaihtoa varten, jotta öljyn valutusastian voi asettaa sen alle.

- › Varmista, että halkaisukone ei voi kaatua öljyä vaihdettaessa.
- › Kiinnitä halkaisukone tarvittaessa silmukkakaleneillä soveltuvaan kiinnitykseen.

Poistoruuvi sijaitsee öljysäiliön alapuolella.

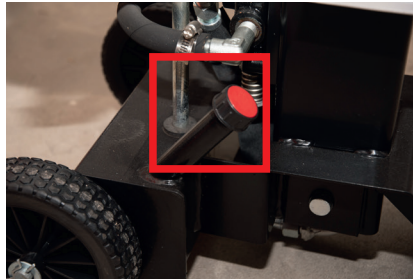


**Kuva 16:** Tyhjennysruuvi, halkaisukone 7 t



**Kuva 17:** Tyhjennysruuvi, halkaisukone 8 t

Täyttöruuvi sijaitsee vasemmalle öljysäiliön päällä.



**Kuva 18:** Täyttöruuvi ja öljyn mittatikku, halkaisukone 7 t



**Kuva 19:** Täyttöruuvi ja öljyn mittatikku, halkaisukone 8 t

Vanhalle öljylle tarvitaan öljynvaihtoa varten soveltuva säiliö:

- Säiliön on kestävä öljyä.
- Tilavuuden on oltava vähintään seitsemän litraa.

**i** Mikäli säiliö on pienempi, öljyä voi poistaa pienempinä erinä.

Öljyn tyhjentämiseksi:

- › Avaa öljysäiliön täyttöruuvia noin 3 - 4 kierrosta.
- › Aseta säiliö öljyn tyhjennysaukon alle ja poista tyhjennysruuvi.

Öljyn täyttämiseksi:

- › Täytä öljysäiliö taas tyhjennyksen jälkeen. Suosittelemme seuraavia hydraulioöljyjä:
  - DEA HD B 46
  - Shell Tellus 10-46
  - Esso Nuto H 46

### **Älä käytä biologista hydraulioöljyä!**

Öljysäiliön täyttämisen jälkeen:

- › Käytä halkaisukonetta 3 - 4 kertaa poistaaksesi ilman hydrauliiikkapiiristä.
- › Sulje öljysäiliö sen jälkeen täyttöruuvilla.

E

## **Käytöstä poistaminen ja hävittäminen**

Mikäli kone ei ole enää käyttökunnossa ja kone on hävitettävä, kone on deaktivoitava ja purettava, eli kone on saatettava tilaan, jossa sitä ei voi enää käyttää sen käyttötarkoituksen mukaisessa käytössä.

- › Varmista romuttamisprosessin aikana, että koneen raaka-aineet päätyvät uusiokäyttöön kierrätysprosessissa.

**i** Valmistaja ei ota vastuuta mahdollisista henkilö- tai esinevahingoista, jotka aiheutuvat koneen osien uudelleenkäytöstä, mikäli osia käytetään muuhun kuin alkuperäiseen käyttötarkoitukseen.

Menettele seuraavasti halkaisukoneen deaktivoimiseksi:

- › Valuta hydraulioöljyä öljysäiliöstä ja hävitä öljy ympäristöystävällisesti.
- › Kiinnitä kaikki koneen liikkuvat osat liikkumattomaan tilaan.
- › Irrota koneesta kaikki kumiosat ja vie ne kumille tarkoitettuun keräyspisteeseen.
- › Irrota kaikki sähköiset rakenneosat ja hävitä ne erillään koneesta viemällä ne valvottuun hävityspisteeseen.
- › Pura kone yksittäisiksi osiksi ja luovuta kaikki komponentit valvottuihin hävityspisteisiin.

Liikkuvien osien deaktivoimisen ja liikkumattomaan tilaan kiinnittämisen jälkeen jäännösriskiä ei enää ole olemassa.

Kun halkaisukone tai sen komponentteja hävitetään:

- › noudata käyttömaan ohjeita ja määräyksiä.

## Varastointi

- › Halkaisukoneen saa varastoida ainoastaan suljetuissa tiloissa.
- › Varmista, että varastointitilassa on hyvä tuuletus ja tila on kuiva.

## Häiriöt

Mikäli et voi korjata halkaisukonetta itse, ota yhteyttä jälleenmyyjään tai valtuutettuun huoltoliikkeeseen.



Kirjoita tyyppikilven tiedot ylös ennen kuin otat yhteyttä jälleenmyyjään, valtuutettuun korjausliikkeeseen tai valmistajaan. Tietoja tarvitaan ongelmien korjaamiseen ja varaosien tilaamiseen.

Seuraavaan taulukkoon on kirjattu mahdolliset virheet, syyt ja niiden korjaaminen.

Kaikissa asetus-, puhdistus-, huolto- ja korjaustöissä on noudatettava turvallisuusohjeita.

Häiriö	Syy	Korjaaminen
Halkaisupylväs ei aja ulos/sisään	Moottorin väärä pyörimissuunta (400 V)	Tarkista pyörimissuunta ja säädä vaihekäynnin tarvittaessa oikein
	Liian vähän hydraulioöljyä	Täytä
Halkaisupylväessä ei ole voimaa	Liian vähän hydraulioöljyä	Täytä
	Ohjausventtiili säädetty väärin	Säädä*
	Pumppu kulunut	Vaihda*
	Sylinterin tiivistesarja vaurioitunut	Vaihda*
Halkaisupylväs pysähtyy työskentelyn aikana	Puu on liian suuri tai oksainen	Käännä puuta
Hydrauliikkaletkut kuumenevat liikaa	Liian vähän hydraulioöljyä	Täytä
	Pumppu vaurioitunut	Vaihda*
	Ohjausventtiili säädetty väärin	Säädä*
Sähkömoottori ei käynnisty	Verkkopistoke/pistorasia viallinen	Vaihda*
	Sähkökaapeli viallinen	Vaihda
Sähkömoottori kuumenee liikaa	Vaihe puuttuu	Tarkasta
	Kaapelin poikkipinta liian pieni	Vaihda
	Moottorin käämitys viallinen	Vaihda*
Halkaisupylväs ajetaan sisään nytkähtäen	Liian vähän rasvaa polyamidiohjauksissa	Rasvaa polyamidiohjaukset

\* Tähdellä merkityt työt saa suorittaa vain valtuutettu ammattiläike.

11

## Tekniset tiedot

### Yleiset tiedot

Tekniset tiedot	Yksikkö	7t/400V	8t/230V	8t/400V
Halkaisukorkeus	cm	55	54	54

Tekniset tiedot	Yksikkö	7 t/400 V	8 t/230 V	8 t/400 V
Halkaisuvoima*	t	7	8	8
maks. käyttöpaine	bar	250	280	280
Moottoriteho P1	kW	2,1	3,0	3,0
Mitoitusjännite	V	400 3N/ PE/AC3	230	400 3N/ PE/AC3
Esivaroke	A	16 hidas	16 hidas	16 hidas
Kokonaiskorkeus ajettuna ulos	cm	152	152	152
Kokonaiskorkeus ajettuna sisään	cm	103	108	108
Leveys	cm	56	58	58
Syvyys	cm	69	73	73
Paino	kg	88	116	113
Puun minimihalkaisija	cm	10	10	10
Puun maksimihalkaisija	cm	35	45	45
Halkaisupöytä	cm	25x27	30x35	30x35

\* Halkaisuvoima voi vaihdella  $\pm 10\%$ .

## Melupäästöt

Melupäästöt on mitattu suuntaa antavana mittauksena työpisteiden melun arviointia koskevien yhteisten periaatteiden ja yleisen ohjeen mukaisesti käytettäessä teknisiä työvälineitä maa- ja metsätaloudessa seuraavia parametreja noudattaen:

Mittauspiste koneen etummaisessa reunassa, 1600 mm:n korkeudessa, 1000 mm koneen edessä

**LpA = 79 dB(A).**

## Jälleenmyyjän palvelut

Jälleenmyyjä auttaa mielellään halkaisukonetta koskevilla kysymyksillä.



# EY-vaatimustenmukaisuusvakuutus

Valmistajan nimi	GRUBE KG Forstgerätestelle
Osoite	Hützeler Damm 38, 29646 Bispingen
Tuotteen nimike	Halkaisukone
Tuotenumero	46-113, 46-114, 46-124
Tyypit	Nordforest 8t + LS8000B/230V Nordforest 8t + LS8000B/400V Nordforest 7t + LS7000C/400V
Sarjanumero	ks. tyyppikilpi

Me, laatija, vakuutamme yksinomaisena vastuullisena, että mainitut tuotteet vastaavat seuraavien direktiivien vaatimuksia ja määräyksiä:

2006/42/EY      2014/30/EU      2011/65/EU      2015/863/EU

ja että seuraavia määrittelyjä ja yhdenmukaistettuja standardeja on sovellettu:


- EN 55014-1:2017+A11, EN IEC 55014-1:2021
- EN 61000-3-2:2014, EN IEC 61000-3-2:2019+A1
- EN 61000-3-11:2000, EN IEC 61000-3-11:2019
- EN 55014-2:1997+A1+A2, EN IEC 55014-2:2021
- EN 609-1:2017

Koneita ei saa muuttaa. Mikäli koneeseen tehdään muutoksia, joista ei ole sovittu valmistajan kanssa, tämä vakuutus menettää voimassaolonsa.

Allekirjoitettu puolesta ja nimissä:      Grube KG Forstgerätestelle  
Hützeler Damm 38  
29646 Bispingen  
Saksa

Bispingen, 1.8.2022

Valmistaja, laatimispaikka ja -päiväys

  
Dr. Gunther Grube (pääjohto)

## Virhevastuu

Koneelle myönnetään lakisääteinen virhevastuu-aika. Ilmenevät puutteet, joiden voidaan osoittaa aiheutuneen materiaali- tai asennusvirheestä, on ilmoitettava myyntiliikkeelle välittömästi. Koneen ostotodistus (lasku tai kuitti) on esitettävä virhevastuuvaatimuksia esitettäessä. Virhevastuu raukeaa osien osalta, mikäli puute johtuu luonnollisesta kulumisesta, lämpötilan ja sään vaikutuksista sekä virheellisestä liitännästä, pystytyksestä, käytöstä, voitelusta tai väkivaltaista aiheutuvista vaurioista. Sen lisäksi virhevastuu ei koske koneen käyttötarkoituksesta poikkeavaa tai virheellistä käyttöä, esim. mikäli koneeseen tehdään asiattomia tai omavaltaisia, muun kuin valmistajan tekemiä muutoksia tai korjaustoimenpiteitä, eikä myöskään tilanteita, joissa kone ylikuormittuu.

Kuluvat osat, joilla on rajoitettu käyttöikä (esim. kiilahihnat, työkalut ja muut apuvälineet) sekä kaikki säätö- ja asetustyöt on suljettu kokonaisuudessaan virhevastuun ulkopuolelle.

## Takuu

Takuuaika on yksityiskäytössä 24 kuukautta ja kaupallisessa ja ammattikäytössä tai vuokrauksessa 12 kuukautta toimitusajankohdasta. Lakisääteinen virhevastuu säilyy ennallaan. Ostajan tulee aina osoittaa takuuvaatimukset alkuperäisellä myyntikuitilla. Kopio kuitista tulee liittää takuuvaatimusten mukaan. Ostajan osoite ja konetyyppi on ilmoitettava kaupallisessa ja/tai ammattikäytössä.

Takuuaikana ilmenevät puutteet ja viat, jotka johtuvat materiaali- tai valmistusvirheistä, on korjattava, mikäli ne ovat syntyneet koneen ohjeiden mukaisesta käytöstä ja hoidosta.

# Hakemisto

## A

Asennus 168  
Asiakaspalvelu 184

## H

Halkaisukoneen pystyttäminen 168  
Halkaisukoneen yleiskuva 160, 161  
Halkaisupituuden säätäminen 174  
Halkaisupylvään ohjaukset  
    Vaihtaminen 177  
    Voitelu 176  
Halkaisupöytä  
    Asennon säätäminen 172  
Henkilökohtaiset suojava-  
rusteet 159  
Henkilökunnan pätevyys 157  
Huolto 175  
Häiriöt 182  
HÄTÄ-SEIS-kytkin 159  
Hävittäminen 181

## K

Kaksikäsi käyttö 159  
Kuljetus 171  
Kuljetusvauriot 167  
Kuluvat osat 162  
Käyttäytyminen hätätilan-  
teessa 158  
Käyttö 171  
Käyttöönotto 171  
Käytöstä poistaminen 181

## M

Melupäästöt 184  
Määräysten mukainen käyttö 156  
Määräystenvastainen käyttö 156

## O

Ohjeen voimassaolo 154  
Öljymäärän tarkistaminen 177  
Öljyn vaihtaminen 177

## P

Poistoruuvi 179, 180  
Puhdistus 175  
Puukappaleiden irrottaminen 173  
Puun halkaiseminen 173  
Puun kiinnityksen säätäminen 172

## R

Rakenne 160

## S

Symbolit  
    Koneessa 162  
    Ohjeessa 155  
Sähköliitäntä 169

## T

Takuu 186  
Tekniset tiedot 183  
Toiminta 162  
Toimitussisältö 165, 167  
Turvalaitteet 159

Turvallisuusohjeita 155  
    Sähkölaitteet 158  
Työskentelypaikkaan 157  
    Yleisiä 157

## V

Vaativuuden mukaisuusva-  
kuutus 185  
Vaihekäännin 170  
Varastointi 182  
Virhevastuu 186



# Tartalom

---

<b>Erről az útmutatóról</b>	<b>190</b>
Érvényesség	190
A figyelmeztető utasítások ábrázolása	190
A jelen útmutatóban szereplő szimbólumok	191

---

<b>Biztonsági utasítások</b>	<b>191</b>
Rendeltetésszerű használat	192
Nem rendeltetésszerű használat	192
A személyzet képzése	193
Ezeket vegye figyelembe	193
Általános biztonsági utasítások	193
A munkahellyel kapcsolatos biztonsági utasítások	193
Az elektronikán végzett munkálatokkal kapcsolatos biztonsági utasítások	194
Vész helyzetben tanúsítandó magatartás	194
Biztonsági berendezések	195
Személyi védőfelszerelés	195

---

<b>Felépítés és működés</b>	<b>196</b>
A 7 t fahasító áttekintése	196
A 8 t fahasító áttekintése	197
Működés	198
Kopó alkatrészek	198
A fahasítón található szimbólumok	199
Nordforest fahasító, 7 t	199
Nordforest fahasító, 8 t	201

---

<b>A szállítmány tartalma</b>	<b>203</b>
A szállítmány hiánytalanságának ellenőrzése	203
Nordforest fahasító, 7 t	203
Nordforest fahasító, 8 t	204
Szállítási károk ellenőrzése	204

<b>Összeszerelés</b>	<b>205</b>
A fahasító felállítása	205
A működtető karok felszerelése	205
Elektromos csatlakoztatás	206
Nordforest fahasító, 8 t, 230V	206
Nordforest fahasító, 7 t és 8 t, 400V	206
<b>A munkahelyre történő szállítás</b>	<b>207</b>
<b>Üzembe helyezés és kezelés</b>	<b>208</b>
Hasítóasztal beakasztása	209
A fa befogóinak beállítása	209
Beszorult fadarabok kioldása	209
Fa hasítása	210
A hasítási hossz beállítása	211
<b>Tisztítás és karbantartás</b>	<b>212</b>
A hasító oszlop vezetőinek zsírzsása	213
Olajszint ellenőrzése és olajcsere	214
Olajszint ellenőrzése	215
Olajcsere	216
<b>Üzemen kívül helyezés és ártalmatlanítás</b>	<b>218</b>
<b>Raktározás</b>	<b>219</b>
<b>Üzemzavarok</b>	<b>219</b>
<b>Műszaki adatok</b>	<b>220</b>
Általános adatok	220
Zajkibocsátás	221
<b>Kereskedői szerviz</b>	<b>221</b>
<b>EK megfelelőségi nyilatkozat</b>	<b>222</b>
<b>Jótállás</b>	<b>223</b>
<b>Garancia</b>	<b>223</b>
<b>Tárgymutató</b>	<b>224</b>

## Erről az útmutatóról

### Érvényesség

A jelen útmutató a Nordforest fahasítók következő változataira érvényes:

Gép	Típus
Nordforest 7 t	7 t hasítóerő, 400V
Nordforest 8 t	8 t hasítóerő, 230V
Nordforest 8 t	8 t hasítóerő, 400V

Az erdőgazdálkodás szakemberinek, valamint a tűzifáról önállóan gondoskodó személyeknek szól.

Az útmutató fontos információkat tartalmaz a fahasító biztonságos és szakszerű szállítására, összeszerelésére és telepítésére, üzembe helyezésére, kezelésére, használatára, karbantartására és az egyszerű üzemzavarok önálló elhárítására vonatkozóan.

### A figyelmeztető utasítások ábrázolása

 **JELZŐSZÓ**

**A veszély típusa és forrása!**

Következmények



- › Veszélyek elleni védelem

- A **figyelmeztető jelölés** (figyelmeztető háromszög) élet- és sérülésveszélyre hívja fel a figyelmet.
- A **jelzőszó** adja meg a veszély súlyosságát.
- **„A veszély típusa és forrása”** szakasz nevezi meg a veszély típusát vagy forrását.
- A **„Következmények”** szakasz írja le, hogy a figyelmeztető utasítás be nem tartása esetén milyen lehetséges következményekre kerülhet sor.
- A **„Veszélyek elleni védelem”** szakasz adja meg, hogy hogyan kerülhetők el a veszélyek. A veszélyek elleni védelem intézkedéseit feltétlenül be kell tartani!

A jelzőszavak a következő jelentéssel bírnak:

Figyelmeztető szó	Jelentés
<b>VESZÉLY!</b>	Olyan veszélyt jelent, amely biztosan halálos vagy súlyos sérülést okoz, ha nem előzik meg.
<b>FIGYELMEZ-TETÉS!</b>	Olyan veszélyt jelent, amely halálos vagy súlyos sérülést okozhat, ha nem előzik meg.
<b>VIGYÁZAT!</b>	Olyan veszélyt jelent, amely könnyű vagy közepesen súlyos sérülést okozhat, ha nem előzik meg.
<b>FIGYELEM!</b>	Lehetséges anyagi károkat jelöl. A környezet, anyagi dolgok vagy maga a berendezés károsodhatnak, ha nem előzik meg a veszélyt.

## A jelen útmutatóban szereplő szimbólumok

Szimbólum	Jelentés
	Ha nem veszi figyelembe ezt az információt, az üzemi folyamat romlására kerülhet sor.
	Kezelési utasítás: olyan tevékenységeket jelöl, amelyeket végre kell hajtani.

## Biztonsági utasítások

A Nordforest fahasító gyártása a technika általánosan elismert szabályai szerint történt. Ennek ellenére személyi sérülések és anyagi károk veszélye áll fenn, ha nem tartják be az alábbi alapvető biztonsági utasításokat és a jelen útmutatóban szereplő kezelési utasítások előtti figyelmeztető utasításokat.

- › Alaposan és teljesen olvassa el ezt az útmutatót, mielőtt a Nordforest fahasítóval dolgozna.
- › Úgy őrizze az útmutatót, hogy az mindig olvasható állapotban legyen.
- › Gondoskodjon arról, hogy az összes felhasználó bármikor hozzáférjen az útmutatóhoz.
- › A Nordforest fahasítót mindig a jelen útmutatóval együtt adja tovább harmadik félnek.

## Rendeltetésszerű használat

A Nordforest fahasító egy olyan gép, amely kizárólag tűzifa szálirányban végzett aprítására használható. A munka során mindig tartsa be a gép teljesítményhatárait (lásd: „A csillaggal jelölt tevékenységeket csak szakkereskedő végezheti el.”, 220. oldal).

A fahasító erdőgazdálkodásban való használatra, valamint magáncélú használatra készült. Kizárólag egyetlen személy általi üzemeltetésre tervezték. Soha ne dolgozzon egyszerre két vagy több személy a gépnél.

A rendeltetésszerű használatához tartozik az is, hogy a jelen útmutatót, különösen a „Biztonsági utasítások”, 191. oldal fejezetet teljesen elolvasta és megértette.

## Nem rendeltetésszerű használat

Minden nem rendeltetésszerű használat tilos. Nem rendeltetésszerű használatnak minősül, ha

- a kétkézes kezelést átszereli, módosítja vagy üzemem kívül helyezi,
- a biztonsági berendezéseket eltávolítja vagy módosítja,
- a fahasítót a „Rendeltetésszerű használat” c. fejezetben leírtaktól eltérő módon használja,
- a fahasítót olyan üzemi feltételek mellett használja, amelyek eltérnek a jelen útmutatóban leírtaktól.

A gép nem rendeltetésszerű használata esetén minden garanciális igény érvényét veszti.

A jármű semmilyen felelősséget nem vállal a gép azon sérülései, illetve személyi sérülések esetén, amelyeket a nem rendeltetésszerű használat okoz.

## A személyzet képesítése

A Nordforest fahasítót csak olyan személyek kezelhetik, tarthatják karban és javíthatják, akik a jelen útmutató alapján megismerkedtek a géppel és a hozzá kapcsolódó veszélyekkel.

A fahasítót összeszerelő, kezelő, szétszerelő vagy karbantartó személyek nem állhatnak alkohol, drogok vagy a reakcióképességet befolyásoló gyógyszerek hatása alatt.



18 év alatti személyek nem dolgozhatnak fahasítókkal. 16 év feletti személyek azonban megbízhatók ilyen jellegű feladatokkal, amennyiben erre oktatási célból kerül sor, és a munka során egy szakértő felügyelete biztosítja a megfelelő védelmet.

## Ezeket vegye figyelembe

### Általános biztonsági utasítások

- › A veszélyek kizárása és a károk elkerülése érdekében feltétlenül tartsa be a jelen útmutatóban szereplő utasításokat.
- › Tartsa be a vonatkozó baleset-megelőzési előírásokat, valamint az egyéb, általánosan elismert biztonságtechnikai, munkaegészségügyi és közúti közlekedési szabályokat.
- › A javítási, beállítási, karbantartási és tisztítási munkálatokat, valamint a gép szállítását csak kikapcsolt meghajtásnál és nyugalmi helyzetben lévő szerszámnál végezze.
- › A fahasítót kizárólag a gyártó által felszerelt, illetve tervezett védőberendezésekkel üzemeltesse.
- › Soha ne hagyja felügyelet nélkül üzemelni a fahasítót.
- › Ha hosszú haja van, viseljen hajhálót, amikor a fahasítóval dolgozik.

### A munkahellyel kapcsolatos biztonsági utasítások

- › Ügyeljen arra, hogy a fahasító körüli munkahely, valamint a fa oda- és elszállításához szükséges közlekedőutak biztonságosak legyenek.
- › Tartsa famaradékoktól, akadályoktól és botlásveszélyes helyektől mentesen a munkavégzési területet. Érdesítse fel a csúszós és sima helyeket. Ehhez se fűrészport, se fahamut ne használjon, mivel azok csúszásveszélyt okoznak.
- › Sík, egyenes és szilárd talajon állítsa fel a fahasítót.
- › Gondoskodjon a munkavégzés helyének megfelelő világításáról.
- › Gondoskodjon arról, hogy a munkavégzéshez sík és lépésbiztos terület, valamint elegendő mozgástér álljon rendelkezésre.

### Az elektronikán végzett munkálatokkal kapcsolatos biztonsági utasítások

A gép elektromos felszerelésén végzett összes munkálatot és módosítást csak szervizszemélyzetünk végezheti el. A gépet csak a szervizszemélyzet nyithatja fel.

A szigetelés vagy az egyes alkatrészek sérülései életveszélyt okozhatnak. A feszültség alatt álló alkatrészek érintése esetén közvetlen életveszély áll fenn.

- › Ellenőrizze a gépen a hiányosságokat, például laza csatlakozásokat vagy a szigetelés sérüléseit (az időközöket és karbantartási tevékenységeket lásd: „Tisztítás és karbantartás”, 212. oldal).
- › Az elektromos felszerelés hiányosságai esetén azonnal kapcsolja le a feszültségellátást, és lépjen kapcsolatba szakkereskedőjével.

A fahasító összes feszültség alatt álló alkatrésze érintés ellen szigetelve van vagy fix, biztosan rögzített és csak szerszámmal eltávolítható védőberendezésekkel védett.

- › Soha ne távolítsa el a fix, biztosan rögzített burkolatokat. Áramütés által okozott sérülésekre kerülhet sor.

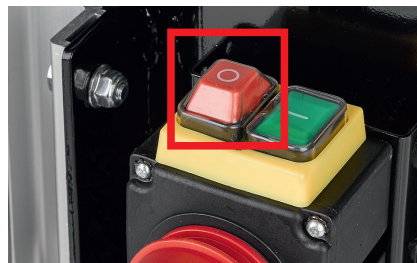
A nedvesség rövidzárlatokat okozhat.

- › Óvja a nedvességtől a feszültség alatt álló alkatrészeket.
- › Soha ne dolgozzon esőben, és soha ne hagyja esőn állni a fahasítót.

## Vész helyzetben tanúsítandó magatartás

Ha például hibás működés vagy veszélyes helyzet miatt a személyeket közvetlenül fenyegető sérülésveszély áll fenn, vagy károsodhat a fahasító:

- › A vészleállító kapcsolóval azonnal helyezze üzemem kívül a gépet.



**1. ábra:** VÉSZ-KI kapcsoló

- › Válassza le a fahasítót a feszültségellátásról.
- › A hibás működést a szakkereskedővel hárítsa el.

A fahasító elektromos berendezésének tüze esetén:

- › Kizárólag ilyen célokra engedélyezett oltószert (pl. poroltót) használjon.

## Biztonsági berendezések

Az összes biztonsági berendezésnek a fahasítón kell maradnia, és ezeket nem szabad használhatatlanná tenni. A biztonsági berendezések üzemén kívül helyezése, átépítése vagy leszerelése esetén megsérülhet a kezelőszemély.

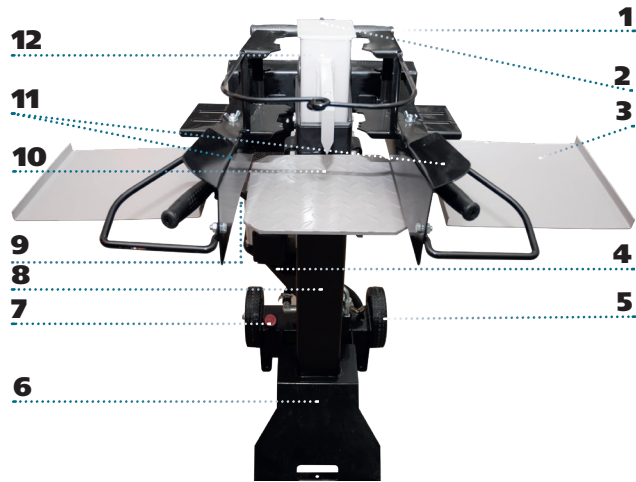
A kétkezes kezelés minimalizálja a mozgó alkatrészek által okozott összes veszélyt. A fahasító akkor sem üzemeltethető, ha az egyik működtető kar mindig beszorul az alsó állásban. A kétkezes kezelést tilos átépíteni, illetve üzemén kívül helyezni. Ha a kétkezes kezelést átépítésére, illetve üzemén kívül helyezésére kerül sor, megnő a hasítási folyamat közbeni sérülésveszély.

## Személyi védőfelszerelés

- › A kezelés során mindig viselje az alábbi személyi védőfelszereléseket:
  - acél orrmerevítő munkavédelmi cipő
  - testhez simuló ruházat
  - megfelelő munkakesztyű
  - szemvédő
  - hallásvédő

## Felépítés és működés

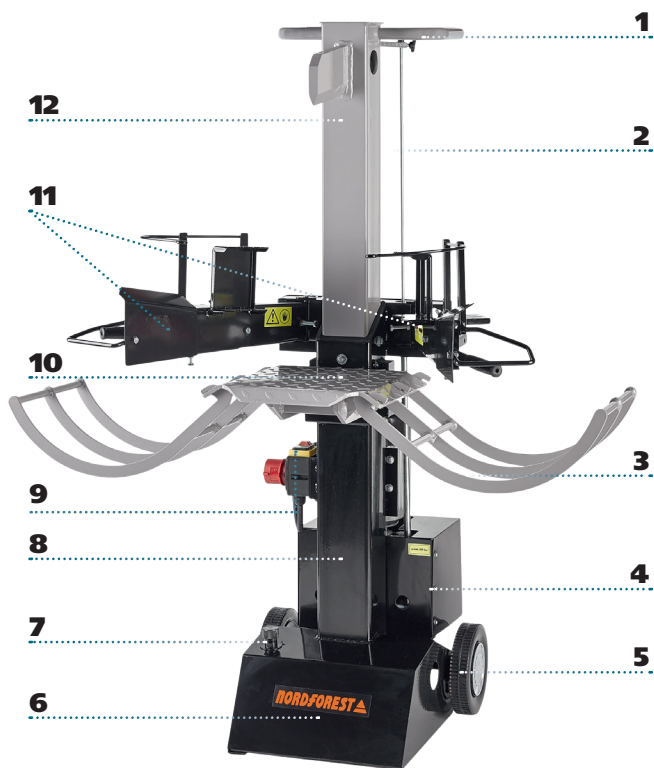
### A 7 t fahasító áttekintése



**2. ábra:** A 7 t fahasító áttekintése

1 Szállító fogantyú	7 Betöltő csavar az olajtartályon nívópálcával
2 Kapcsolórúd	8 Állvány
3 Falerakó lemez	9 Kapcsoló vészleállító gombbal
4 Motor	10 Hasítóasztal
5 Futómű	11 Működtető karok
6 Olajtartály a hidraulikaolaj számára	12 Hasító oszlop

## A 8 t fahasító áttekintése



**3. ábra:** A 8 t fahasító áttekintése

1 Szállító fogantyú	7 Betöltő csavar az olajtartályon nívópálcával
2 Kapcsolórúd	8 Állvány
3 Fatartó	9 Kapcsoló vészleállító gombbal
4 Motor	10 Hasítóasztal
5 Futómű	11 Működtető karok
6 Olajtartály a hidraulikaolaj számára	12 Hasító oszlop

HU

## Működés

A fahasító mechanikus kétkezes vezérléssel rendelkezik. Ez arra szolgál, hogy a kezelő a fahasítóval történő munkavégzés során semmi esetre se tudjon a hasítási tartományba nyúlni.

A hasítási folyamat indításához mindkét működtető kart lefelé kell nyomni. A hasító oszlop lefelé mozog. A zúzódásveszély minimálisra csökkentése érdekében a végütköző úgy van beállítva, hogy a hasítóék ne érje el a hasítóasztalt.

Ha elengedi az egyik működtető kart, leáll a hasítási folyamat. A hasító oszlop a pillanatnyi helyzetében marad, és nem tér vissza a kiindulási helyzetbe.

Ha mindkét működtető kart elengedi, a hasító oszlop visszamegy a kiindulási helyzetbe (felfelé).

Ha csak egyik működtető kart működteti, a hasító oszlop nem mozog lefelé.

## Kopó alkatrészek

A kopó alkatrészekre, például a csúszópofákra és a hasító oszlop vezetőire nem vonatkozhat garanciális igény.

- › Szükség esetén forduljon kereskedőjéhez.

## A fahasítón található szimbólumok

### Nordforest fahasító, 7 t

Szimbólum	Leírás
	<p><b>Figyelem! Áramütés veszélye!</b></p>
	<p><b>Tartsa be a biztonsági távolságot!</b></p>
	<p><b>Figyelem! Zúzóveszély!</b></p> <p>Ez a matrica arra hívja fel a kezelő figyelmét, hogy a hasítóék területén zúzóveszély áll fenn.</p>
	<p><b>Figyelem! Helyesen akassza be a hasítóasztalt!</b></p> <p>Ez a matrica a helytelenül beakasztott hasítóasztal által okozott veszélyekre figyelmeztet (lásd: „Helyesen akassza be a hasítóasztalt”, 209. oldal).</p>
	<p><b>Figyelem! Ügyeljen a forgásirányra!</b></p> <p>400 voltos Nordforest fahasító (7 t) esetén (lásd: „Elektromos csatlakoztatás”, 206. oldal)</p>

HU

**Szimbólum**

**Leírás**



**Vigyázat! Nyirkos időben és esőben ne használja!**

Ez a matrica arra utal, hogy a fahasítót nyirkos időben és esőben nem szabad használni.



**Mozgó géprészek!**

Ez a matrica a mozgó géprészek által okozott veszélyekre figyelmeztet.

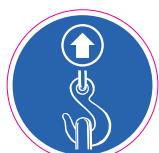


**Vigyázat! Csak egy ember üzemeltetheti!**

Ez a matrica arra utal, hogy a fahasítót csak egy személy üzemeltetheti.



**A javítási, beállítási, karbantartási és tisztítási munkákat csak kikapcsolt meghajtásnál és nyugalmi helyzetben lévő szerszámnál végezze!**



**Ügyeljen az emelési pontra!**



**Viseljen védőkesztyűt!**



**Viseljen munkavédelmi cipőt!**



**Szimbólum**

**Leírás**



**Viseljen szem- és hallásvédőt!**



**Az üzembe helyezés előtt olvassa el és feltétlenül tartsa be a használati útmutatót és a biztonsági utasításokat!**



**Nordforest logó**



**Típustábla**

Ez a matrica tartalmazza a gyártó vállalat megnevezését, valamint a legfontosabb műszaki adatokat.

**Nordforest fahasító, 8 t**

HU

**Szimbólum**

**Leírás**



**A javítási, beállítási, karbantartási és tisztítási munkálatokat csak kikapcsolt meghajtásnál és nyugalmi helyzetben lévő szerszámnál végezze!**

Ez a matrica zúzódásveszélyre figyelmeztet, amely akkor áll fenn, ha működő meghajtásnál végzi a javítási, karbantartási és tisztítási munkálatokat.



**Az üzembe helyezés előtt olvassa el és tartsa be a használati útmutatót!**

**Tartsa be a biztonsági távolságot!**

Szimbólum	Leírás
	<p><b>Mozgó géprészek!</b></p> <p>Ez a matrica a mozgó géprészek által okozott veszélyekre figyelmeztet.</p>
	<p><b>Figyelem, zúzóveszély!</b></p> <p>Ez a matrica arra hívja fel a kezelő figyelmét, hogy a hasítóék területén zúzóveszély áll fenn.</p>
	<p><b>p max 200 bar</b></p> <p>Ez a matrica a maximális üzemi nyomást mutatja.</p>
	<p><b>Figyelem! Helyesen akassza be a hasítóasztalt!</b></p> <p>Ez a matrica a helytelenül beakasztott hasítóasztal által okozott veszélyekre figyelmeztet (lásd: „Helyesen akassza be a hasítóasztalt”, 209. oldal).</p>
	<p><b>Figyelem! Ügyeljen a forgásirányra!</b></p> <p>400 voltos Nordforest fahasító (8t) esetén (lásd: „Elektromos csatlakoztatás”, 206. oldal)</p>
	<p><b>Vigyázat! Csak egy ember üzemeltetheti!</b></p> <p>Ez a matrica arra utal, hogy a fahasítót csak egy személy üzemeltetheti.</p>
	<p><b>Viseljen védőkesztyűt!</b></p>
	<p><b>Viseljen munkavédelmi cipőt!</b></p>

**Szimbólum**

**Leírás**



**Viseljen szem- és hallásvédőt!**



**Az üzembe helyezés előtt olvassa el és feltétlenül tartsa be a használati útmutatót és a biztonsági utasításokat!**



**Nordforest logó**



**Típustábla**

Ez a matrica tartalmazza a gyártó vállalat megnevezését, valamint a legfontosabb műszaki adatokat.

HU

# A szállítmány tartalma

## A szállítmány hiánytalanságának ellenőrzése

### Nordforest fahasító, 7 t

A 7 t fahasító szállítási terjedelméhez tartozik:

- egy fahasító
- két kezelő fogantyú védőkengyellel
- két falerakó lemez
- két csapszeg
- két sasszeg
- egy használati útmutató

## **Nordforest fahasító, 8 t**

A 8 t fahasító szállítási terjedelméhez tartozik:

- egy fahasító
- két kezelő fogantyú védőkengyellel
- két félkör alakú fatartó
- két csapszeg
- két sasszeg
- egy használati útmutató

## **Szállítási károk ellenőrzése**

A szállítási károk a csomagolás sérüléséről vagy a gép megkarcolt és torzult alkatrészeiről ismerhetők fel.

- › Feltétlenül jegyezze fel a károkat a fuvarlevélre: mind az Ön által átvett példányra, mind arra a fuvarlevélre, amelyet Önnek kell aláírnia.
- › Írassa alá a kiszállítóval (sofőrrel).

Amennyiben a kiszállító megtagadja a szállítási károk igazolását, jobb, ha teljes egészében megtagadja a csomag átvételét, és azonnal értesít bennünket. Az utólag, közvetlenül a fuvarlevélen szereplő megjegyzés nélkül benyújtott igényt sem a szállítmányozó, sem a fuvarozási biztosító nem ismeri el.

Amennyiben rejtett szállítási károkat feltételez:

- › A rejtett szállítási károkat legkésőbb két napon belül jelentse, vagyis ezen időn belül ellenőriznie kell az Önnek kiszállított árut. Az ezt követő bejelentéseket rendszerint nem fogadjuk el.
- › A szállítólevélen minden esetben jegyezze meg: „Az árut rejtett szállítási károkat feltételezve veszem át.”

A szállítmányozók biztosító gyakran nagyon bizalmatlanul reagálnak, és megtagadják a kártérítést. Ezért próbálja meg egyértelműen bizonyítani a károkat (adott esetben fényképpel).

## Összeszerelés

### A fahasító felállítása

A fahasítót mindig szilárd és sík talajon kell felállítani.

- › Tartsa famaradékoktól, akadályoktól és botlásveszélyes helyektől mentesen a munkavégzési területet.
- › Érdesítse fel a csúszós és sima helyeket. Ehhez se fűrészport, se fahamut ne használjon, mivel azok csúszásveszélyt okoznak.

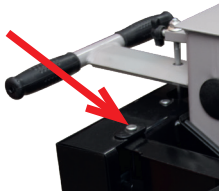
### A működtető karok felszerelése

A fahasító első üzembe helyezése előtt rögzíteni kell a működtető karokat.



**4. ábra:** A működtetőkar forgástengelye, 8 t-s fahasító

- › Vezesse a működtető kar csövét a működtető himba hosszított furatába. Eközben a védőlemezek befelé nézzenek.
- › Úgy vezesse át a szállítmány részét képező csapszeget a fahasító derékszögű lemezén és a működtető karon, hogy a csapszeg képezze a forgástengelyt.



**5. ábra:** A működtetőkar forgástengelye, 7 t-s fahasító



6. ábra: Saszseg

- › A szállítmány részét képező saszseggel rögzítse a csapszeget. Ehhez helyezze be a saszseget a csapszeg furatába, és a kiesés elleni biztosításhoz hajlítsa meg a saszseget.

## Elektromos csatlakoztatás

### Nordforest fahasító, 8 t, 230 V

A 8 t-s Nordforest fahasító 230 voltos áramcsatlakozóval rendelkezik. A kábel keresztmetszete legalább 1,5 mm<sup>2</sup> legyen.

- › Csatlakoztassa a hálózati kábelt a kapcsoló-csatlakozódugó kombinációra.

### Nordforest fahasító, 7 t és 8 t, 400 V



#### FIGYELMEZTETÉS

##### **A motor helytelen forgásiránya által okozott veszély!**

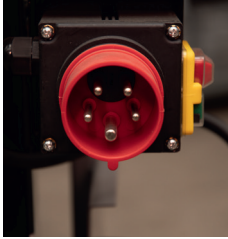
Károsodhat a hidraulikus szivattyú.

- › Üzembe helyezés előtt ellenőrizze a motor forgásirányát.

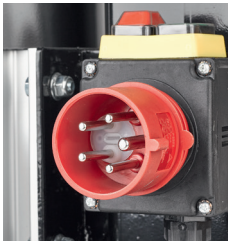
A 7 t-s és 8 t-s Nordforest fahasító 400 voltos áramcsatlakozóval rendelkezik. A csatlakozókábel keresztmetszete legalább 2,5 mm<sup>2</sup> legyen. Hossza ne legyen 25 m felett (400 voltos háromfázisú motoroknál).

A fahasító nullvezetékét csatlakoztatni kell, különben nem lehetséges az üzemeltetés.

- › Csatlakoztassa a hálózati kábelt a kapcsoló-csatlakozódugó kombinációra.
- › 400 voltos motoroknál az üzembe helyezés előtt rövid be- és kikapcsolással ellenőrizze a forgásirányt. A forgásiránynak egyeznie kell a motor ventilátorfedelén található nyíllal.



**7. ábra:** Fázisváltó, 7 t-s fahasító



**8. ábra:** Fázisváltó, 8 t-s fahasító

Ha a forgásiránynak nem egyezik a motor ventilátorházán található nyíllal:

- › Csavarhúzóval 180°-kal fordítsa el a fázisváltó mindkét érintkezőjét.

## A munkahelyre történő szállítás

### FIGYELEM

#### A kifolyó hidraulikaolaj által okozott veszély!

Ha a szállítás során túlságosan hátradönti a fahasítót, a betöltő csontból olaj folyhat ki.

- › Teljesen zárja le az olajtartály zárósapkáját, hogy megakadályozza a szállítás közbeni felesleges olajvesztést.

A fahasító nagyon egyszerűen szállítható. A hátsó részen található egy tengely két kerékkel. A hasító oszlop felső részén egy szállító fogantyú helyezkedik el.

- › A fahasító szállításához teljesen vezesse le a hasító oszlopot.
- › Zárja le a hidraulikaolaj betöltőcsontját, ezzel megakadályozva, hogy szállítás közben kifolyjon az olaj.
- › Minden egyes helyváltoztatás előtt húzza ki a hálózati csatlakozódugót a fahasító csatlakozójából.

- › Billentse enyhén hátrafelé a fahasítót, amíg a kerekek a talajra nem érnek.  
Most már gördíthető a fahasító.

## Üzembe helyezés és kezelés



### FIGYELMEZTETÉS

#### **A leeső hasító oszlop által okozott veszély!**

Súlyos sérülésekre kerülhet sor.

- › Semmi esetre se nyúljon a hasítási tartományba, amikor mozog a hasító oszlop.
  - › Minden egyes üzemeltetés előtt ellenőrizze a kétkezes vezérlést.
- › A fahasító üzembe helyezése előtt körülbelül 3/4 fordulattal oldja ki a betöltő csavart az olajtartályon.  
Ezzel lehetővé teszi, hogy a munkavégzés közben a hidraulikaberendezés akadálytalanul, önállóan légtelenítse magát.

A vezérlőszepel beállítását a gyártó üzemben elvégzik. További beállításra nincs szükség.

### FIGYELEM

#### **Alacsony hőmérsékleteken való munkavégzés által okozott veszély!**

Alacsony hőmérsékleteken a hidraulikaberendezésben lévő olaj nagyon sűrű. Ha alacsony hőmérsékleteken azonnal dolgozni (hasítani) kezd, károsodhat a hidraulikaberendezés.

- › Alacsony hőmérsékleteken csak bizonyos üresjárat után üzemeltesse a fahasítót, hogy a hidraulikaolaj fel tudjon melegedni.



## Hasítóasztal beakasztása



**9. ábra:** Helyesen akassza be a hasítóasztalt

### VIGYÁZAT

#### Veszély a helytelenül beakasztott hasítóasztal miatt!

A fa a hasítási folyamat során ellenőrizetlenül kirepülhet.

- › Gondoskodjon arról, hogy a hasítóasztal horgai mindig belekapaszkodjanak a tartókba (lásd: 9. ábra).

Hasítóasztal beakasztásához:

- › Csavarkulccsal lazítsa meg mindkét csavart.
- › A hasítóasztalt akassza be úgy, hogy a tartórész bekattanjon.
- › A beakasztást követően kézi erővel húzza meg újra a csavarokat a csavarkulcs segítségével.

## A fa befogóinak beállítása



**10. ábra:** Szárnyascsavar a fabefogón

A fa hasítási folyamat közbeni megtartása érdekében mindkét működtetőkaron befogók találhatók. Ezek a fatörzsek méretétől függően állíthatók be. Kisebb faátmérők esetén befelé kell állítani őket.

- › A fa befogóinak átállításához oldja ki a működtető karokon található szárnyas csavarokat.
- › A két oldalon egyforma méretre állítsa be a fa befogóit.
- › A fa befogóinak eltolása után újra húzza meg a szárnyas csavarokat.

HU

## Beszorult fadarabok kioldása

Előfordulhat, hogy a fa nem lesz teljesen végighasítva, és felfelé mozgatóskor a hasítóék magával viheti a fát.

- › Ilyenkor engedje vissza a hasító oszlopot a kiindulási helyzetbe, és kapcsolja ki a fahasítót.
- › Lefelé üsse ki a fát. Ehhez kalapács használható.

## Fa hasítása



### VIGYÁZAT

#### **A kiszakadó vagy elcsúszó fa által okozott veszély!**

A hasítóasztalon ferdén álló fa elcsúszhat a hasítási folyamat közben. A csomós fa kiszakadhat.

- › A hasítani kívánt fát mindig egyenesen helyezze a hasítóasztalra.
- › A hasítás közben feltétlenül ügyeljen arra, hogy a hasítani kívánt fa csak a hasítóasztal recés lemezére feküdjön fel.
- › Semmi esetre se használjon olyan fát, amelyről nem távolították el az ágakat.

#### **A nem engedélyezett kezelés által okozott veszély!**

A fahasítót engedély nélkül kezelő személyek megsérülhetnek.

- › Mindig kapcsolja ki a fahasítót, amikor eltávolodik tőle.
- › Soha ne hagyja felügyelet nélkül a fahasítót.

### FIGYELEM

#### **Folyamatos üzem által okozott veszély!**

A fahasító folyamatos üzeme esetén magas hőmérséklet alakulhat ki a gyújtófejben lévő motornál.

- › Tartsa be az előírt környezeti feltételeket (lásd: „A csillaggal jelölt tevékenységeket csak szakkereskedő végezheti el.”, 220. oldal).
- › Gondoskodjon megfelelő szellőzésről.

- › Kapcsolja be a fahasítót.
- › Ehhez helyezze a hasítóasztalra a hasítani kívánt fát, és mindkét működtető kart nyomja befelé.  
Ezzel rögzíti a fát.

A hasítási folyamat indításához:

- › A hasító oszlop mozgatásának megkezdéséhez egyszerre nyomja lefelé mindkét működtető kart. A teljes hasítási folyamat alatt tartsa nyomva mindkét működtető kart.

A hasítási folyamat megállításához:

- › Engedje el az egyik működtető kart, és a másikat továbbra is tartsa nyomva.

A hasító oszlop az aktuális pozíciójában áll meg.

A hasítási folyamat megszakításához vagy befejezéséhez:

- › Mindkét működtető kart engedje el.

A hasító oszlop visszamegy a kiindulási helyzetébe.

Amikor a hasító oszlop újra a kiindulási helyzetében van:

- › Vegye le a hasító asztalról a széthasított fát.
- › A következő hasítási folyamat előtt szükség esetén tisztítsa meg a hasítóasztalt a famaradékoktól és forgácsoktól.

Ha befejeződött a munkavégzés:

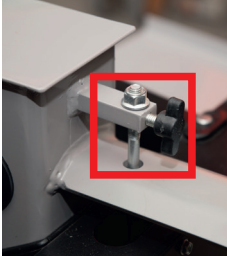
- › Kapcsolja ki a motort.
- › Teljesen zárja le újra az olajtartály zárósapkáját, hogy megakadályozza a szállítás közbeni felesleges olajvesztést.

## A hasítási hossz beállítása

HU

A fahasító kiszállításkor a maximális hasítási hosszra van beállítva. A motor bekapcsolásakor a hasító oszlop automatikusa felfelé, szállítási helyzetből a maximális teljes löketmagasságba mozog.

Ha olyan fát kíván hasítani, amelynek magassága jóval a fahasító teljes lökete alatt van, korlátozhatja a löketet. A löketmagasság fokozatmentesen állítható.



**11. ábra:** Csillagmarkolatos csavar a kapcsolórúdon, 7t-s fahasító



**12. ábra:** Csillagmarkolatos csavar a kapcsolórúdon, 8t-s fahasító

A hasítóék löketmagasságának csökkentéséhez az alábbiak szerint járjon el:

- › Vigye a kívánt magasságba a hasítóoszlopot, és kapcsolja ki a motort. Közben tartsa lenyomva az egyik működtető kart, hogy a hasító oszlop ne tudjon újra felfelé mozogni.
- › Most oldja ki a csillagmarkolatos csavart a fogantyún (a hasító oszlop mögött), és húzza ki a kapcsolórudat, amennyire csak lehetséges.

Minél jobban kihúzza a kapcsolórudat, annál csekélyebb lesz a hasítási magasság.

- › A kívánt magasságban a csillagmarkolatos csavarral szorítsa be a kapcsolórudat. Ehhez szorosan húzza meg a csillagmarkolatos csavart.

- › Ismét kapcsolja be a fahasítót.

A hasító oszlop most már nem tolató ki a maximális hosszígg, mivel a kapcsolórúd korlátozza.

A maximális hasítási hossz beállítása:

- › Tartsa lenyomva az egyik működtető kart.
- › Oldja ki a csillagmarkolatos csavart.
- › Ismét engedje el a működtető kart.

A hasító oszlop a maximális hasítási hosszra toódik ki.

- › Ezután szorosan húzza meg újra a csillagmarkolatos csavart.

## Tisztítás és karbantartás



### FIGYELMEZTETÉS

**Veszély a működő meghajtással végzett karbantartási, javítási és tisztítási munkálatok során!**

Sérülésekre kerülhet sor.

- › A karbantartási, javítási és tisztítási munkálatok előtt kapcsolja le a meghajtást, és biztosítsa visszakapcsolás ellen a fahasítót.

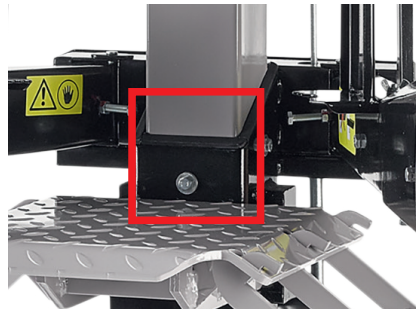
Szükség esetén a következő munkálatokat kell elvégezni:

- A fahasító megtisztítása a famaradványoktól, forgácsoktól és egyéb szennyeződésektől
- A hasító oszlop vezetőinek zsírása (lásd: 213. oldal)
- A hidraulikaolaj szintjének ellenőrzése és adott esetben az olaj utántöltése (lásd: 214. oldal)
- Olajvesztés esetén a teljes hidraulikaberendezés (tömlők és csavarokötések) tömítettségének ellenőrzése
- Az összes mozgó alkatrész szükség szerinti kenése

## A hasító oszlop vezetőinek zsírása

A kifogástalan mozgathatóság biztosítása érdekében a hasító oszlop rendszeres zsírására van szükség. Ehhez hagyományos zsír használható.

- › Hordjon fel némi zsírt arra a helyre, ahol a hasító oszlop a poliamid vezetőkre lép.



**13. ábra:** A hasítóoszlop zsírása

- › Néhányszor mozgassa fel és le a hasító oszlopot, amíg egyenletesen el nem oszlik a zsír.

**i** Forduljon szakkereskedőjéhez, ha ki szeretné cserélni a hasító oszlop vezetőit.

## Olajszint ellenőrzése és olajcsere

### FIGYELEM

#### **A fahasító olajhiány által okozott károsodása!**

Ha olajhiány miatt levegő kerül a körbe, a fahasító egyrészt nem dolgozik pontosan (hirtelen, illetve lökésszerű mozgások), másrészt károsodhat a hidraulikus szivattyú.

- › Rendszeres időközönként ellenőrizze a hidraulikaolaj szintjét.
- › Soha ne üzemeltesse túl kevés olajjal vagy olaj nélkül a fahasítót.

#### **A fahasító szennyezett hidraulikaolaj által okozott károsodása!**

Ha szennyeződés kerül a körbe, károsodhat a hidraulikus szivattyú.

- › Ügyeljen arra, hogy ne kerülhessen szennyeződés, faforgács stb. az olajtartályba.

#### **A fáradt olaj által okozott környezetszennyezés!**

A kifolyó vagy melléöntött fáradt olaj káros a környezetre!

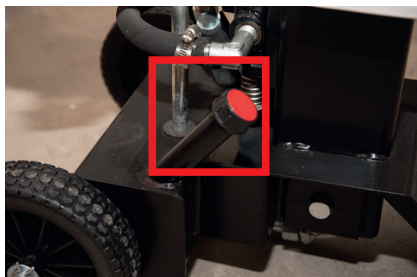
- › Gondoskodjon arról, hogy az olajcserénél az összes fáradt olajat felfogja.
- › A fáradt olajat mindig szakszerűen ártalmatlanítsa, és ellenőrzött hulladékkezelő helyen adja le.



Az olajtartályt a gyárban hidraulikaolajjal töltik fel.

## Olajszint ellenőrzése

Az olajszintet a mellékelt olajszintmérő pálcával lehet ellenőrizni.



14. ábra: Olajbetöltő csomk, 7 t-s fahasító



15. ábra: Olajbetöltő csomk, 8 t-s fahasító

- › Csavarja ki a nívópálcát, és tisztítsa meg.
  - › Ütközésig merítse be újra a nívópálcát, húzza ki, és olvassa le az olajszintet:
    - Ha az olajszint a két jelölés között van, rendben van az olajszint.
    - Ha az olajszint az alsó jelölés alatt van, egy tiszta tölcser segítségével után kell tölteni az olajat.
    - Ha az olajszint a felső jelölés felett van, eresszen le némi olajat.
  - › Ismét húzza meg a betöltő csavart.
- Amikor ismét üzembe helyezi a fahasítót:
- › Körülbelül 3/4 fordulattal oldja ki a betöltő csavart az olajtartályon.

## Olajcsere

Olajcsere	Mikor?
első olajcsere	kb. 25–30 üzemóra elteltével
minden további olajcsere	kb. 50 üzemóránként, illetve évente 1-szer

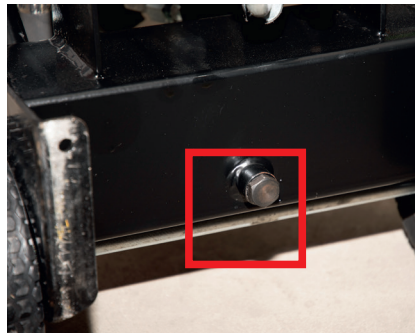
### VIGYÁZAT

#### A felboruló fahasító által okozott veszély!

Az olajcseréhez megemelve állítsa fel a fahasítót, hogy alá tudja helyezni az olajgyűjtő edényt.

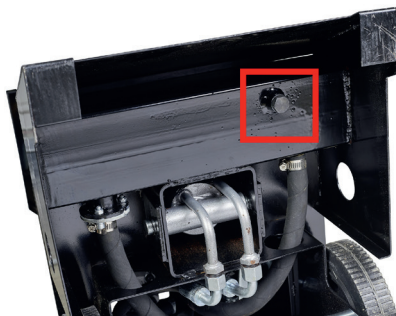
- › Gondoskodjon arról, hogy az olajcsere közben a fahasító ne tudjon felborulni.
- › Adott esetben hevederekkel rögzítse egy megfelelő rögzítési ponthoz a fahasítót.

A leeresztő csavar az olajtartály alsó oldalán található.



**16. ábra:** Leeresztőcsavar, 7-t-s fahasító





**17. ábra:** Leeresztőcsavar, 8t-s fahasító

A betöltőcsavar az olajtartály felső oldalán található.



**18. ábra:** Betöltőcsavar olajsztintmérő pálcával, 7t-s fahasító



**19. ábra:** Betöltőcsavar olajsztintmérő pálcával, 8t-s fahasító

HU

Az olajcseréhez egy megfelelő tartályra lesz szükség a fáradt olaj számára:

- A tartály legyen olajálló.
- Térfogata legalább 7 liter legyen.



Kisebb edény esetén az olaj több szakaszban ereszthető le.

Az olaj leeresztéséhez:

- › Körülbelül 3–4 fordulattal oldja ki a betöltő csavart az olajtartályon.
- › Helyezzen egy tartályt az olajleeresztés alá, és távolítsa el a leeresztő csavart.

Olaj betöltéséhez:

- › Ezután töltsse fel újra az olajtartályt. A következő hidraulikaolajok használatát javasoljuk:
  - DEA HD B 46
  - Shell Tellus 10-46
  - Esso Nuto H 46

### **Kérjük, ne használjon biológiailag lebomló hidraulikaolajat!**

Az olajtartály feltöltése után:

- › Működtesse 3–4 alkalommal a fahasítót, hogy a levegő távozni tudjon a hidraulika köréből.
- › Ezután a betöltő csavarral zárja le újra az olajtartályt.

## **Üzemen kívül helyezés és ártalmatlanítás**

Ha a gép már nem alkalmas használatra és le kell selejtezni, akkor helyezze üzemen kívül és szerelje le a gépet, vagyis gondoskodjon a gép olyan állapotáról, amelyben már nem alkalmazható azokra a célokra, amelyekre tervezték.

- › A selejtezési folyamat során ügyeljen arra, hogy a gép alanyagai újrahasznosíthatók.

**i** A gyártó vállalat minden felelősséget elutasít olyan személyi sérülések vagy anyagi károk esetén, amelyek géprészek újrahasznosításából fakadnak, amennyiben ezeket az alkatrészeket az eredetileg tervezett céltól eltérő módon használják.

A fahasító üzemen kívül helyezéséhez az alábbiak szerint járjon el:

- › Eressze le a hidraulikaolajat az olajtartályból, és környezetbarát módon ártalmatlanítsa.
- › Blokkolja az összes mozgó géprészt.
- › Szerelje le a gép összes gumi alkatrészét, és ezeket megfelelő gyűjtőhelyen adja le.
- › Szerelje ki az összes elektromos alkotóelemet, és ezeket a géptől külön, ellenőrzött hulladékkezelő helyen adja le.
- › Szerelje szét egyes alkatrészeire a gépet, és az összes alkatrészt ellenőrzött hulladékkezelő helyeken adja le.

A mozgó alkatrészek üzemen kívül helyezése és blokkolása után nem áll fenn további maradék kockázat.

Amikor a fahasító és annak alkotóelemeinek hulladékkezelését végzi:

- › Ügyeljen a nemzeti rendelkezésekre.

## Raktározás

HU

- › Kizárólag zárt helyiségekben raktározza a fahasítót.
- › Gondoskodjon arról, hogy a raktárhelyiség jól szellőzzön és száraz legyen.

## Üzemzavarok

Ha önállóan nem tudja megjavítani a fahasítót, forduljon kereskedőjéhez vagy egy hivatásos szervizhez.

**i** Mielőtt felvenné a kapcsolatot kereskedőjével, egy hivatásos szervizzel vagy a gyártó vállalattal, jegyezze fel a típus-táblán szereplő adatokat és gépszámot. Ezekre az adatokra szükség van a probléma elhárításánál, illetve a pótalkatrészek rendelésénél.

Az alábbi táblázatban a lehetséges hibákat, azok okait és elhárítását soroljuk fel.

Az összes beállítási, tisztítási, karbantartási és tisztítási munka során tartsa be a biztonsági előírásokat.

Üzemzavar	Ok	Elhárítás
A hasító oszlop nem tolódik ki/ húzódik be	A motor helytelen forgási- ránya (400 V)	Ellenőrizze a forgásirányt, és adott esetben helyesen állítsa be a fázisváltót
	Túl kevés hidraulikaolaj	Töltse fel
A hasító oszlopnak nincs ereje	Túl kevés hidraulikaolaj	Töltse fel
	Elállítódott a vezérlőszелеп	Állítsa be*
	Elkopott a szivattyú	Cserélje ki*
	Sérült a henger tömítőkészlete	Cserélje ki*
Munkavégzés közben leáll a hasító oszlop	Túl nagy a fa vagy túl sok ága van	Fordítsa el a fát
Túlságosan felforrósodnak a hidraulikus vezetékek	Túl kevés hidraulikaolaj	Töltse fel
	Sérült a szivattyú	Cserélje ki*
	Elállítódott a vezérlőszелеп	Állítsa be*
Nem indul el a villanymotor	Hibás a hálózati csatlakozódugó/ csatlakozóaljzat	Cserélje ki*
	Hibás az elektromos vezeték	Cserélje ki
Túlságosan felforrósodik a villanymotor	Hiányzik egy fázis	Ellenőrizze
	Túl kicsi a kábel keresztmetszete	Cserélje ki
	Sérült a motor tekercselése	Cserélje ki*
A hasító oszlop hirtelen behúzódik	Túl kevés a zsír a poliamid vezetőkön	Zsírozza be a poliamid vezetőket

\* A csillaggal jelölt tevékenységeket csak szakkereskedő végezheti el.

## Műszaki adatok

### Általános adatok

Műszaki adatok	Mérté- kegység	7t/400V	8t/230V	8t/400V
Hasítási magasság	cm	55	54	54

Műszaki adatok	Mérté- kegység	7t/400V	8t/230V	8t/400V
Hasítóerő*	t	7	8	8
Max. üzemi nyomás	bar	250	280	280
P1 motorteljesítmény	kW	2,1	3,0	3,0
Névleges feszültség	V	400 3N/ PE/AC3	230	400 3N/ PE/AC3
Előtét-biztosíték	A	16, lomha	16, lomha	16, lomha
Teljes magasság kitolva	cm	152	152	152
Teljes magasság behúzva	cm	103	108	108
Szélesség	cm	56	58	58
Mélység	cm	69	73	73
Tömeg	kg	88	116	113
Fa min. átmérője	cm	10	10	10
Fa max. átmérője	cm	35	45	45
Hasítóasztal	cm	25x27	30x35	30x35

\* A hasítóerő  $\pm 10\%$ -kal ingadozhat.

## Zajkibocsátás

A zajkibocsátás megállapítására tájékozódó méréssel került sor. Ehhez a mező- és erdőgazdálkodás műszaki munkaeszközeinek munkavégzési helyén kibocsátott zaj megállapítására vonatkozó közös alapelveket, valamint a mező- és erdőgazdálkodás műszaki munkaeszközei által kibocsátott zaj mérésének általános útmutatóját követtük. A következő paramétereket használtuk:

Mérési pont: a gép elülső szélénél, 1600 mm magasan, 1000 mm-rel a gép előtt

**LpA = 79 dB(A).**

## Kereskedői szerviz

A kereskedői szerviz szívesen rendelkezésére áll a fahasítóval kapcsolatos kérdések esetén.

## EK megfelelőségi nyilatkozat

A gyártó neve	GRUBE KG Forstgerätestelle
Cím	Hützelzer Damm 38, 29646 Bispingen
Cikk megnevezése	Fahasító
Cikkszám	46-113, 46-114, 46-124
Típusok	Nordforest 8t + LS8000B/230V Nordforest 8t + LS8000B/400V Nordforest 7t + LS7000C/400V
Sorozatszám	lásd a típustáblát

Mi, a gyártó, teljes felelősségünk tudatában ezennel kijelentjük, hogy a megnevezett árucikk a következő irányelvek követelményeinek és előírásainak megfelel:

2006/42/EG      2014/30/EU      2011/65/EU      2015/863/EU

és hogy a következő specifikációkat és harmonizált szabványokat alkalmaztuk:

- EN 55014-1:2017+A11, EN IEC 55014-1:2021
- EN 61000-3-2:2014, EN IEC 61000-3-2:2019+A1
- EN 61000-3-11:2000, EN IEC 61000-3-11:2019
- EN 55014-2:1997+A1+A2, EN IEC 55014-2:2021
- EN 609-1:2017

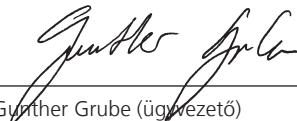
A gépeket nem szabad megváltoztatni. A gép velünk nem egyeztetett módosítása esetén a jelen nyilatkozat érvényét veszti.

Aláírva a következők képviselőjében és nevében:      Grube KG Forstgerätestelle  
Hützelzer Damm 38  
29646 Bispingen  
Németország

Bispingen, 2022. 08. 01.

Gyártó, Kiállítás helye és dátuma

Dr. Gunther Grube (ügyszóvivő)



## Jótállás

A gépre a törvény által előírt jótállási időtartamot biztosítjuk. A bizonyíthatóan anyag- vagy szerelési hiba miatt jelentkező hiányosságokat haladéktalanul meg kell mutatni az értékesítőnek. A jótállás igénybevétele esetén a gép megvásárlását a számla és a blokk bemutatásával kell igazolni. A jótállás nem vonatkozik olyan alkatrészekre, amelyeknél a hiányosság természetes kopásból, hőmérsékleti és időjárási hatásokból, valamint helytelen csatlakoztatás, felállítás, kezelés, kenés vagy erőszak által okozott károkból fakad. Semmilyen jótállást nem biztosítunk továbbá olyan károk esetén, amelyek a gép nem megfelelő, hibás használatára, például a tulajdonos vagy harmadik fél által végzett szakszerűtlen módosításokra vagy saját felelősségre végzett javítási munkálatokra, továbbá a gép szándékos túlterhelésére vezethetők vissza.

Az egyébként is korlátozott élettartamú kopó alkatrészek (pl. ékszíjak, szerszámok és egyéb segédeszközök), valamint az összes beállítási és igazítási munkálat esetén kizárt a jótállási igény érvényesítése.

## Garancia

A jótállás időtartama kizárólag magáncélú használat esetén a kiszállítás dátumától számított 24 hónap, ipari, illetve szakmai használat, valamint kölcsönzés esetén a kiszállítás dátumától számított 12 hónap. A törvény által előírt kötelező jótállás nem változik. A garanciális igényeket a vásárlónak minden esetben az eredeti értékesítési bizonylattal kell igazolnia. Ennek másolatát mellékelni kell a garanciális igényhez. A vevő címét és a gép típusát szakmai, illetve ipari használat esetén egyértelműen fel kell tüntetni.

A garanciális idő alatt fellépő, anyag- és gyártási hibából fakadó hiányosságokat – amennyiben azok a gép szakszerű használata és ápolása ellenére jelentkeztek – javítással kell megszüntetni.

# Tárgymutató

## A

- A fa befogóinak beállítása 209
- A fahasító áttekintése 196, 197
- A fahasító felállítása 205
- A hasítási hossz beállítása 211
- A hasító oszlop vezetőinek cseréje 214
- szírása 213

## Ártalmatlanítás 218

- A szállítmány tartalma 201, 203
- A személyzet képzése 193
- Az útmutató érvényessége 190

## B

- Biztonsági berendezések 195
- Biztonsági utasítások 191
  - általános 193
  - a munkahelyen 193
- Elektronika 194

## E

- Elektromos csatlakoztatás 206

## F

- Fadarabok kioldása 209
- Fa hasítása 210
- Fahasító asztal pozíció beállítása 209
- Fázisváltó 207
- Felépítés 196

## G

- Garancia 223

## J

- Jótállás 223

## K

- Karbantartás 212
- Kétkezes kezelés 195
- Kezelés 208
- Kopó alkatrészek 198

## L

- Leeresztő csavar 216, 217

## M

- Megfelelőségi nyilatkozat 222
- Működés 198
- Műszaki adatok 220

## N

- Nem rendeltetésszerű használat 192

## O

- Olajcsere 214
- Olajszint ellenőrzése 214
- Összeszerelés 205

## R

- Raktározás 219
- Rendeltetésszerű használat 192

## S

- Szállítás 207
- Szállítási károk 204
- Személyi védőfelszerelés 195
- Szerviz 221

## Szimbólumok

- a gépen 199
- az útmutatóban 191

## T

- Tisztítás 212

## U

- Üzembe helyezés 208
- Üzemen kívül helyezés 218
- Üzemzavarok 219

## V

- Vészhelyzetben tanúsítandó magatartás 194
- VÉSZ-KI kapcsoló 195

## Z

- Zajkibocsátás 221



HU

# Obsah

---

<b>O tomto návode</b>	<b>228</b>
Platnosť	228
Zobrazenie výstražných upozornení	228
Symboly v tomto návode	229

---

<b>Bezpečnostné upozornenia</b>	<b>229</b>
Použitie podľa určenia	230
Použitie v rozpore s určením	230
Kvalifikácia personálu	231
Upozornenia, ktoré musíte dodržať	231
Všeobecné bezpečnostné upozornenia	231
Bezpečnostné upozornenia pre pracovisko	231
Bezpečnostné upozornenia pre prácu na elektrike	232
Správanie sa v núdzovom prípade	232
Bezpečnostné zariadenia	233
Osobné ochranné prostriedky	233

---

<b>Konštrukcia a funkcia</b>	<b>234</b>
Prehľad štiepačky dreva 7 t	234
Prehľad štiepačky dreva 8 t	235
Funkcia	236
Diely podliehajúce opotrebovaniu	236
Symboly na štiepačke dreva	237
Štiepačka dreva Nordforest 7 t	237
Štiepačka dreva Nordforest 8 t	239

---

<b>Rozsah dodávky</b>	<b>241</b>
Kontrola rozsahu dodávky ohľadom úplnosti	241
Štiepačka dreva Nordforest 7 t	241
Štiepačka dreva Nordforest 8 t	242
Kontrola poškodení spôsobených prepravou	242

<b>Montáž</b>	<b>243</b>
Postavenie štiepačky dreva	243
Montáž ovládacích ramien	243
Elektrické pripojenie	244
Štiepačka dreva Nordforest 8 t, 230 V	244
Štiepačka dreva 7 t a 8 t, 400 V	244
<b>Preprava na pracovisko</b>	<b>245</b>
<b>Uvedenie do prevádzky a obsluha</b>	<b>246</b>
Zavesenie štiepacieho stola	247
Nastavenie zvieracích prípravkov dreva	247
Uvoľnenie zaseknutých kusov dreva	247
Štiepanie dreva	248
Nastavenie štiepacej dĺžky	249
<b>Čistenie a údržba</b>	<b>250</b>
Mazanie vedení štiepacieho stípa	251
Kontrola stavu oleja a výmena oleja	252
Kontrola stavu oleja	253
Výmena oleja	254
<b>Vyradenie z prevádzky a likvidácia</b>	<b>256</b>
<b>Skladovanie</b>	<b>257</b>
<b>Poruchy</b>	<b>257</b>
<b>Technické údaje</b>	<b>258</b>
Všeobecné údaje	258
Emisia hluku	259
<b>Servis predajcu</b>	<b>259</b>
<b>Vyhlásenie ES o zhode</b>	<b>260</b>
<b>Záruka</b>	<b>261</b>
<b>Garancia</b>	<b>261</b>
<b>Index</b>	<b>262</b>

## O tomto návode

### Platnosť

Tento návod platí pre štiepačku dreva Nordforest v nasledujúcich variantoch:

Stroj	Typ
Nordforest 7 t	Štiepacia sila 7 t, 400 V
Nordforest 8 t	Štiepacia sila 8 t, 230 V
Nordforest 8 t	Štiepacia sila 8 t, 400 V

Návod je určený pre odborníkov lesného hospodárstva a ľudí ťažiacich drevo pre vlastnú spotrebu.

Návod obsahuje dôležité informácie na bezpečnú a odbornú prepravu, montáž a inštaláciu, uvedenie do prevádzky, obsluhu, používanie, údržbu a odstraňovanie jednoduchých porúch na štiepačke dreva vlastnými silami.

### Zobrazenie výstražných upozornení

 **SIGNÁLNE SLOVO**

**Druh a zdroj nebezpečenstva!**

Následky



- › Odvrátenie nebezpečenstva

- **Výstražná značka** (výstražný trojuholník) upozorňuje na nebezpečenstvo ohrozenia života alebo nebezpečenstvo poranenia.
- **Signálne slovo** uvádza závažnosť nebezpečenstva.
- Odsek „**Druh a zdroj nebezpečenstva**“ pomenúva druh a zdroj nebezpečenstva.
- Odsek „**Následky**“ opisuje možné následky pri nerespektovaní výstražného upozornenia.
- Odsek „**Odvrátenie nebezpečenstva**“ uvádza, ako je možné obísť nebezpečenstvo. Tieto opatrenia na odvrátenie nebezpečenstva musíte bezpodmienečne dodržať!

Signálne slová majú nasledujúci význam:

Výstražné slovo	Význam
<b>NEBEZPEČENSTVO!</b>	Označuje nebezpečenstvo, ktoré bude s istotou viesť k smrti alebo ťažkému poraneniu, ak tomuto nebezpečenstvu nezabráňte.
<b>VÝSTRAHA!</b>	Označuje nebezpečenstvo, ktoré môže viesť k smrti alebo ťažkému poraneniu, ak tomuto nebezpečenstvu nezabráňte.
<b>OPATRNE!</b>	Označuje nebezpečenstvo, ktoré môže viesť k ľahkým až stredne ťažkým poraneniám, ak tomuto nebezpečenstvu nezabráňte.
<b>POZOR!</b>	Označuje možné vecné škody. Môže dôjsť ku škodám na životnom prostredí, materiálnych hodnotách alebo samotnom zariadení, ak tomuto nebezpečenstvu nezabráňte.

## Symbody v tomto návode

Symbol	Význam
	Ak sa táto informácia nezohľadní, môže to viesť k zhoršeniam v priebehu prevádzky.
	Pokyny k činnosti: opisuje činnosti, ktoré sa musia vykonať.

SK

## Bezpečnostné upozornenia

Štiepačka dreva Nordforest je vyrobená podľa všeobecne uznávaných pravidiel techniky. Napriek tomu existuje nebezpečenstvo poranení a vecných škôd, ak nebudete dodržiavať nasledujúce základné bezpečnostné upozornenia a výstražné upozornenia pred pokynmi k činnosti v tomto návode.

- › Pred prácou so štiepačkou dreva Nordforest si tento návod prečítajte dôkladne a kompletne.
- › Návod uschovajte tak, aby bol v čitateľnom stave.

- › Zabezpečte, aby bol návod vždy prístupný všetkým používateľom.
- › Štiepačku dreva Nordforest odovzdávajte tretím osobám vždy spolu s týmto návodom.

## Použitie podľa určenia

Štiepačka dreva Nordforest je stroj, ktorý smiete používať výhradne na štiepanie palivového dreva v smere vlákien. Pritom musíte vždy dodržiavať výkonové hranice stroja (pozri „Činnosti označené hviezdíčkou smie vykonávať iba špecializovaný predajca.“ na strane 258).

Štiepačka dreva je schválená na použitie v lesnom hospodárstve a pre súkromnú oblasť. Určená je výhradne na prevádzku prostredníctvom jednej osoby. Na jednom stroji nesmú nikdy pracovať dve alebo viaceré osoby.

Použitie podľa určenia zahŕňa aj to, že ste si prečítali tento návod a predovšetkým kapitolu „Bezpečnostné upozornenia“ na strane 229 a porozumeli ste jej.

## Použitie v rozpore s určením

Každé použitie v rozpore s určením je neprípustné. Za použitie v rozpore s určením sa považuje, ak:

- prestavíte, zmeníte alebo vyradíte z prevádzky dvojručné ovládanie,
- odstránite alebo zmeníte bezpečnostné zariadenia,
- budete štiepačku dreva používať inak, ako to je opísané v kapitole „Použitie podľa určenia“,
- štiepačku dreva používate v prevádzkových podmienkach, ktoré sa odlišujú od podmienok opísaných v tomto návode.

Pri použití stroja v rozpore s určením zaniknú všetky nároky na záruku.

Výrobca neručí za poškodenia na stroji a poranenia, ktoré vzniknú vplyvom použitia v rozpore s určením.

## Kvalifikácia personálu

Štiepačky dreva Nordforest smú obsluhovať, udržiavať a opravovať iba osoby, ktoré sa na základe tohto návodu oboznámili so strojom a nebezpečenstvami s ním spojenými.

Osoby, ktoré štiepačku dreva montujú, obsluhujú, demontujú alebo udržiavajú, nesmú byť pod vplyvom alkoholu, iných drog ani liekov, ktoré negatívne ovplyvňujú schopnosť reakcie.

Na prácu so štiepačkami sa nesmú zamestnávať osoby s vekom do 18 rokov. Na osoby vo veku nad 16 rokov je však dovolené takéto činnosti preniesť, pokiaľ to je potrebné na dosiahnutie vzdelávacieho cieľa a pokiaľ je prostredníctvom dozoru odborníka zaručená ochrana.

## Upozornenia, ktoré musíte dodržať

### Všeobecné bezpečnostné upozornenia

- › Bezpodmienečne dodržte pokyny v tomto návode, aby ste vylúčili nebezpečenstvá a zabránili poškodeniam.
- › Dodržiavajte príslušné predpisy na prevenciu úrazov, ako aj ostatné všeobecne uznávané bezpečnostno-technické, pracovno-lekárske a dopravno-právne pravidlá.
- › Opravárske, nastavovacie, údržbové a čistiace práce, ako aj prepravu stroja vykonávajte iba pri vypnutom pohone a zastavenom nástroji.
- › Štiepačku dreva prevádzkujte výhradne s výrobcom namontovanými, príp. určenými ochrannými zariadeniami.
- › Štiepačku dreva nenechávajte v prevádzke bez dozoru.
- › Pri dlhých vlasoch noste sieťku na vlasy, keď pracujete na štiepačke dreva.

SK

### Bezpečnostné upozornenia pre pracovisko

- › Dbajte na to, aby bolo bezpečné pracovisko okolo štiepačky dreva a dopravné cesty na dovoz a odvoz dreva.
- › Pracovnú oblasť udržiavajte bez prítomnosti zvyškov dreva, prekážok a miest s nebezpečenstvom zakopnutia. Zdrsnite klzké a hladké miesta. Nepoužívajte na to ani piliny, ani popol z dreva, pretože inak hrozí nebezpečenstvo pošmyknutia.

- › Štiepačku dreva postavte na plochý, rovný a pevný podklad.
- › Postarajte sa o dostatočné osvetlenie na pracovisku.
- › Zabezpečte, aby bola pre prácu k dispozícii plochá oblasť zaručujúca pevný postoj s dostatočnou voľnosťou pohybu.

### Bezpečnostné upozornenia pre prácu na elektrike

Akékoľvek práce a modifikácie na elektrickom vybavení stroja smie vykonávať iba náš servisný personál. Stroj smie otvárať iba náš servisný personál.

Poškodenia izolácie alebo jednotlivých konštrukčných dielov môžu byť životu nebezpečné. Pri dotknutí sa dielov pod napätím vzniká bezprostredné nebezpečenstvo ohrozenia života.

- › Stroj skontrolujte ohľadom nedostatkov, ako sú voľné spoje alebo poškodenia na izolácii (pre intervaly a údržbové činnosti pozri „Čistenie a údržba“ na strane 250).
- › Pri nedostatkoch na elektrickom vybavení ihneď vypnite napájanie napätím a kontaktujte špecializovaného predajcu.

Všetky diely štiepačky dreva, ktoré sú pod napätím, sú izolované proti dotyku alebo obložené pevnými, bezpečne upevnenými ochrannými zariadeniami, ktoré je možné odstrániť iba pomocou nástroja.

- › Nikdy neodstraňujte pevné, bezpečne upevnené obloženia. Sú možné poranenia spôsobené zásahom elektrickým prúdom.

Vlhkosť môže viesť ku skratom.

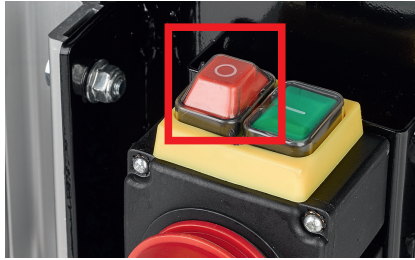
- › Zabráňte výskytu vlhkosti na dieloch pod napätím.
- › Nikdy nepracujte v daždi a štiepačku dreva nikdy nenechávajte stáť na daždi.

### Správanie sa v núdzovom prípade

Ak napr. vplyvom chybných funkcií alebo nebezpečných situácií existuje bezprostredné nebezpečenstvo poranenia osôb alebo sa môže poškodiť štiepačka dreva:

- › Stroj ihneď vyradte z prevádzky prostredníctvom spínača NÚDZOVÉHO VYPNUTIA.





**Obr. 1:** Spínač NÚDZOVÉHO VYPNUTIA

- › Štiepačku dreva odpojte od napájania napätím.
- › Chybné funkcie nechajte odstrániť prostredníctvom špecializovaného predajcu.

Pri požiari na elektrickom zariadení štiepačky dreva:

- › Používajte výhradne hasiace prostriedky, ktoré sú na to schválené (napr. práškový hasiaci prístroj).

## Bezpečnostné zariadenia

Všetky bezpečnostné zariadenia musia ostať na štiepačke dreva a nesmú sa znefunkčniť. Ak sa bezpečnostné zariadenia vyradia z prevádzky alebo prestávajú, príp. demontujú, môže dôjsť k poraniam obsluhujúcej osoby.

Všetky nebezpečenstvá vyskytujúce sa vplyvom pohyblivých dielov sú minimalizované prostredníctvom dvojručného ovládania. Štiepačka dreva sa nedá prevádzkovať ani vtedy, keď sa ovládacie rameno vždy zasekne v dolnej polohe. Dvojručné ovládanie je zakázané prestávať, príp. vyradiť z prevádzky. Ak sa dvojručné ovládanie prestavia, príp. vyradí z prevádzky, zvýši sa nebezpečenstvo poranenia pri štiepaní.

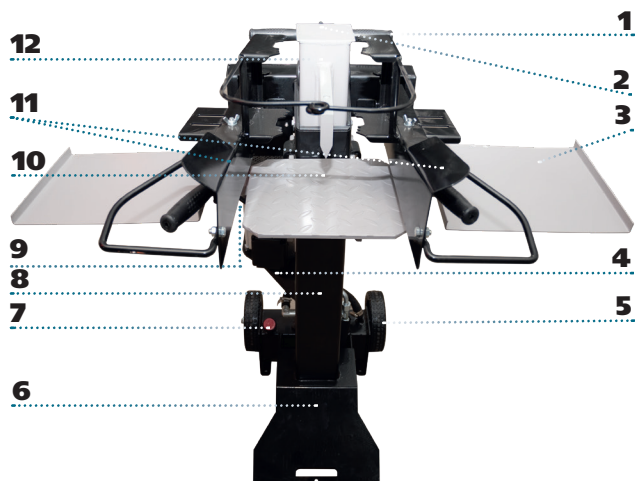
SK

## Osobné ochranné prostriedky

- › Pri obsluhu vždy noste nasledujúce osobné ochranné prostriedky:
  - bezpečnostnú obuv s ocelovou špičkou,
  - tesne priliehajúci odev,
  - vhodné pracovné rukavice,
  - ochranu očí,
  - ochranu sluchu.

## Konštrukcia a funkcia

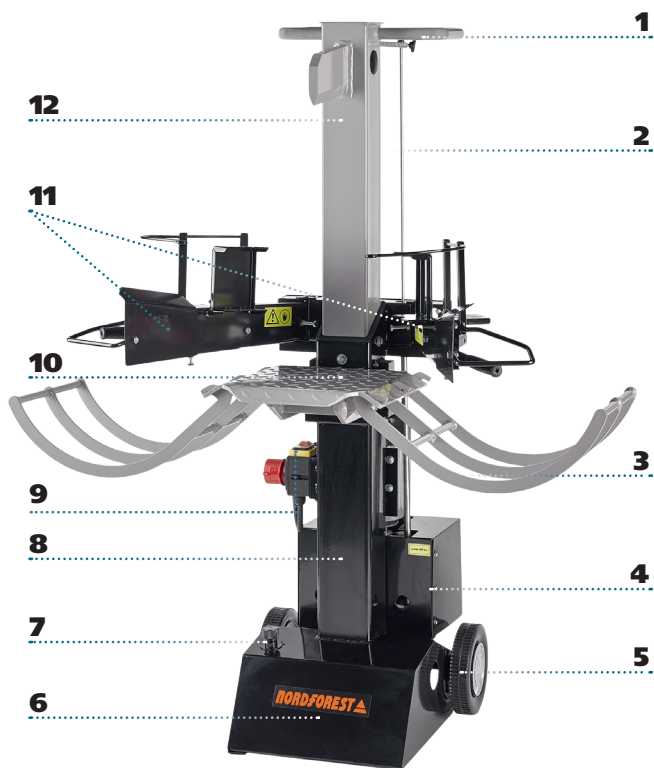
### Prehľad štiepačky dreva 7 t



Obr. 2: Prehľad štiepačky dreva 7 t

1	Prepravná rukoväť	7	Plniaca skrutka na olejovej nádrži s tyčkou na meranie stavu oleja
2	Spínacia tyč	8	Stojan
3	Odkladacia doska na drevo	9	Spínač s tlačidlom NÚDZOVÉHO VYPNUTIA
4	Motor	10	Štiepací stôl
5	Podvozok	11	Ovládacie ramená
6	Olejová nádrž na hydraulický olej	12	Štiepací stĺp

## Prehľad štiepačky dreva 8 t



**Obr. 3:** Prehľad štiepačky dreva 8 t

1	Prepravná rukoväť	7	Plniaca skrutka na olejovej nádrži s tyčkou na meranie stavu oleja
2	Spínacia tyč	8	Stojan
3	Odkladací priestor na drevo	9	Spínač s tlačidlom NÚDZOVÉHO VYPNUTIA
4	Motor	10	Štiepací stôl
5	Podvozok	11	Ovládacie ramená
6	Olejová nádrž na hydraulický olej	12	Štiepací stĺp

SK

## Funkcia

Štiepačka dreva je vybavená mechanickým dvojručným ovládaním. Toto slúži na to, aby obsluhujúca osoba pri prácach so štiepačkou dreva v žiadnom prípade nemohla siahnuť do oblasti štiepania.

Na spustenie štiepania musíte obe ovládacie ramená potlačiť nadol. Štiepací stĺp sa presunie nadol. Na minimalizáciu nebezpečenstva pomliaždenia je koncový doraz nastavený tak, že štiepací klin nedosiahne na štiepací stôl.

Ak pustíte niektoré z ovládacích ramien, štiepanie sa zastaví. Štiepací stĺp ostane vo svojej polohe a nevráti sa späť o svojej východiskovej polohe.

Ak pustíte obe ovládacie ramená, štiepací stĺp sa opäť presunie späť do svojej východiskovej polohe (nahor).

Ak aktivujete iba jedno ovládacie rameno, štiepací stĺp sa nepresunie nadol.

## Diely podliehajúce opotrebovaniu

Diely podliehajúce opotrebovaniu, ako sú klzné čeluste a vedenia štiepacieho stĺpa, sú vylúčené z nároku na záruku.

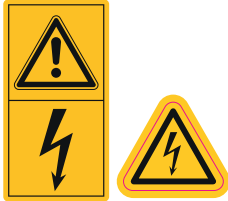
- › V prípade potreby sa obráťte na vášho predajcu.

## Symbyly na štiepačke dreva

### Štiepačka dreva Nordforest 7 t

**Symbol**

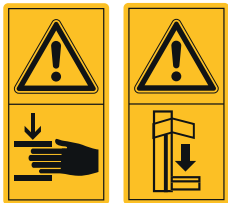
**Opis**



**Pozor! Nebezpečenstvo zásahu elektrickým prúdom!**



**Dodržte bezpečnú vzdialenosť!**



**Pozor! Nebezpečenstvo pomliaždenia!**

Táto nálepka upozorňuje obsluhujúcu osobu na to, že v oblasti štiepacieho klinu existuje nebezpečenstvo pomliaždenia.



**Pozor! Štiepací stôl zaveste správne!**

Táto nálepka varuje pred nebezpečenstvami spôsobenými nesprávnym zaveseným štiepacím stolom (pozri „Správne zavesenie štiepacieho stola“ na strane 247).



**Pozor! Dodržte smer otáčania!**

Pri 400 V štiepačke dreva Nordforest (7 t)  
(pozri „Elektrické pripojenie“ na strane 244)

SK

Symbol	Opis
	<p><b>Opatrne! Nepoužívajte vo vlhkých alebo daždivých podmienkach!</b></p> <p>Táto nálepka upozorňuje na to, že štiepačka dreva sa nesmie používať, keď je vlhko alebo prší.</p>
	<p><b>Pohyblivé časti stroja!</b></p> <p>Táto nálepka varuje pred nebezpečenstvami spôsobenými pohyblivými časťami stroja.</p>
	<p><b>Opatrne! Iba na prevádzku prostredníctvom jednej osoby!</b></p> <p>Táto nálepka upozorňuje na to, že štiepačku dreva smie obsluhovať iba jedna osoba.</p>
	<p><b>Opravnárske, nastavovacie, údržbové a čistiace práce vykonávajú iba pri vypnutom pohone a zastavenom nástroji!</b></p>
	<p><b>Dbajte na zdvíhací bod!</b></p>
	<p><b>Noste ochranné rukavice!</b></p>
	<p><b>Noste ochranné pracovné rukavice!</b></p>

**Symbol**

**Opis**



**Noste ochranu očí a sluchu!**



**Pred uvedením do prevádzky si prečítajte návod na obsluhu a bezpečnostné upozornenia a bezpodmienečne ich dodržte!**



**Logo Nordforest**



**Typový štítok**

Táto nálepka obsahuje označenie firmy výrobcu a najdôležitejšie technické údaje.

**Štiepačka dreva Nordforest 8 t**

**Symbol**

**Opis**



**Opravnárske, nastavovacie, údržbové a čistiace práce vykonávajte iba pri vypnutom pohone a zastavenom nástroji!**

Táto nálepka varuje pred nebezpečenstvom pomliaždenia, ak sa opravnárske, nastavovacie, údržbové a čistiace práce vykonávajú pri bežiacom pohone.



**Pred uvedením do prevádzky si prečítajte návod na obsluhu a bezpečnostné upozornenia a dodržte ich!**

**Dodržte bezpečnú vzdialenosť!**

SK

## Symbol

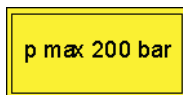
## Opis

**Pohyblivé časti stroja!**

Táto nálepka varuje pred nebezpečenstvami spôsobenými pohyblivými časťami stroja.

**Pozor, nebezpečenstvo pomliaždenia!**

Táto nálepka upozorňuje obsluhujúcu osobu na to, že v oblasti štiepacieho klinu existuje nebezpečenstvo pomliaždenia.

**p max. 200 bar**

Táto nálepka zobrazuje maximálny prevádzkový tlak.

**Pozor! Štiepací stôl zaveste správne!**

Táto nálepka varuje pred nebezpečenstvami spôsobenými nesprávne zaveseným štiepacím stolom (pozri „Správne zavesenie štiepacieho stola“ na strane 247).

**Pozor! Dodržte smer otáčania!**

Pri 400 V štiepačke dreva Nordforest (8 t)  
(pozri „Elektrické pripojenie“ na strane 244)

**Opatrne! Iba na prevádzku prostredníctvom jednej osoby!**

Táto nálepka upozorňuje na to, že štiepačku dreva smie obsluhovať iba jedna osoba.

**Noste ochranné rukavice!****Noste ochranné pracovné rukavice!**



**Symbol**

**Opis**



**Noste ochranu očí a sluchu!**



**Pred uvedením do prevádzky si prečítajte návod na obsluhu a bezpečnostné upozornenia a bezpodmienečne ich dodržte!**



**Logo Nordforest**



**Typový štítok**

Táto nálepka obsahuje označenie firmy výrobcu a najdôležitejšie technické údaje.

## Rozsah dodávky

### Kontrola rozsahu dodávky ohľadom úplnosti

#### Štiepačka dreva Nordforest 7 t

K rozsahu dodávky štiepačky dreva 7 t patria:

- štiepačka dreva,
- dve ovládacie rukoväti s ochranným oblúkom,
- dve odkladacie dosky na drevo,
- dva čapy,
- dve závlačky,
- návod na obsluhu.

SK

## Štiepačka dreva Nordforest 8 t

K rozsahu dodávky štiepačky dreva 8 t patria:

- štiepačka dreva,
- dve ovládacie rukoväti s ochranným oblúkom,
- dva polkruhové odkladacie priestory na drevo,
- dva čapy,
- dve závlačky,
- návod na obsluhu.

## Kontrola poškodení spôsobených prepravou

Viditeľné poškodenia spôsobené prepravou rozpoznáte podľa poškodení obalu alebo podľa poškriabaných a deformovaných dielov na stroji.

- › Poškodenie bezpodmienečne zaznamenajte na prepravnom liste: nielen na kópii, ktorú dostanete, ale aj na prepravnom liste, ktorý musíte podpísať.
- › Bezpodmienečne nechajte oba dokumenty podpísať aj doručovateľom (vodičom).

Ak by sa dopravca bránil potvrdiť poškodenia spôsobené prepravou, je lepšie, ak úplne odmietnete príjem a ihneď nás budete informovať. Dodatočný nárok, bez priameho záznamu na prepravnom liste, neuzná ani špeditér, ani poisťovňa, v ktorej sa poistila preprava.

Ak predpokladáte skryté poškodenia spôsobené prepravou:

- › Skryté poškodenia spôsobené prepravou ohlásite najneskôr po dvoch dňoch, to znamená, že počas tohto časového obdobia ste museli váš dodaný tovar prekontrolovať. Neskoršie hlásenia spravidla nebudú akceptované.
- › Na prepravných dokumentoch v každom prípade poznačte: „Príjem tovaru sa vykonáva s výhradou skrytého poškodenia spôsobeného prepravou“.

Poisťovne špeditérov reagujú veľakrát veľmi nedôverčivo a odmietajú poskytnutie náhrady. Poškodenia sa preto pokúste jednoznačne dokázať (eventuálne fotografia).

## Montáž

### Postavenie štiepačky dreva

Štiepačka dreva sa musí vždy postaviť na pevný a rovný podklad.

- › Pracovnú oblasť udržiavajte bez prítomnosti zvyškov dreva, prekážok a miest s nebezpečenstvom zakopnutia.
- › Zdrsňte klzké a hladké miesta. Nepoužívajte na to ani piliny, ani popol z dreva, pretože inak hrozí nebezpečenstvo pošmyknutia.

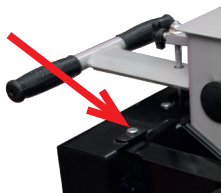
### Montáž ovládacích ramien

Pred prvým uvedením štiepačky dreva do prevádzky musíte upevniť ovládacie ramená.



**Obr. 4:** Os otáčania ovládacieho ramena, štiepačka dreva 8t

- › Rúru ovládacieho ramena zasuňte do pozdĺžneho otvoru ovládacej kolísky. Ochranné plechy pritom musia smerovať dovnútra.
- › Priložený čap zasuňte cez uholníkový plech štiepačky dreva a ovládacie rameno tak, že čap vytvorí os otáčania.



**Obr. 5:** Os otáčania ovládacieho ramena, štiepačka dreva 7t



Obr. 6: Závlačka

- › Čap zaistíte priloženou závlačkou. Závlačku vložte do otvoru čapu a ohnite ho, aby ste ho zaistili proti vypadnutiu.

## Elektrické pripojenie

### Štiepačka dreva Nordforest 8 t, 230 V

Štiepačka dreva Nordforest 8 t má 230 V privod prúdu. Prierez kábla by mal byť minimálne 1,5 mm<sup>2</sup>.

- › Pripojte sieťový kábel na kombinácii spínača a zástrčky.

### Štiepačka dreva 7 t a 8 t, 400 V



## VÝSTRAHA

### Nebezpečenstvo spôsobené nesprávnym smerom otáčania motora!

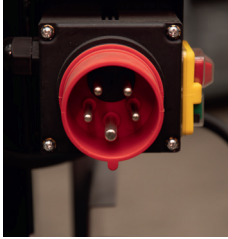
Hydraulické čerpadlo sa môže poškodiť.

- › Pred uvedením do prevádzky skontrolujte smer otáčania motora.

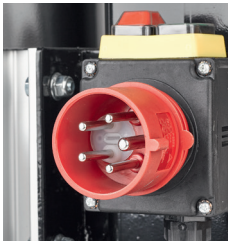
Štiepačka dreva Nordforest 7 t a 8 t má 400 V privod prúdu. Prierez pripájacieho kábla by mal byť minimálne 2,5 mm<sup>2</sup>. Dĺžka by nemala prekročiť 25 m (trojfázový motor 400 V).

Nulový vodič štiepačky dreva musí byť pripojený, pretože inak nie je možná prevádzka.

- › Pripojte sieťový kábel na kombinácii spínača a zástrčky.
- › Pri 400 V motoroch pred uvedením do prevádzky skontrolujte smer otáčania prostredníctvom krátkeho zapnutia a vypnutia. Smer otáčania sa musí zhodovať so šípkou na veku ventilátora motora.



**Obr. 7:** Menič fáz, štiepačka dreva 7t



**Obr. 8:** Menič fáz, štiepačka dreva 8t

Ak sa smer otáčania nezhoduje so šípkou na telese ventilátora:

- › Oba kolíky meniča fáz otočte pomocou skrutkovača o 180°.

## Preprava na pracovisko

### POZOR

#### Nebezpečenstvo spôsobené vytekajúcim hydraulickým olejom!

Ak sa štiepačka dreva pri preprave nakloní príliš ďaleko dozadu, z plniaceho hrdla môže vytečť olej.

- › Uzáver olejovej nádrže úplne uzatvorte, aby ste zabránili zbytočnej strate oleja pri preprave.

Štiepačku dreva môžete prepravovať veľmi jednoducho. V zadnej časti je umiestnená os s dvomi kolesami. V hornej časti štiepacieho stĺpa je umiestnená prepravná rukoväť.

- › Pre prepravu štiepačky dreva presuňte štiepací stĺp úplne nadol.
- › Pripojte plniace hrdlo hydraulického oleja, aby ste zabránili vytečeniu oleja pri preprave.
- › Pred každou zmenou miesta vytiahnite sieťovú zástrčku z prípojky štiepačky dreva.

- › Štiepačku dreva zľahka nakláňajte dozadu, dokým nebudú kolesá stáť na zemi.
- Štiepačka dreva sa teraz dá posúvať po kolesách.

## Uvedenie do prevádzky a obsluha



### VÝSTRAHA

#### Nebezpečenstvo spôsobené štiepacím stĺpom presúvajúcim sa nadol!

Sú možné ťažké poranenia.

- › V žiadnom prípade nesiahajte do oblasti štiepania, keď sa pohybuje štiepací stĺp.
  - › Pred každou prevádzkou prekontrolujte dvojručné ovládanie.
- › Pred uvedením štiepačky dreva do prevádzky otvorte plniacu skrutku na olejovej nádrži o približne 3/4 otáčky.
- Umožníte tým bezproblémové samočinné odvzdušnenie hydraulického zariadenia pri pracovnom procese.

Nastavenie riadiaceho ventilu vykonáva výrobný závod. Ďalšie nastavenia nie sú potrebné.

### POZOR

#### Nebezpečenstvo spôsobené prácami pri nízkych teplotách!

Olej v hydraulickom zariadení je pri nízkych teplotách veľmi hustý. Okamžité vykonávanie práce (štiepanie) pri nízkych teplotách môže viesť k poškodeniam na hydraulickom zariadení.

- › Štiepačku dreva pri nízkych teplotách najskôr prevádzkujte nejakú dobu na voľnobehu, aby sa mohol zohriať hydraulický olej.

## Zavesenie štiepacieho stola



**Obr. 9:** Správne zavesenie štiepacieho stola

### **!** OPATRNE

#### Nebezpečenstvo v dôsledku nesprávne zaveseného štiepacieho stola!

Drevo sa môže počas štiepania nekontrolovane vymrštiť.

- › Dbajte na to, aby háky štiepacieho stola vždy zapadli do držiakov (pozri obr. 9).

Na zavesenie štiepacieho stola:

- › Uvoľnite obe skrutky pomocou kľúča.
- › Zavesťe štiepací stôl tak, aby pridržené oko zapadlo.
- › Po zavesení skrutky opäť ručne dotiahnite pomocou kľúča.

## Nastavenie zvieracích prípravkov dreva



**Obr. 10:** Křídlová skrutka na zvieracom prípravku dreva

Na oboch ovládacích ramenách sú umiestnené zvieracie prípravky dreva na pevné držanie dreva pri štiepaní. Tieto môžete nastaviť podľa veľkosti drevených kmeňov. Pri malých priemeroch dreva sa musia nastaviť dovnútra.

- › Na prestavenie zvieracích prípravkov dreva uvoľnite křídlové skrutky na ovládacích ramenách.
- › Zvieracie prípravky dreva nastavte na oboch stranách na rovnaký rozmer.
- › Po presunutí zvieracích prípravkov dreva opäť utiahnite křídlové skrutky.

SK

## Uvoľnenie zaseknutých kusov dreva

Môže sa stať, že drevo sa nerozštiepi úplne a štiepací klin pri presúvaní nahor so sebou zoberie drevo.

- › Štiepací stĺp vtedy nechajte presunúť späť do jeho východiskovej polohy a vypnite štiepačku dreva.
- › Drevo odrazte úderom nadol. Môžete na to použiť kladivo.

## Štiepanie dreva



### OPATRNE

#### Nebezpečenstvo spôsobené praskajúcim alebo zošmykujúcim sa drevom!

Šíkmo stojace drevo na štiepacom stole sa môže pri štiepaní zošmyknúť. Drevo s veľkým počtom vetiev môže prasknúť.

- › Drevo, ktoré sa má štiepať, vždy postavte rovno na štiepací stôl.
- › Pri štiepaní dbajte bezpodmienečne na to, aby štiepané drevo dosadalo iba na ryhovaný plech štiepacieho stola.
- › V žiadnom prípade nepoužívajte drevo, ktoré sa neodvetvilo.

#### Nebezpečenstvo spôsobené nedovolenou obsluhou!

Osoby, ktoré štiepačku dreva obsluhujú nedovolené, sa môžu poraniť.

- › Štiepačku dreva vždy vypnite, ak sa od nej vzdialite.
- › Štiepačku dreva nikdy nenechávajte bez dozoru.

### POZOR

#### Nebezpečenstvo spôsobené nepretržitou prevádzkou!

Pri nepretržitej prevádzke štiepačky dreva môžu vzniknúť vysoké teploty na motore v zbernej hlave.

- › Dodržte určené okolité podmienky (pozri „Činnosti označené hviezdíčkou smie vykonávať iba špecializovaný predajca.“ na strane 258).
- › Postarajte sa o dostatočné vetranie.

- › Zapnite štiepačku dreva.
- › Na štiepací stôl postavte drevo, ktoré sa má štiepať, a obe ovládacie ramená potlačte dovnútra.  
Tým sa upevní drevo.



Na spustenie štiepania:

- › Obe ovládacie ramená potlačte súčasne nadol, aby ste uviedli do pohybu štiepací stĺp. Obe ovládacie ramená držte stlačené počas celého štiepania.

Na zastavenie štiepania:

- › Pustite jedno ovládacie rameno a druhé ešte držte stlačené. Štiepací stĺp ostane stáť vo svojej aktuálnej pozícii.

Na zrušenie alebo ukončenie štiepania:

- › Pustite obe ovládacie ramená. Štiepací stĺp sa presunie do svojej východiskovej polohy.

Ak štiepací stĺp opäť stojí vo svojej východiskovej polohe:

- › Rozštiepané drevo zoberte zo štiepacieho stola.
- › Pred nasledujúcim štiepaním podľa potreby vyčistite štiepací stôl od zvyškov dreva a triesok.

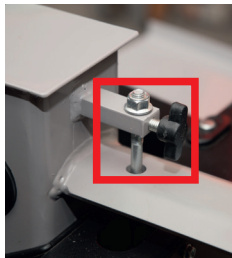
Ak je pracovný postup ukončený:

- › Vypnite motor.
- › Uzáver olejovej nádrže opäť úplne uzatvorte, aby ste zabránili zbytočnej strate oleja pri preprave.

## Nastavenie štiepacej dĺžky

Štiepačka dreva je pri svojom dodaní nastavená na svoju maximálnu štiepaciu dĺžku. Štiepací stĺp sa pri zapnutí motora automaticky pohybuje z prepravnej polohy nahor do maximálnej výšky celkového zdvihu.

Na štiepanie dreva, ktorého výška sa nachádza výrazne pod celkovým zdvihom štiepačky dreva, môžete obmedziť zdvih. Výška zdvihu sa dá prestaviť plynule.



**Obr. 11:** Skrutka s hviezdnicovitou rukoväťou na spínacej tyči, štiepačka dreva 7 t



**Obr. 12:** Skrutka s hviezdnicovitou rukoväťou na spínacej tyči, štiepačka dreva 8 t

Na zníženie výšky zdvihu štiepacieho klinu musíte postupovať takto:

- › Štiepací stĺp presuňte do požadovanej výšky a vypnite motor. Jedno ovládacie rameno pritom musí zostať stlačené, aby sa štiepací stĺp nemohol opäť presunúť nahor.
- › Teraz uvoľnite skrutku s hviezdnicovitou rukoväťou na rukoväti (za štiepacím stĺpom) a čo najviac vytiahnite spínaciu tyč.

Čím ďalej sa vytiahne spínacia tyč, o to nižšia bude štiepacia výška.

- › Spínaciu tyč v požadovanej výške zovrite pomocou skrutky s hviezdnicovitou rukoväťou. Skrutku s hviezdnicovitou rukoväťou na to pevne utiahnite.
- › Opäť zapnite štiepačku dreva. Štiepací stĺp sa teraz nedá vysunúť až na svoju maximálnu dĺžku, pretože ho obmedzuje spínacia tyč.

Na nastavenie maximálnej štiepacej dĺžky:

- › Držte stlačené jedno ovládacie rameno.
- › Uvoľnite skrutku s hviezdnicovitou rukoväťou.
- › Opäť pustite ovládacie rameno. Štiepací stĺp sa presunie do svojej maximálnej štiepacej dĺžky.
- › Potom opäť utiahnite skrutku s hviezdnicovitou rukoväťou.

## Čistenie a údržba



### VÝSTRAHA

#### Nebezpečenstvo pri údržbových, udržiavacích a čistiacich prácach s bežiacim motorom!

Sú možné poranenia.

- › Pred údržbovými, udržiavacími a čistiacimi prácami vypnite pohon a štiepačku dreva zaistite proti opätovnému zapnutiu.

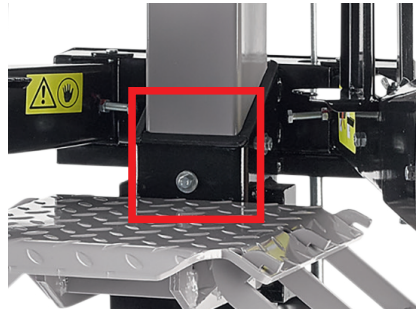
V prípade potreby sa musia vykonať nasledujúce práce:

- Štiepačku dreva vyčistite do zvyškov dreva, triesok a ostatných znečistení.
- Namažte vedenie štiepacieho stĺpa (pozri strana 251).
- Skontrolujte stav hydraulického oleja a príp. doplňte olej (pozri strana 252).
- Pri strate oleja skontrolujte tesnosť celého hydraulického zariadenia (hadice a skrutkové spoje).
- Podľa potreby namažte všetky pohyblivé diely.

## Mazanie vedení štiepacieho stĺpa

Na zaručenie bezchybného presúvania štiepacieho stĺpa ho musíte pravidelne namazať tukom. Môžete na to použiť bežný tuk.

- › Na miesto, v ktorom štiepací stĺp vstupuje do polyamidových vedení, dajte trochu tuku.



**Obr. 13:** Mazanie štiepacieho stĺpa

- › Štiepací stĺp niekoľkokrát presúvajte nahor a nadol, dokým sa rovnomerne nerozdelí tuk.

**i** Ak chcete vymeniť vedenia štiepacieho stĺpa, obráťte sa na vášho špecializovaného predajcu.

## Kontrola stavu oleja a výmena oleja

### POZOR

#### Poškodenie štiepačky dreva spôsobené nedostatkom oleja!

Ak sa vplyvom nedostatku oleja dostane vzduch do okruhu, na jednej strane viac štiepačka dreva presne nepracuje (prudké, príp. nárazové pohyby) a na druhej strane sa môže poškodiť hydraulické čerpadlo.

- › Pravidelne kontrolujte stav hydraulického oleja.
- › Štiepačku dreva nikdy neprevádzkujte s príliš malým množstvom oleja alebo bez oleja.

#### Poškodenie štiepačky dreva spôsobené znečisteným hydraulickým olejom!

Ak sa do okruhu dostanú nečistoty, môže sa poškodiť hydraulické čerpadlo.

- › Dbajte na to, aby sa do olejovej nádrže nemohli dostať žiadne nečistoty, drevené triesky atď.

#### Znečistenie životného prostredia použitým olejom!

Vytečený alebo rozliaty použitý olej je škodlivý pre životné prostredie!

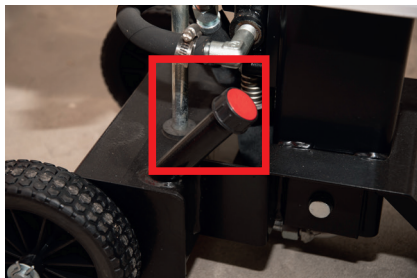
- › Zabezpečte, aby sa pri výmene oleja zachytil všetok použitý olej.
- › Použitý olej vždy odborne zlikvidujte a doneste ho do kontrolovaného podniku na likvidáciu.



Olejová nádrž je naplnená hydraulickým olejom z výroby.

## Kontrola stavu oleja

Hladinu oleja je možné skontrolovať pomocou dodanej tyčky na meranie stavu oleja.



Obr. 14: Hrdlo na plnenie oleja, štiepačka dreva 7t



Obr. 15: Hrdlo na plnenie oleja, štiepačka dreva 8t

- › Tyčku na meranie stavu oleja vyskrutkujte a vyčistite.
- › Tyčku na meranie stavu oleja opakovane ponorte až na doraz, opäť ju vytiahnite a odčítajte stav oleja:
  - Ak sa stav oleja nachádza medzi dvomi značkami, stav oleja je v poriadku.
  - Ak sa stav oleja nachádza pod dolnou značkou, pomocou čistého lievika musíte doplniť olej.
  - Ak sa stav oleja nachádza nad hornou značkou, musíte vypustiť trochu oleja.
- › Opäť pevne zaskrutkujte plniacu skrutku.

SK

Ak štiepačku dreva opäť uvediete do prevádzky:

- › Plniacu skrutku na olejovej nádrži otvorte o približne 3/4 otáčky.

## Výmena oleja

Výmena oleja	Kedy?
prvá výmena oleja	po cca 25 – 30 prevádzkových hodinách
všetky ďalšie výmeny oleja	cca každých 50 prevádzkových hodín, príp. 1x za rok

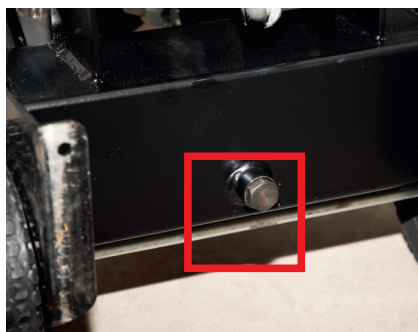
### **OPATRNE**

#### **Nebezpečenstvo spôsobené prevracajúcou sa štiepačkou dreva!**

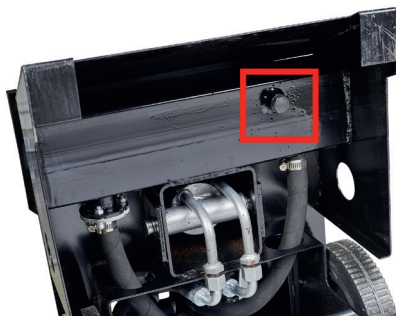
Štiepačku dreva musíte pre výmenu oleja postaviť vyvýšene, aby ste pod ňu mohli postaviť zachytávaciu nádobu oleja.

- › Zabezpečte, aby štiepačka dreva pri výmene oleja nemohla prevrátiť.
- › Štiepačku dreva prípadne upevnite zdvíhacími popruhmi na vhodnom upevnení.

Vypúšťacia skrutka sa nachádza na spodnej strane olejovej nádrže.

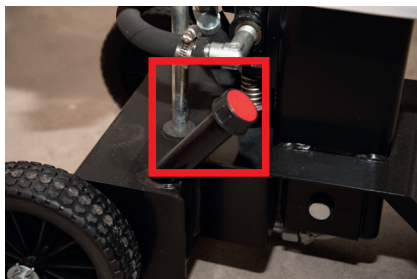


**Obr. 16:** Vypúšťacia skrutka, štiepačka dreva 7 t



**Obr. 17:** Vypúšťacia skrutka, štiepačka dreva 8t

Plniaca skrutka sa nachádza vľavo na hornej strane olejovej nádrže.



**Obr. 18:** Plniaca skrutka s tyčkou na meranie stavu oleja, štiepačka dreva 7t



**Obr. 19:** Plniaca skrutka s tyčkou na meranie stavu oleja, štiepačka dreva 8t

SK

Pre výmenu oleja potrebujete vhodnú nádobu na použitý olej:

- Nádoba musí byť odolná proti oleju.
- Objem musí byť minimálne 7 litrov.

**i** Pri menšej nádobe môžete olej vypustiť vo viacerých etapách.

Na vypustenie oleja:

- › Plniacu skrutku na olejovej nádrži otvorte o približne 3 – 4 otáčky.
- › Pod výpusť oleja postavte nádobu a odstráňte vypúšťaciu skrutku.

Na naplnenie oleja:

- › Olejovú nádrž potom opäť naplňte. Odporúčame nasledujúce hydraulické oleje:
  - DEA HD B 46
  - Shell Tellus 10-46
  - Esso Nuto H 46

### **Nepoužívajte biologický hydraulický olej!**

Po naplnení olejovej nádrže:

- › Štiepačku dreva 3 – 4-krát aktivujte, aby ste nechali uniknúť vzduch z hydraulického okruhu.
- › Olejovú nádrž potom opäť uzatvorte plniacou skrutkou.

## **Vyradenie z prevádzky a likvidácia**

Ak stroj viac nie je schopný použitia a má sa zošrotovať, musíte ho deaktivovať a demontovať, to znamená, že stroj musíte uviesť do stavu, v ktorom sa viac nedá použiť na účely, na ktoré bol skonštruovaný.

- › Pri procese šrotovania dbajte na to, aby sa základné suroviny stroja mohli opätovne použiť v recyklačnom procese.

**i** Výrobná firma odmieta akúkoľvek zodpovednosť za prípadné poranenia alebo vecné škody, ktoré vzniknú vplyvom opätovného použitia častí stroja, ak sa tieto časti použijú na iný ako pôvodný vecný účel.



Na deaktivovanie štiepačky dreva postupujte takto:

- › Vypustite hydraulický olej z olejovej nádrže a ekologicky ho zlikvidujte.
- › Zablokujte všetky pohyblivé časti stroja.
- › Zo stroja demontujte všetky gumené časti a odnesť ich na odborné miesto na to určené.
- › Demontujte všetky elektrické konštrukčné prvky a zlikvidujte ich oddelene od stroja v kontrolovaných podnikoch na likvidáciu.
- › Stroj rozložte na jeho jednotlivé časti a všetky komponenty odovzdajte v kontrolovaných podnikoch na likvidáciu.

Po deaktivácii a blokovaní pohyblivých dielov neexistuje žiadne ďalšie riziko.

Ak likvidujete štiepačku dreva alebo jej komponenty:

- › Dodržte ustanovenia vašej krajiny.

## Skladovanie

- › Štiepačku dreva skladujte výhradne v uzatvorených priestoroch.
- › Zabezpečte, aby bol skladovací priestor dobre vetraný a suchý.

## Poruchy

Ak štiepačku dreva nedokázate opraviť sami, obráťte sa na vášho predajcu alebo autorizovanú opravárenskú dielňu.

- i** Predtým, ako sa spojíte s vaším predajcom, autorizovanou opravárenskou dielňou alebo výrobnou firmou, poznačte si údaje a číslo stroja z typového štítku. Tieto údaje sú potrebné pri odstraňovaní problému, príp. objednávke náhradných dielov.

V nasledujúcej tabuľke sú uvedené možné chyby, príčiny a ich odstránenie.

Pri všetkých nastavovacích, čistiacich, údržbových a opravárskych prácach musíte dodržiavať bezpečnostné predpisy.

Porucha	Príčina	Odstránenie
Štiepací stĺp sa nevysúva/ nezasúva	Nesprávny smer otáčania motora (400V)	Skontrolujte smer otáčania a príp. správne nastavte menič fáz
	Príliš málo hydraulického oleja	Doplňte
Štiepací stĺp nemá žiadnu silu	Príliš málo hydraulického oleja	Doplňte
	Prestavený riadiaci ventil	Nastavte*
	Opotrebované čerpadlo	Vymeňte*
	Poškodená tesniaca súprava piesta	Vymeňte*
Štiepací stĺp sa zastaví pri práci	Príliš veľké alebo príliš ovetvené drevo	Otočte drevo
Hydraulické vedenia sú veľmi horúce	Príliš málo hydraulického oleja	Doplňte
	Poškodené čerpadlo	Vymeňte*
	Prestavený riadiaci ventil	Nastavte*
Elektromotor sa nerozbieha	Chybná sieťová zástrčka/zásuvka	Vymeňte*
	Chybný elektrický kábel	Vymeňte
Elektromotor je veľmi horúci	Chýba jedna fáza	Skontrolujte
	Príliš malý prierez kábla	Vymeňte
	Poškodené vinutie motora	Vymeňte*
Štiepací stĺp sa zasúva trhavo	Príliš málo tuku na polyamidových vedeniach	Namažte polyamidové vedenia

\* Činnosti označené hviezdíčkou smie vykonávať iba špecializovaný predajca.

## Technické údaje

### Všeobecné údaje

Technické údaje	Jednotka	7t/400V	8t/230V	8t/400V
Štiepacia výška	cm	55	54	54
Štiepacia sila*	t	7	8	8

Technické údaje	Jednotka	7t/400V	8t/230V	8t/400V
Max. prevádzkový tlak	bar	250	280	280
Výkon motora P1	kW	2,1	3,0	3,0
Menovité napätie	V	400 3N/ PE/AC3	230	400 3N/ PE/AC3
Predradená poistka	A	16, pomalá	16, pomalá	16, pomalá
Celková výška, vysunutá	cm	152	152	152
Celková výška, zasunutá	cm	103	108	108
Šírka	cm	56	58	58
Hĺbka	cm	69	73	73
Hmotnosť	kg	88	116	113
Min. priemer dreva	cm	10	10	10
Max. priemer dreva	cm	35	45	45
Štiepací stôl	cm	25x27	30x35	30x35

\* Štiepacia sila môže kolísať o  $\pm 10$  %.

## Emisia hluku

Určenie emisie hluku sa vykonalo ako orientačné meranie podľa spoločných zásad pre posudzovanie hluku na pracovisku technických pracovných prostriedkov pre poľnohospodárstvo a lesné hospodárstvo a všeobecného návodu na meranie hluku technických pracovných prostriedkov pre poľnohospodárstvo a lesné hospodárstvo s nasledujúcimi parametrami:

Bod merania na prednom okraji stroja, vo výške 1 600 mm, 1 000 mm pred strojom

**LpA = 79 dB(A).**

## Servis predajcu

Servis predajcu je vám k dispozícii pri spätných otázkach o štiepačke dreva.

## Vyhlasenie ES o zhode

Názov výrobcu	GRUBE KG Forstgerätestelle
Adresa	Hützeler Damm 38, 29646 Bispingen
Názov výrobku	Štiepačka dreva
Číslo výrobku	46-113, 46-114, 46-124
Typy	Nordforest 8t + LS8000B/230V Nordforest 8t + LS8000B/400V Nordforest 7t + LS7000C/400V
Sériové číslo	pozri typový štítok

My, vystavovatelia, vyhlasujeme na vlastnú zodpovednosť, že uvedené výrobky sú v súlade s požiadavkami a ustanoveniami nasledujúcich smerníc:

2006/42/ES      2014/30/EÚ      2011/65/EÚ      2015/863/EÚ

a že boli aplikované nasledujúce špecifikácie a harmonizované normy:

- EN 55014-1:2017+A11, EN IEC 55014-1:2021
- EN 61000-3-2:2014, EN IEC 61000-3-2:2019+A1
- EN 61000-3-11:2000, EN IEC 61000-3-11:2019
- EN 55014-2:1997+A1+A2, EN IEC 55014-2:2021
- EN 609-1:2017

Stroje sa nesmú upravovať. Pri zmene stroja, ktorú sme neodsúhlasili, stratí toto vyhlásenie svoju platnosť.

Podpísané za a v mene:      Grube KG Forstgerätestelle  
Hützeler Damm 38  
29646 Bispingen  
Nemecko

Bispingen, dňa 01.08.2022

Výrobca, miesto a dátum vystavenia

  
Dr. Gunther Grube (vedenie spoločnosti)

## Záruka

Na stroj sa poskytuje zákonná záručná doba. Vyskytujúce sa nedostatky, ktoré preukázateľne súvisia s chybami materiálu alebo montážnymi chybami, sa musia bezodkladne oznámiť predajcovi. Dôkaz o zakúpení stroja sa musí pri nároku záruky podať prostredníctvom predloženia faktúry a pokladničného bloku. Záruka je vylúčená, ohľadom dielov, ak nedostatky vznikli vplyvom prirodzeného opotrebovania, teplotných alebo poveternostných vplyvov, ako aj prostredníctvom chýb následkom chybného pripojenia, inštalácie, obsluhy, mazania alebo násilia. Záruka sa okrem toho neprevezme za poškodenia spôsobené nevhodným a nesprávnym použitím stroja, napr. neodborné zmeny alebo opravárske práce vykonávané vo vlastnej zodpovednosti majiteľa alebo tretích strán, ale aj pri úmyselnom preťažení stroja.

Diely podliehajúce opotrebovaniu s beztak obmedzenou životnosťou (napr. klinové remene, nástroje a ostatné pomocné prostriedky), ako aj všetky nastavovacie a justačné práce, sú zo záruky úplne vylúčené.

## Garancia

Záručná doba je pri výhradne súkromnom používaní 24 mesiacov, pri profesionálnom, príp. pracovnom nasadení alebo použití, príp. pri prenájme 12 mesiacov od dátumu dodania. Zákonná záruka tým ostáva nedotknutá. Nároky na poskytnutie garancie musí kupujúci vždy preukázať pomocou originálneho dokladu o zakúpení. Tento sa musí k žiadosti garančné plnenie priložiť ako kópia. Pri profesionálnom, príp. pracovnom používaní musí byť jednoznačne rozpoznatelná adresa kupujúceho a typ stroja.

Vyskytujúce sa nedostatky v rámci záručnej doby spôsobené chybami materiálu alebo výrobnými chybami sa, pokiaľ vznikli napriek odbornej službe a ošetrovaniu stroja, odstránia prostredníctvom opravy.

# Index

## B

Bezpečnostné upozornenia 229

elektrika 232  
k pracovisku 231

všeobecné 231

Bezpečnostné zariadenia 233

## C

Čistenie 250

## D

Diely podliehajúce opotrebovaniu 236

Dvojručné ovládanie 233

## E

Elektrické pripojenie 244

Emisia hluku 259

## F

Funkcia 236

## G

Garancia 261

## K

Konštrukcia 234

Kontrola stavu oleja 252

Kvalifikácia personálu 231

## L

Likvidácia 256

## M

Menič fáz 245

Montáž 243

## N

Nastavenie štiepacej dĺžky 249

Nastavenie zvieracích prípravkov dreva 247

## O

Obsluha 246

Osobné ochranné prostriedky 233

## P

Platnosť návodu 228

Porucha 257

Postavenie štiepačky dreva 243

Poškodenia spôsobené prepravou 242

Použitie podľa určenia 230

Použitie v rozpore s určením 230

Prehľad štiepačky dreva 234, 235

Preprava 245

## R

Rozsah dodávky 239, 241

## S

Servis 259

Skladovanie 257

Spínač NÚDZOVÉHO VYPNUTIA 233

Správanie sa v núdzovom prípade 232

Stôl štiepačky dreva

nastavenie pozície 247

## Symboly

na stroji 237

v návode 229

Štiepanie dreva 248

## T

Technické údaje 258

## U

Údržba 250

Uvedenie do prevádzky 246

Uvoľnenie kusov dreva 247

## V

Vedenia štiepacieho stĺpa

mazanie 251

výmena 252

Vyhlásenie o zhode 260

Výmena oleja 252

Vypúšťacia skrutka 254, 255

Vyradenie z prevádzky 256

## Z

Záruka 261

# ***NORDFOREST***

[www.nordforest.com](http://www.nordforest.com)

Nr. 46-113

Nr. 46-114

## **Grube KG**

D-29646 Bispingen · Tel. (051 94) 900-0 · Fax 970-270

E-Mail: [info@grube.de](mailto:info@grube.de) · [www.grube.de](http://www.grube.de)

Geschäftsführer: Dr. Gunther Grube

Amtsgericht Lüneburg HRB-Nr. 100717 · USt-ID DE 1163 80 250