

Mechanischer Heber

Farm Jack/Highlift

ARTIKEL-NR. : 4120



LESEN SIE DIE BEDIENUNGSANLEITUNG UND DIE SICHERHEITSHINWEISE VOR DER ERSTEN VERWENDUNG GRÜNDLICH DURCH!

EUROPROTEC GMBH • MARKTSTR. 26 • 42799 LEICHLINGEN
www.europrotec.de

LETZTE AKTUALISIERUNG: 02.2017

Inhaltsverzeichnis

1 SICHERHEITSHINWEISE	3
2 MONTAGE & AUFBAU	3
3 BEDIENUNG	3
4 WARTUNG	4
5 ENTSORGUNG	4
6 TECHNISCHE DATEN	4
7 EXPLOSIONSZEICHNUNG	5
8 TEILELISTE.....	5
9 CE-KONFORMITÄTSERKLÄRUNG.....	6

1 SICHERHEITSHINWEISE

- Änderungen die dem technischen Fortschritt dienen, können ohne Vorankündigung vom Hersteller getätigt werden und sind eventuell in der Bedienungsanleitung noch nicht berücksichtigt.
- Kontrollieren Sie das Gerät vor Inbetriebnahme auf Vollständigkeit und Funktion!
- Nehmen Sie niemals ein defektes oder funktionsunfähiges Gerät in Betrieb! Kontaktieren Sie den Hersteller oder lassen Sie das Gerät von einem qualifizierten Mechaniker kontrollieren.
- Arbeiten Sie immer mit Bedacht und der nötigen Vorsicht!
- Wenden Sie auf keinen Fall übermäßige Gewalt an!
- Überschreiten Sie niemals die maximale Belastung!
- Halten Sie Kinder und nicht autorisierte Personen von Ihrem Arbeitsbereich fern.
- Tragen Sie bei allen Arbeiten eine entsprechende Schutzausrüstung wie zum Beispiel: Arbeitshandschuhe, Sicherheitsschuhe, usw.
- Tragen Sie bei allen Arbeiten keine weite, locker hängende Kleidung oder losen Schmuck, dies könnte in die beweglichen Teile geraten und Verletzungen hervorrufen.
- Platzieren Sie das Werkzeug immer nur auf einem ebenen, sauberen, trockenen und rutschfestem Untergrund. Achten Sie darauf, dass der Untergrund fähig ist die Belastung zu tragen.
- Arbeiten Sie immer bei guter Beleuchtung.
- Setzen Sie das Gerät niemals Spritzwasser oder Regenwasser aus.
- Arbeiten Sie niemals, wenn Sie müde sind oder unter dem Einfluss von Drogen, Medikamenten oder Alkohol stehen.
- Verwahren Sie Verpackungsteile (Folien, Plastikbeutel, Styropor, etc.) nur an Orten auf, die Kindern insbesondere Säuglingen nicht zugänglich sind! Da Verpackungsteile oft nicht erkennbare Gefahren bergen (z. B. Erstickungsgefahr)

2 MONTAGE & AUFBAU

Der Mechanische Heber wird komplett vormontiert geliefert.

3 BEDIENUNG

Hinweis: Der Mechanische Heber muss mit mindestens 50 Kg beladen werden, damit er einwandfrei wieder herabgelassen werden kann.

Anheben:

1. Setzen Sie den Mechanischen Heber zwischen den Boden und die Last.
2. Lösen Sie die Verriegelung und setzen Sie die Lastaufnahme von Hand unter die Last.
3. Verriegeln Sie den Mechanischen Heber wie auf dem Bild aufgezeigt

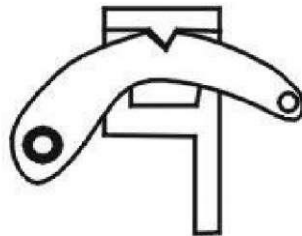

4. Fangen Sie jetzt an mit dem Handgriff zu pumpen. Hierbei hören Sie bei jedem pumpen den „kletternden Stift“ klicken, sobald der Stift klickt führen Sie den Handgriff nach ganz oben und wiederholen den Vorgang bis die Last auf der gewünschten Höhe ist.

Senken:

1. Lösen Sie die Verriegelung sowie auf dem Bild aufgezeigt.

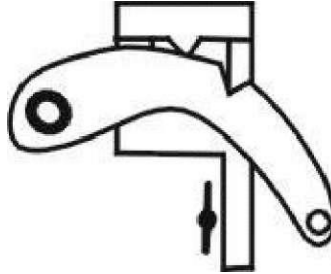

- Pumpen Sie nun wie beim Anheben einer Last und die Ladung wird gesenkt.

4 WARTUNG

- Schmieren Sie alle Beweglichenteile regelmäßig.
- Lagern Sie den Wagenheber nur an trockenen Orten.
- Reinigen Sie den Wagenheber niemals mit aggressiven Reinigungsmitteln.
- Kontrollieren Sie regelmäßig alle tragenden Teile und tauschen diese gegebenenfalls aus.

5 ENTSORGUNG

Im Falle der Entsorgung dieses Gerätes wenden Sie sich bitte an die DEMA VertriebsGmbH, Ihren lokalen Händler oder einen lokalen Wertstoffverwerter. Führen Sie das Gerät keinesfalls einer kommunalen Sammelstelle zu! Entsorgen Sie das Gerät keinesfalls über den normalen Hausmüll! Sie leisten damit einen wichtigen Beitrag zur Erhaltung der Umwelt.

6 TECHNISCHE DATEN

Maximal Belastung:	3 Tonnen
Maximal Höhe	1474 mm

7 EXPLOSIONSZEICHNUNG

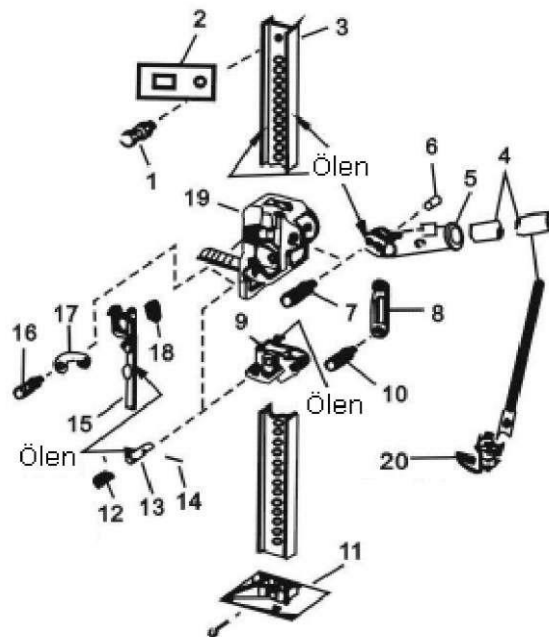

8 TEILELISTE

Teilenr.	Bezeichnung	Stück	Teilenr.	Bezeichnung	Stück
001	Bügelschraube	1	002	U-Klammer	1
003	Führungsschiene	2	004	Handgriff	2
005	Handgriffsockel	1	006	Stift	1
007	Schraube	1	008	Verbindungsstange	1
009	Kleiner Läufer	1	010	Schraube	1
011	Grundgestell	1	012	Federklammer	2
013	Klammer	1	014	Querpin	1
015	Schalter	1	016	Unterlegscheibe	1
017	Verriegelung	1	018	Umschaltfeder	1
019*	Großer Läufer	1	020	Getriebe	

9 CE-KONFORMITÄTSERKLÄRUNG

EU-Konformitätserklärung *EU Declaration of Conformity*

Hiermit erklären wir,
We herewith declare

Europrotec GmbH
Marktstr. 26, 42799 Leichlingen, Germany

Dass das nachfolgend bezeichnete Gerät aufgrund seiner Konzipierung und Bauart sowie in der von uns in Verkehr gebrachten Ausführung den einschlägigen, grundlegenden Sicherheits- und Gesundheitsanforderungen den EU-Richtlinien entspricht.

That the following Appliance complies with the appropriate basic safety and health requirements of the EU Directive based on its design and type, as brought into circulation by us.

Bei einer mit uns nicht abgestimmten Änderung des Gerätes verliert diese Erklärung ihre Gültigkeit.

In case of alteration of the machine, not agreed upon by us, this declaration will cease to be valid.

Bezeichnung des Geräts:
Machine Description:

Farm Jack

Artikel-Nr.:
Article-No. :

4120

Einschlägige EU-Richtlinien:
EU-Directives:

2006/42/EG

Angewandte harmonisierte Normen:
Applicable harmonized standards:

**EN 1494: 2000+A1:2008
EN 12100: 2010**

Zertifikatsnr.:
Certificate number. :

QA-AC-1907/15

Prüfinstitut:
Testing institut:

NB 2138

Dokumentenverantwortlicher:
Responsable for Documents:

Jürgen Freigeber

Ort:
Place:

Leichlingen

Datum:
Date:

16.02.2017

Herstellerunterschrift:
Authorised Signature:

Jürgen Freigeber (Geschäftsführer)

Angaben zum Unterzeichner:
Title of Signatory: